



ชุดพัฒนาความฉลาดรู้ ด้านการอ่าน

เล่มที่ 5

แนวการตอบคำถามตามแบบฝึก
เพื่อพัฒนาความฉลาดรู้ด้านการอ่าน



สำนักงานคณะกรรมการการศึกษาขั้นพื้นฐาน
สถาบันส่งเสริมการสอนวิทยาศาสตร์และเทคโนโลยี
กระทรวงศึกษาธิการ

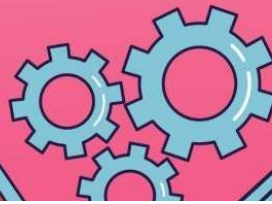

เล่มที่ 5

แนวการตอบคำถามตามแบบฝึก เพื่อพัฒนาความฉลาดรู้ด้านการอ่าน

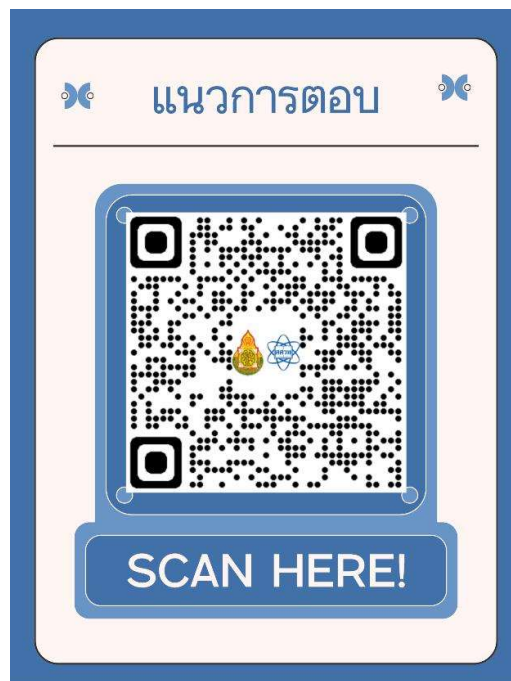

https://drive.google.com/drive/folders/1XIC1PIZUC_i0QRVAxvKMMUeWmbybsTAN

คำนำ

แนวการตอบคำถามตามแบบฝึกเพื่อพัฒนาความฉลาดรู้ด้านการอ่าน นี้ เป็นเอกสารที่จัดทำขึ้นเพื่อใช้ประกอบการประเมินเพื่อพัฒนาสมรรถนะความฉลาดรู้ด้านการอ่าน สำหรับนักเรียนชั้นมัธยมศึกษาตอนต้น ควบคู่ไปกับแบบฝึกเพื่อพัฒนาความฉลาดรู้ด้านการอ่าน ซึ่งเป็นเอกสารเล่มที่ 5 ในชุดพัฒนาความฉลาดรู้ด้านการอ่าน โดยมีเอกสารประกอบในชุดทั้งหมดจำนวน 5 เล่ม ได้แก่

เล่มที่ 1 : คู่มือการใช้ชุดฝึกเพื่อพัฒนาความฉลาดรู้ด้านการอ่าน

เล่มที่ 2 : กรอบแนวคิดและรูปแบบการจัดกิจกรรมการเรียนรู้เพื่อพัฒนาความฉลาดรู้ด้านการอ่าน

เล่มที่ 3 : กิจกรรมการเรียนรู้เพื่อพัฒนาความฉลาดรู้ด้านการอ่าน

เล่มที่ 4 : แบบฝึกเพื่อพัฒนาความฉลาดรู้ด้านการอ่าน

เล่มที่ 5 : แนวการตอบคำถามตามแบบฝึกเพื่อพัฒนาความฉลาดรู้ด้านการอ่าน

เอกสารทั้ง 5 เล่มนี้ สถาบันส่งเสริมการสอนวิทยาศาสตร์และเทคโนโลยี (สสวท.) และ สำนักงานคณะกรรมการการศึกษาขั้นพื้นฐาน (สพฐ.) โดย สำนักบริหารงานความเป็นเลิศด้านวิทยาศาสตร์ศึกษา (สพว.) สำนักวิชาการและมาตรฐานการศึกษา (สวก.) สำนักทดสอบทางการศึกษา (สทศ.) ศูนย์ขับเคลื่อนโครงการโรงเรียนคุณภาพประจำตำบล สำนักพัฒนานวัตกรรมการจัดการศึกษา (สนก.) ศูนย์ PISA สพฐ. และ เครือข่ายสถานศึกษากลุ่มโรงเรียนวิทยาศาสตร์จุฬารัตนาธิปัตย์ ได้ร่วมกันจัดทำขึ้น เพื่อให้ครูผู้สอนนำไปใช้เป็นแนวทางในการจัดการเรียนรู้ เพื่อพัฒนาความฉลาดรู้ด้านคณิตศาสตร์ของนักเรียนระดับชั้นมัธยมศึกษาตอนต้น ตามกรอบการประเมินสมรรถนะนักเรียนมาตรฐานสากล (Programme for International Student Assessment-PISA) โดยองค์การเพื่อความร่วมมือทางเศรษฐกิจและการพัฒนา (Organisation for Economic Co-operation and Development-OECD)

การจัดกิจกรรมการเรียนรู้เพื่อพัฒนาความฉลาดรู้ด้านการอ่านของนักเรียนระดับชั้นมัธยมศึกษาตอนต้น ตามรูปแบบในเอกสารทั้ง 5 เล่ม สามารถนำไปใช้ได้ในการจัดการเรียนการสอนใน 4 แนวทาง ดังนี้

- 1) จัดทำเป็นรายวิชาเพิ่มเติมขึ้นใหม่ เป็นการเฉพาะ จำนวน 0.5 หน่วยกิต
- 2) บูรณาการจัดเป็นกิจกรรมหนึ่งในการจัดการเรียนรู้รายวิชาพื้นฐาน
- 3) บูรณาการจัดเป็นกิจกรรมหนึ่งในการจัดการเรียนรู้รายวิชาเพิ่มเติม
- 4) จัดในรูปแบบกิจกรรมการเรียนรู้อื่น ๆ ตามบริบทและความพร้อมของโรงเรียน

แนวการตอบคำถามตามแบบฝึกเพื่อพัฒนาความฉลาดรู้ด้านการอ่าน นี้ จัดทำขึ้นโดยนำเอาเฉลยข้อสอบแนวทางการตอบคำถาม แนวทางการประเมิน และเกณฑ์การให้คะแนนตามกรอบการประเมิน PISA ด้านคณิตศาสตร์ ทั้งข้อสอบรูปแบบเอกสาร และข้อสอบรูปแบบของ Computer Based-Test : CBT ที่เผยแพร่และอนุญาตให้นำไปใช้จาก OECD มาจัดเรียงเรียงตามลำดับที่ได้จัดทำตามแบบฝึกเพื่อพัฒนาความฉลาดรู้ด้านคณิตศาสตร์ จำนวนทั้งหมด 36 เรื่อง ซึ่งมีการปรับปรุงให้มีความเหมาะสมในการนำไปใช้ในการฝึกปฏิบัติเพื่อพัฒนาและประเมินความฉลาดรู้ด้านคณิตศาสตร์ โดยมีวัตถุประสงค์เพื่อให้ครูผู้สอนนำไปใช้ในการพัฒนาความฉลาดรู้ของนักเรียน ควบคู่ไปกับแบบฝึก ซึ่งสามารถนำไปใช้ได้ทั้งในและนอกชั้นเรียน เพิ่มเติมจากรูปแบบการจัดกิจกรรมการเรียนรู้ใน เล่มที่ 2 : กรอบแนวคิดและรูปแบบการจัดกิจกรรมการเรียนรู้เพื่อพัฒนาความฉลาดรู้ด้านการอ่าน และการจัดกิจกรรมการเรียนรู้ที่ได้จัดทำเป็นตัวอย่างใน เล่มที่ 3 : กิจกรรมการเรียนรู้เพื่อพัฒนาความฉลาดรู้ด้านการอ่าน และ เล่มที่ 4 : แบบฝึกเพื่อพัฒนาความฉลาดรู้ด้านการอ่าน ที่จัดทำในลักษณะของไฟล์เอกสารที่สามารถดาวน์โหลดเพื่อให้ครูผู้สอนนำมาใช้เพื่อฝึกพัฒนาความฉลาดรู้ และประเมินข้อสอบเพิ่มเติม หรือนำไปปรับประยุกต์ให้เหมาะสมตามบริบท ทั้งในและนอกห้องเรียน

เล่มที่ 5 : แนวการตอบคำถามตามแบบฝึกเพื่อพัฒนาความฉลาดรู้ด้านการอ่าน

อนึ่ง ในปัจจุบัน การทดสอบต่าง ๆ ได้เริ่มให้ผู้สอบทำข้อสอบบนคอมพิวเตอร์ (Computer-Based Test) มากขึ้น ดังนั้น เพื่อให้นักเรียนคุ้นเคยกับการทำข้อสอบบนคอมพิวเตอร์ดังกล่าว ครูผู้สอนควรจัดให้นักเรียนได้เข้าฝึกทำข้อสอบ PISA like ผ่านระบบออนไลน์ของ สสวท. <https://pisaitems.ipst.ac.th/> และข้อสอบ PISA Style ผ่านระบบออนไลน์ของศูนย์ PISA สพฐ. <https://www.pisacenterobec.org/pisa-style/> เพื่อพัฒนาสมรรถนะความฉลาดรู้ ทั้ง 3 ด้าน ได้แก่ ด้านการอ่าน ด้านคณิตศาสตร์ และด้านวิทยาศาสตร์ เพิ่มเติมด้วย

การจัดทำเอกสารทั้ง 6 เล่มนี้ ได้รับความอนุเคราะห์จากครูของโรงเรียนวิทยาศาสตร์จุฬาภรณราชวิทยาลัย ครูโรงเรียนเครือข่ายร่วมพัฒนา และครูของโรงเรียนเครือข่ายวิทยาศาสตร์พลังสิบ ในการร่วมกันระดมความคิดเพื่อนำสถานการณ์และคำถามจากข้อสอบวัดความฉลาดรู้ด้านคณิตศาสตร์ตามกรอบการประเมินสมรรถนะนักเรียนมาตรฐานสากล (OECD-PISA) ที่ สสวท. ได้จัดทำและเผยแพร่ มาปรับให้เป็นสื่อในการจัดการเรียนรู้ ออกแบบและจัดทำกิจกรรมการจัดการเรียนรู้ และนำไปทดลองจัดการเรียนรู้จริงในชั้นเรียนระดับชั้นมัธยมศึกษาตอนต้น แล้วนำข้อมูลจากการทดลองสอนมาปรับปรุงกิจกรรมการจัดการเรียนรู้ให้มีความเหมาะสมมากยิ่งขึ้น นอกจากนั้นยังได้รับความอนุเคราะห์จากผู้ทรงคุณวุฒิจากมหาวิทยาลัย สถาบันการศึกษา และหน่วยงานองค์การทางการศึกษา ในการให้คำแนะนำและคำปรึกษาในการจัดทำกิจกรรมการเรียนรู้ ดังกล่าว

สถาบันส่งเสริมการสอนวิทยาศาสตร์และเทคโนโลยี (สสวท.) และ สำนักงานคณะกรรมการการศึกษาขั้นพื้นฐาน (สพฐ.) ขอขอบคุณคณะครูและผู้ทรงคุณวุฒิดังกล่าวข้างต้นเป็นอย่างสูง และคาดหวังเป็นอย่างยิ่งว่าเอกสารทั้ง 6 เล่มนี้ จะเป็นส่วนหนึ่งที่ช่วยให้ครูผู้สอนสามารถวางแผนและจัดกิจกรรมการเรียนรู้ เพื่อพัฒนาความฉลาดรู้ด้านวิทยาศาสตร์ของนักเรียนได้อย่างมีประสิทธิภาพเพิ่มมากขึ้น ซึ่งความฉลาดรู้ดังกล่าวเป็นเรื่องที่มีความสำคัญมาก ทั้งเพื่อการศึกษาเรียนรู้ เพื่อการดำรงชีวิต และเพื่อการประกอบอาชีพ จากผลการศึกษามีข้อบ่งชี้ว่า บุคคลผู้ที่มีความฉลาดรู้ทั้ง 3 ด้าน ได้แก่ ด้านการอ่าน ด้านคณิตศาสตร์ และด้านวิทยาศาสตร์อยู่ในระดับสูงจะมีโอกาสประสบความสำเร็จในด้านต่าง ๆ สูงขึ้นตามไปด้วย

สารบัญ

	หน้า
คำชี้แจง	ก
แนวการตอบคำถามตามแบบฝึกเพื่อพัฒนาความฉลาดรู้ด้านการอ่าน ชุดที่ 1 – 6	1
แคนโค(แผนกบุคคล)	2
ใช้หวัด	4
มอเตอร์ไซค์	11
แรงงาน	14
รองเท้าวิ่ง	19
อัมเนด้ากับดัชเชส	23
บอลลูน	30
กฎใหม่	35
องค์กรระหว่างประเทศ	38
ปลายทางที่บัวโนส ไอเรส	42
ของขวัญ	48
ความคิดเห็นของนักเรียน	59
ตึกสูง	66
ประชาติปไตยในเอเธนส์	71
เรื่องเล่าเพียงเรื่องเดียว	77
คนชี้เหนี่ยวกับทองคำ	85
เส้นทางเดินสำรวจในแอฟริกา	89
การเพิ่มขึ้นของระดับน้ำทะเล	96
แนวการตอบคำถามตามแบบฝึกเพิ่มเติมเพื่อพัฒนาความฉลาดรู้ด้านการอ่าน	105
ทะเลสาบขาด	106
รอยฟันสีบนกำแพง	111
อาวรุทวิทยาศาสตร์ของตำรวจ	117
มาซอนโด	120
แผนผังห้องสมุด	126
ป้ายประกาศในซูเปอร์มาร์เก็ต	130
การแปร่งฟันของคุณ	137
ประกาศเรื่องการบริจาคโลหิต	140
รถไฟใต้ดิน	143
ความปลอดภัยของโทรศัพท์มือถือ	148
จุดหนึ่งนั้นของละครเวที	154
การทำงานทางไกล	160
เสื้อผ้าตามหลักจริยธรรม	164

สารบัญ

	หน้า
นักกีฬาโอลิมปิกผู้ลี้ภัย	172
นโยบายด้านภาษา	179
กระดานสนทนาเรื่องไก่	186
นมวัว	195
ราปานุย	207
เอกสารอ้างอิง	221
คณะผู้จัดทำ	222

คำชี้แจง

รูปแบบการจัดกิจกรรมการเรียนรู้เพื่อพัฒนาความฉลาดรู้ด้านการอ่าน ตามกรอบแนวคิด และรูปแบบการจัดกิจกรรมการเรียนรู้เพื่อพัฒนาความฉลาดรู้ด้านการอ่าน ของนักเรียนระดับชั้นมัธยมศึกษา ตอนต้น ในชุดพัฒนาความฉลาดรู้ด้านการอ่าน โดยมีเอกสารประกอบในชุดทั้งหมดจำนวน 5 เล่ม นั้น ได้นำ บทอ่าน สารสนเทศ สถานการณ์ และคำถามจากข้อสอบตามกรอบการประเมิน PISA ที่สถาบันส่งเสริมการ สอนวิทยาศาสตร์และเทคโนโลยี ได้จัดทำและมีการเผยแพร่ทั้งรูปแบบเอกสารและในระบบออนไลน์ ข้อสอบ มาปรับปรุงให้มีความเหมาะสม สำหรับใช้เป็นสื่อการเรียนรู้ในการจัดกิจกรรมการเรียนรู้เพื่อพัฒนาความฉลาด รู้ด้านการอ่าน

บทอ่าน สารสนเทศ สถานการณ์ และคำถามจำนวนหนึ่งในข้อสอบดังกล่าวนี้ เป็นคำถามที่มี แนวทางการตอบคำถามที่เป็นไปได้หลากหลายคำตอบ ทั้งนี้ ขึ้นอยู่กับเหตุผลที่นักเรียนใช้ประกอบในการตอบ คำถามที่มีตามสถานการณ์และโจทย์ปัญหา ดังนั้น เมื่อครูใช้คำถามตามบทอ่าน สารสนเทศ สถานการณ์ หรือ ถาถามคำถามแล้วอาจพบว่าคำตอบของนักเรียนจะมีเหตุผลต่าง ๆ นานา จนบางครั้งครูอาจไม่แน่ใจว่า เหตุผล ดังกล่าวเป็นเหตุผลที่ยอมรับได้หรือไม่ ครูอาจต้องใช้เวลานานในการพิจารณา

แนวทางการตอบคำถามตามชุดแบบฝึกเพื่อพัฒนาความฉลาดรู้ นี้ ที่ได้นำเอาเฉลยข้อสอบ แนวทางการตอบคำถาม แนวทางการประเมิน และเกณฑ์การให้คะแนน ตามกรอบการประเมิน PISA ใน เอกสารเล่มที่ 5 นี้ จึงเป็นเอกสารที่ไม่เผยแพร่ทั่วไป แต่จะเผยแพร่เฉพาะครูผู้สอนเพื่อใช้ประกอบการวางแผน ออกแบบและเตรียมการจัดกิจกรรมการเรียนรู้ และเป็นการอำนวยความสะดวกให้กับครูผู้สอน ไม่ต้อง เสียเวลาพิจารณาว่าคำตอบหรือเหตุผลประกอบคำตอบใดบ้าง ที่มีความเหมาะสม ถูกต้อง หรือยอมรับได้

ในการวางแผน ออกแบบและเตรียมการจัดกิจกรรมการเรียนรู้นั้น ครูผู้สอนจึงต้องศึกษา แนวทางการตอบคำถาม แนวทางการประเมิน และเกณฑ์การให้คะแนน ตามกรอบการประเมิน PISA ในเอกสารเล่มนี้โดยละเอียด เพื่อให้ทราบว่า คำถามข้อนั้น ๆ มีคำตอบหรือเหตุผลประกอบคำตอบลักษณะ ใดบ้างที่ เหมาะสม ถูกต้อง หรือยอมรับได้ เพื่อให้ในการจัดกิจกรรมการเรียนรู้ ครูผู้สอนจะได้สามารถตั้ง คำถามเพิ่มเติมกระตุ้นให้นักเรียนฝึกคิดในมุมมองที่หลากหลายและกว้างขวางมากยิ่งขึ้น ทั้งนี้ ครูผู้สอนควร กระตุ้นให้นักเรียนระดมความคิดหาคำตอบหรือหาเหตุผลประกอบคำตอบที่เหมาะสม ถูกต้อง หรือยอมรับได้ ให้มากที่สุด

แนวการตอบคำถามตามแบบฝึกเพื่อพัฒนาความฉลาดรู้ด้านการอ่าน
ชุดที่ 1 – 6



แคนโด



บริษัทแคนโด
แผนกบุคคล

ศูนย์กลางการทำงานและเปลี่ยนงานภายในและภายนอกองค์กร

ศปง. คืออะไร

ศปง. ย่อมาจาก ศูนย์กลางการทำงานและเปลี่ยนงานภายในและภายนอกองค์กร

เป็นการริเริ่มและดำเนินการโดยพนักงานของแผนกบุคคล ร่วมกับสมาชิกจากแผนกอื่น ๆ และที่ปรึกษาด้านอาชีพการงานจากภายนอก

ศปง. พร้อมทั้งจะให้ความช่วยเหลือพนักงานในการหางานใหม่ทั้งภายในและภายนอกบริษัทฯ

ศปง. ทำอะไรบ้าง

ศปง. สนับสนุนลูกจ้างที่ต้องการเปลี่ยนงานอย่างจริงจัง โดยใช้กิจกรรมต่าง ๆ ต่อไปนี้ :

- **ฐานข้อมูลเกี่ยวกับงาน**

หลังจากการสัมภาษณ์ ข้อมูลทั้งหมดของพนักงานจะถูกเก็บไว้ในฐานข้อมูลเพื่อใช้สำหรับผู้ต้องการหางานและตำแหน่งงานว่างในบริษัทแคนโดและในบริษัทอื่น ๆ

- **การแนะแนว**

ศักยภาพของลูกจ้างจะได้รับการสำรวจโดยการปรึกษากับนักแนะแนวด้านอาชีพ

- **จัดสอนวิชาต่าง ๆ**

มีการจัดสอนวิชาต่าง ๆ (โดยการร่วมมือกับฝ่ายข้อมูลข่าวสาร และการอบรม) เกี่ยวกับการหางานและการวางแผนด้านอาชีพ

- **โครงการเปลี่ยนอาชีพ**

ศปง. ให้การสนับสนุนและประสานโครงการเพื่อช่วยให้พนักงานได้เตรียมตัวสำหรับงานอาชีพใหม่ ๆ และโลกทัศน์ใหม่

- **เป็นตัวแทน**

ศปง. ทำหน้าที่เป็นตัวแทนสำหรับพนักงานที่ถูกให้ออกจากงาน เนื่องจากการปรับองค์กร และหาตำแหน่งงานใหม่ถ้าจำเป็น

ศปง. คิดค่าใช้จ่ายอย่างไร

การคิดค่าใช้จ่าย จะมีการปรึกษาและได้รับความเห็นชอบจากแผนกที่คุณทำงานด้วย ส่วนใหญ่การบริการของ ศปง. หลายอย่างไม่คิดค่าใช้จ่าย คุณอาจถูกขอให้จ่ายบ้างในรูปของเงินหรือการสละเวลาทำงานให้กับเรา

ศปง. ทำงานอย่างไร

ศปง. ช่วยพนักงานที่ต้องการเปลี่ยนงานอย่างจริงจังไม่ว่าจะภายในหรือภายนอกหน่วยงานที่อยู่

กระบวนการเริ่มจากส่งใบสมัคร การเข้าพบนักแนะแนว จะมีประโยชน์ต่อท่านมาก ท่านควรต้องไปพบกับนักแนะแนว เพื่อจะได้รู้ว่าท่านต้องการอะไร และพิจารณาถึงความเป็นไปได้ในงานที่ท่านจะทำ

นักแนะแนวจะคุ้นเคยกับความสามารถของท่านและการพัฒนาหน่วยงานที่ท่านทำอยู่

การติดต่อกับ ศปง. ไม่ว่าในกรณีใดก็ตามให้นักแนะแนวสมัครงานแทนท่าน หลังจากนั้นท่านจะได้รับเชิญให้เข้าสนทนากับตัวแทนของ ศปง.

ต้องการข้อมูลเพิ่มเติม

ขอข้อมูลเพิ่มเติมได้ที่แผนกบุคคล

ใช้ข้อมูลในประกาศข้างต้น จากแผนกบุคคลตอบคำถามข้างล่างนี้

คำถามที่ 1 : แผนกบุคคล

ตามเนื้อหาในประกาศนี้ นักเรียนจะขอข้อมูลเพิ่มเติมเกี่ยวกับ ศปง.ได้จากที่ใด

.....

.....

การให้คะแนน แผนกบุคคล 1

คะแนนเต็ม

รหัส 1 : คำตอบต้องระบุอย่างน้อย หนึ่ง ในสองข้อต่อไปนี้

- (1) จากแผนกบุคคล
- (2) จากนักแนะแนวบุคคล

- แผนกบุคคล
- นักแนะแนวบุคคล สามารถให้ข้อมูลท่านได้มากกว่า

สมรรถนะ : คັນสาระ

ชนิดของบทความ : เชิงอธิบาย

สถานการณ์ : ในเชิงอาชีพ

แบบของข้อสอบ : ตอบสั้นๆ

ไม่ได้คะแนน

รหัส 0 : คำตอบอื่นๆ

รหัส 9 : ไม่ตอบ

คำถามที่ 2 : แผนกบุคคล

จงบอกวิธีที่ ศปง.ทำเพื่อช่วยคนที่จะต้องถูกให้ออกจากงาน เนื่องจากการปรับปรุงองค์กร มา 2 วิธี

.....

.....

การให้คะแนน แผนกบุคคล 2

คะแนนเต็ม

รหัส 1 : คำตอบต้องระบุ ทั้งสองอย่าง ต่อไปนี้

- (1) ศปง. จะทำหน้าที่เหมือนเป็นตัวแทน หรือ ผู้แทนหางาน
- (2) ศปง. ช่วยหางานให้ใหม่ [ไม่รับคำว่า “ธนาคารข้อมูลเกี่ยวกับงาน” “การแนะแนว” “หลักสูตร” หรือ “โครงการเปลี่ยนงาน”]

ตัวอย่างคำตอบ เช่น

- เป็นตัวแทนหางานช่วยด้วยการหางานใหม่เมื่อจำเป็น
- ทำหน้าที่เหมือนตัวแทนหางานช่วยท่านในการหางานใหม่

สมรรถนะ : คັນสาระ

ชนิดของบทความ : เชิงอธิบาย

สถานการณ์ : ในเชิงอาชีพ

แบบของข้อสอบ : ตอบสั้นๆ

ไม่ได้คะแนน

รหัส 0 : คำตอบอื่นๆ

รหัส 9 : ไม่ตอบ

ไข้หวัด



โครงการให้พนักงานสมัครใจสร้างภูมิคุ้มกันไข้หวัด ของบริษัททองไทย

เราทราบกันดีว่า ไข้หวัดติดต่อได้ง่าย และรุนแรงในฤดูหนาว ทำให้ผู้ป่วยหายยาก วิธีที่ดีที่สุดในการต้านไวรัสไข้หวัด คือ ทำให้ร่างกายแข็งแรงและมีสุขภาพดี การออกกำลังกายทุกวัน และการกินอาหารที่มีประโยชน์ที่มีผักและผลไม้มาก ๆ จะช่วยให้ระบบภูมิคุ้มกันในร่างกายสามารถต่อสู้และป้องกันการคุกคามของไวรัสชนิดนี้ได้

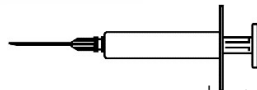

ทองไทยตัดสินใจเปิดโอกาสให้พนักงานทุกคนได้รับภูมิคุ้มกัน เพื่อเป็นอีกวิธีหนึ่งที่ใช้ป้องกันการแพร่กระจายของเชื้อไวรัสระหว่างบุคคล ทองไทยจัดพยาบาลมาฉีดวัคซีนให้ที่บริษัทในช่วงครึ่งวันของเวลาทำการของสัปดาห์ที่เริ่มจากวันที่ 17 พฤษภาคม โครงการนี้เป็นบริการฟรีแก่พนักงานทุกคน

โครงการนี้เป็นโครงการตามความสมัครใจ พนักงานที่เข้าร่วมโครงการต้องลงชื่อแสดงความยินยอม เพื่อแสดงว่าไม่เป็นภูมิแพ้ และแจ้งให้ทราบว่า การฉีดวัคซีนครั้งนี้ อาจเกิดผลข้างเคียงบ้างเล็กน้อย

คำแนะนำทางการแพทย์ระบุว่า การให้ภูมิคุ้มกันนี้ไม่ทำให้เป็นไข้หวัดใหญ่ อย่างไรก็ตาม อาจเกิดผลข้างเคียงบ้าง เช่น เมื่อยล้า มีไข้เล็กน้อย และแขนไม่มีกำลัง



ใครควรได้รับภูมิคุ้มกัน ?

ผู้ที่สนใจป้องกันตนเองจากเชื้อไวรัสโดยเฉพาะผู้สูงอายุที่มีอายุมากกว่า 65 ปีขึ้นไป แนะนำให้สร้างภูมิคุ้มกัน ยกเว้นผู้ใดก็ตามที่เป็นโรคเรื้อรังที่ทำให้สุขภาพอ่อนแอ โดยเฉพาะอย่างยิ่งคนที่เป็โรคหัวใจ หลอดลมอักเสบ หรือเบาหวาน ไม่ว่าอายุเท่าใด

ในสภาพแวดล้อมของที่ทำงาน **ทุกคน**เสี่ยงต่อการติดเชื้อหวัด

ใครไม่ควรได้รับภูมิคุ้มกัน ?

ผู้ที่แพ้อาหารประเภทไข่ คนที่เป็นไข้ตัวร้อนเฉียบพลัน และสตรีมีครรภ์ โปรดปรึกษาแพทย์ หากท่านกำลังอยู่ในระหว่างการบำบัดด้วยยาใด ๆ หรือเคยมีปฏิกิริยาต่อการฉีดยาแก้หวัดมาก่อน



ถ้าท่านต้องการได้รับภูมิคุ้มกันในสัปดาห์ที่เริ่มจากวันที่ 17 พฤษภาคม โปรดแจ้งฝ่ายบุคคล ที่คุณวินัส รื่นรัมย์ ภายในวันศุกร์ที่ 7 พฤษภาคม การนัดวันเวลาจะทำตามช่วงที่พยาบาลว่าง จำนวนคนที่ต้องการรับภูมิคุ้มกัน และเวลาที่พนักงานส่วนใหญ่สะดวก อย่างไรก็ตามถ้าท่านต้องการได้รับภูมิคุ้มกันสำหรับฤดูหนาวนี้

แต่ไม่สะดวกในวันที่กำหนด โปรดแจ้งคุณวินัส เพื่อจะได้จัดวันและเวลาอื่นแทน ถ้ามีผู้เข้าร่วมจำนวนมากพอ
ถ้าท่านต้องการทราบรายละเอียดเพิ่มเติม โปรดติดต่อคุณวินัส ต่อ 5577

ขอให้ สุขภาพดีมีสุข

วินัส รื่นรมย์ เจ้าหน้าที่ฝ่ายบุคคลของบริษัททองไท เตรียมใบปลิวข้อมูล 2 หน้า ดังกล่าว สำหรับพนักงานบริษัท

ให้นักเรียนใช้ข้อมูลดังกล่าวข้างต้น สำหรับตอบคำถามต่อไปนี้

คำถามที่ 1 : ไข้หวัด

ข้อใดต่อไปนี้จะกล่าวถึงวิธีการของ “โครงการสร้างภูมิคุ้มกันไข้หวัด” ของบริษัททองไท

1. ในช่วงฤดูฝนนี้จะมีการจัดการออกกำลังกายอย่างสม่ำเสมอ
2. ในช่วงเวลาทำงานจะมีการฉีดวัคซีนให้
3. ผู้เข้าร่วมโครงการจะได้รับรางวัลตอบแทน
4. แพทย์จะเป็นผู้ฉีดวัคซีน

การให้คะแนน ไข้หวัด 1

คะแนนเต็ม

รหัส 1 : ข้อ 2. จะมีการฉีดวัคซีนให้ในช่วงเวลาทำงาน

สมรรถนะ : คั้นสาร

ชนิดของบทความ : การโต้แย้งหรือชักจูง

สถานการณ์ : ในเชิงอาชีพ

แบบของข้อสอบ : เลือกตอบ

ไม่ได้คะแนน

รหัส 0 : คำตอบอื่นๆ

รหัส 9 : ไม่ตอบ

คำถามที่ 2 : ใช้หัวัด

คุณวินต้องการให้รูปแบบของเอกสารดูเป็นกันเอง ทั้งยังต้องการเชิญชวนให้พนักงานเข้าร่วมโครงการด้วย หากพิจารณาเนื้อหา (กล่าวถึงอะไร) และรูปแบบ (วิธีที่นำเสนอ) ของบทอ่านนี้แล้ว

นักเรียนคิดว่า เธอจะบรรลุวัตถุประสงค์หรือไม่

จงอธิบาย โดยอ้างอิงรายละเอียดเกี่ยวกับการจัดวางข้อความ รูปแบบการเขียน การวางภาพ หรือลายเส้นต่าง ๆ

.....

.....

.....

สมรรถนะ : วิเคราะห์

ชนิดของบทความ : การโต้แย้งหรือชักจูง

สถานการณ์ : ในเชิงอาชีพ

แบบของข้อสอบ : สร้างคำตอบอิสระ

การให้คะแนน ใช้หัวัด 2

คะแนนเต็ม

รหัส 2 :

อ้างอิงเนื้อหาอย่างถูกต้อง และโยงรูปแบบการเขียนเข้ากับวัตถุประสงค์ ให้สอดคล้องกับความหมายของ “เป็นกันเองและชักชวนส่งเสริม” ต้องมีอย่างน้อย 1 ข้อ ต่อไปนี้

- (1) อ้างลักษณะสำคัญเนื้อหาในรายละเอียด (การวางรูปแบบ วิธีการเขียน ภาพ หรือสิ่งอื่น ๆ ที่คล้ายคลึงกัน) นั่นคือ บอกคุณภาพของรูปแบบการเขียนในแต่ละส่วน **และ/หรือ**
- (2) ใช้คำที่แสดงการประเมินคุณค่าแบบอื่นนอกเหนือจาก “เป็นกันเอง” และ “ชักชวนส่งเสริม” (หมายเหตุ คำว่า “น่าสนใจ” “อ่านง่าย” และ “ชัดเจน” ถือว่ายังไม่ตรงพอ)

ต้องแสดงความคิดเห็นอย่างชัดเจน หรือเป็นนัยๆ ด้วยว่าวินประสบความสำเร็จหรือไม่ เช่น

- ไม่ การวางรูปเข้มเจิดยาตั้งแต่เริ่มต้นเป็นความคิดที่แย่ ทำให้ดูน่ากลัว [อ้างอิงการวางรูปแบบ โดยเฉพาะรูปใดรูปหนึ่ง (1) ใช้คำของตนเองประเมินคุณค่า คือ “น่ากลัว” (2)]
- สำเร็จ ใช้รูปภาพค้นเนื้อหาช่วยให้ง่ายต่อการอ่าน [อธิบายในแง่การวางรูปแบบ (1)]
- ภาพไวรัสที่คล้ายการ์ตูนดูเป็นกันเอง [อ้างอิงอย่างจำเพาะ (“คล้ายการ์ตูน”) ของการเสนอรูปแบบ (1)]
- ไม่ รูปภาพดูเป็นเด็กเกินไป และไม่ตรงกับเรื่อง [ใช้ศัพท์ของตัวเอง (“ดูเป็นเด็ก” “ไม่ตรงกับเรื่อง”) เพื่อประเมินลักษณะที่กล่าวถึงในเนื้อเรื่อง (2)]
- สำเร็จ รูปแบบการเขียนดูสบายๆ ไม่เป็นทางการเกินไป [ใช้ศัพท์ของตัวเอง (“สบายๆ” “ไม่เป็นทางการ”) ในการประ

- เหมินรูปแบบที่กล่าวถึง (2)]
- สำเร็จ รูปแบบคู่มืออ่าน เชื่อเชิญ [ใช้ศัพท์ของตนเองในการประเมินรูปแบบ (2)]
- มีข้อเขียนมากไปคนมักไม่สนใจอ่าน [อ้างถึงรูปแบบที่เกี่ยวข้องในการเสนอเนื้อหา ขนาดเนื้อหาของบทความ (1) ใช้ศัพท์ของตนเอง (2)]
- เธอไม่ได้กดดันให้คนไปรับการฉีดวัคซีน และนั่นจะเป็นการชักชวนส่งเสริมให้คนไปรับวัคซีน [อ้างถึงทำให้อย่างเป็นนัย ตามลักษณะหนึ่งของการเขียนเรื่อง ในแง่ของรูปแบบ (2)]
- ใช้ไม่ได้ การเขียนเป็นทางการมาก [เป็นแบบโต้แย้งแต่อนุโลมได้ว่าใช้ศัพท์ของตนเองในการประเมิน “เป็นทางการ” (2)]

ได้คะแนนบางส่วน

รหัส 1 :

อ้างตามเนื้อหาได้อย่างถูกต้อง และ โยงกับวัตถุประสงค์เข้ากับสาระของเรื่อง (มากกว่ากับรูปแบบการเขียน) สอดคล้องกับ “ความเป็นกันเอง” และ “ชักชวนส่งเสริม” บอกความเห็นได้ด้วยว่า วิสัยประสบความสำเร็จหรือไม่ เช่น

- ไม่ ไม่มีทางที่ข่าวสารเกี่ยวกับการฉีดวัคซีนจะเป็นกันเองและชักชวนส่งเสริมได้
- ใช่ เธอประสบความสำเร็จ เธอให้มีหลายๆ โอกาสและจัดสรรเวลาให้สำหรับทุกคนได้รับภูมิคุ้มกันหวัด เธอยังได้ให้คำแนะนำเกี่ยวกับสุขภาพอีกด้วย

ไม่ได้คะแนน

รหัส 0 :

ให้คำตอบที่ไม่พอเพียง หรือคลุมเครือไป

- ใช่ ทำได้ ดูเหมือนจะเป็นความคิดที่ดี
- ใช่ เป็นกันเองและให้กำลังใจ [ไม่ได้ใช้คำที่กล่าวถึงสิ่งที่เฉพาะเจาะจง]
- ไม่ ไม่เป็นผลหรอก
- ไม่ เพราะข้อมูลบางอย่างไม่ถูกต้อง [อ้างถึงเนื้อหาโดยไม่มีเชื่อมโยงกับความคิดของ “ความเป็นกันเอง และชักชวนส่งเสริม”]
- ใช่ ภาพประกอบเป็นการชักชวนส่งเสริม และรูปแบบของการประกาศนั้นยอมรับได้ [“ภาพประกอบเป็นการชักชวนส่งเสริม” ไม่บอกระยะไกลไปกว่าคำถาม “รูปแบบของการประกาศนั้นยอมรับได้” นั้น อ่อนเกินไป]
- เธอประสบความสำเร็จ อ่านง่าย และชัดเจน [คำที่ใช้ยังไม่เฉพาะเจาะจงพอ]
- ฉันคิดว่าเธอประสบความสำเร็จอย่างดีเธอเลือกภาพและเขียนเนื้อเรื่องได้น่าสนใจ [ไม่มีการประเมินรูปภาพแต่อย่างใด และเนื้อหาน่าสนใจ คลุมเครือเกินไป]

รหัส 9 : ไม่ตอบ

คำถามที่ 3 : ไข้หวัด

หากนักเรียนต้องการป้องกันตนเองจากไวรัสไข้หวัด ข้อใดกล่าวถึงการฉีดภูมิคุ้มกันไข้หวัดตามใบปลิวนี้ ได้ถูกต้อง

1. ได้ผลดีกว่าการออกกำลังกายและการกินอาหารที่มีประโยชน์ แต่มีความเสี่ยงสูงกว่า
2. เป็นความคิดที่ดี แต่ไม่อาจทดแทนการออกกำลังกายและการกินอาหารที่มีประโยชน์
3. ได้ผลเช่นเดียวกับการออกกำลังกายและการกินอาหารที่มีประโยชน์ แต่มีความซับซ้อนน้อยกว่า
4. ไม่คุ้มค่า ถ้าท่านออกกำลังกายเป็นประจำและกินอาหารที่มีประโยชน์อยู่แล้ว

สมรรถนะ : ตีความ

ชนิดของบทความ : การโต้แย้งหรือชักจูง

สถานการณ์ : ในเชิงอาชีพ

แบบของข้อสอบ : เลือกตอบ

การให้คะแนน ไข้หวัด 3

คะแนนเต็ม

รหัส 1 : ข้อ 2. เป็นความคิดที่ดี แต่ไม่ใช้การแทนการออกกำลังกายและการกินอาหารที่มีประโยชน์

ไม่ได้คะแนน

รหัส 0 : คำตอบอื่นๆ

รหัส 9 : ไม่ตอบ

ส่วนหนึ่งของใบปลิวกล่าวว่า :

ใครควรได้รับการฉีดวัคซีน ?
ผู้ที่สนใจป้องกันตนเองจากเชื้อไวรัส

หลังจากที่คุณวินัสแจกใบปลิวนี้แล้ว เพื่อนร่วมงานบอกเธอว่า ควรตัดข้อความ “ผู้ที่สนใจป้องกันตนเองจากเชื้อไวรัส” ออกไป เพราะเป็นข้อความที่อาจทำให้เข้าใจผิด

คำถามที่ 4 : ไข้หวัด

นักเรียนเห็นด้วยกับคำแนะนำที่ว่า “ข้อความนี้ทำให้เข้าใจผิดและควรตัดออก” หรือไม่ เพราะเหตุใด จงอธิบายพร้อมให้เหตุผลประกอบ

.....

.....

.....

.....

สมรรถนะ : วิเคราะห์

ชนิดของบทความ : การโต้แย้งหรือชักจูง

สถานการณ์ : ในเชิงอาชีพ

แบบของข้อสอบ : สร้างคำตอบอิสระ

การให้คะแนน ใช้หัววัด 4

คะแนนเต็ม

รหัส 2 :

คำตอบที่มีการประเมินเนื้อหาในส่วนที่เกี่ยวกับคำว่า “เข้าใจผิด” โดยชี้ว่าอาจจะทำให้เกิดขัดแย้งกัน (“ใครควรได้รับภูมิคุ้มกัน ใครก็ได้...” ตรงข้ามกับ “ใครไม่ควรได้รับภูมิคุ้มกัน”) นักเรียนอาจจะอธิบายหรือไม่อธิบายสิ่งที่ตรงกันข้ามคืออะไร

- เห็นด้วย เพราะมันอาจเป็นอันตรายสำหรับบางคนที่ จะรับภูมิคุ้มกัน (เช่น หญิงมีครรภ์) [บอกข้อขัดแย้ง]
- ไม่ เพราะคุณเพียงแต่ต้องอ่านต่ออีกสองสามบรรทัดเพื่อให้ได้รู้ว่าใครบ้างที่ไม่ควรได้รับการฉีดวัคซีน และรวมความแล้วเธอต้องการให้ทุกคนได้รับวัคซีน
- เห็นด้วย เพราะเธอพูดว่า “ใครก็ได้” สามารถได้รับภูมิคุ้มกันได้และต่อมาเธอยังพูดว่า คนที่ไม่ควรได้รับภูมิคุ้มกัน [ชี้ข้อขัดแย้ง]

- บรรทัดนี้บอกให้เห็นว่าทุกคนควรได้รับวัคซีน ซึ่งไม่จริง [ชี้ข้อขัดแย้งอย่างสั้นๆ]

หรือ
คำตอบที่มีการประเมินเนื้อหาในส่วนที่เกี่ยวกับคำว่า “เข้าใจผิด” โดยชี้ว่า คำพูดอาจกล่าวเกินจริงไป (เช่น “ไม่ทุกคนเสมอไปที่ต้องได้รับภูมิคุ้มกัน หรือการได้รับภูมิคุ้มกันไม่ได้ป้องกันได้อย่างสมบูรณ์”) อาจจะอธิบาย หรือไม่ก็ได้ว่าเกินจริงอย่างไร อาจบอกอย่างชัดๆ หรือบอกเป็นนัยว่าเห็นด้วยหรือไม่เห็นด้วย เช่น

- ตัดไปเลย เพราะการได้รับภูมิคุ้มกันไม่สามารถประกันว่าคุณจะไม่ใช่หวัดใหญ่
- ฉันไม่เห็นด้วย ถึงแม้มันจะทำให้ดูเหมือนว่าคุณต้องเป็นไข้หวัดใหญ่อย่างแน่นอน ถ้าไม่ฉีดวัคซีน
- การฉีดวัคซีนไม่ได้ป้องกันอย่างสมบูรณ์
- ตัดออกไปเลยไม่สนใจ เพราะไม่ใช่ทุกคนจะเป็นไข้หวัดใหญ่ โดยเฉพาะถ้าร่างกายคุณแข็งแรงดี

ได้คะแนนบางส่วน

รหัส 1 :

คำตอบที่มีการประเมินส่วนของเนื้อหาแต่ไม่เกี่ยวกับคำว่า “เข้าใจผิด”

(1) บอกว่า บทความที่กล่าวถึงนี้ หนักแน่น มีผลดี และ/หรือส่งเสริมสนับสนุน โดยไม่กล่าวถึงข้อขัดแย้งหรือความเข้าใจเนื้อหาผิด หรือ

(2) บอกประโยค “ผู้ที่สนใจป้องกันตนเองจากเชื้อไวรัส” ไม่จำเป็นต้องบอกซ้ำเพราะเนื้อหาบอกชัดเจนอยู่แล้ว

- เป็นการดีที่เพิ่มขึ้น เพราะช่วยสนับสนุนคนทั่วไป (1)
- มันควรอยู่ตรงนั้น เพราะทำให้ข่าวสารดูเด่น (1)
- ฉันคิดว่า ควรตัดคำเหล่านั้นออก เพราะมันไม่ได้กล่าวว่าทุกคนต้องการป้องกันตนเองจากเชื้อไวรัส ถึงแม้การได้รับภูมิคุ้มกันจะไม่ได้ป้องกันได้เต็มที่ก็ตาม (2)

ไม่ได้คะแนน

รหัส 0 :

ให้คำตอบที่ไม่เพียงพอ หรือคลุมเครือ หรือ กล่าวซ้ำถึง “การเข้าใจผิด” โดยไม่อธิบายเหตุผล

- ทิ้งไว้เช่นนั้นแหละดีแล้ว [ไม่มีคำอธิบาย]
- เขาควรใส่รูปภาพอื่น แทนหัวเรื่อง [ไม่มีคำอธิบาย]
- ใช่ ประโยคนี้มีการเข้าใจผิด และอาจก่อให้เกิดปัญหา [ไม่อธิบาย]

หรือ แสดงความเข้าใจที่ไม่ถูกต้องในเนื้อหา หรือให้คำตอบที่ไม่สมเหตุผล หรือไม่เกี่ยวข้อง

- ควรตัดทิ้งไป เพราะทุกคนมีสิทธิที่จะตัดสินใจด้วยตัวเอง [เข้าใจใจความหลักของเรื่องผิดไม่ใช่เป็นคำสั่งให้ทำ]
- ฉันคิดว่า คำว่า **ไขหวัด** ควรเติมไว้ข้างหน้าคำว่าเชื้อไวรัสด้วย เพราะคนทั่วไปที่เพียงแต่มองผ่านๆ อาจคิดว่ากำลังพูดถึงไวรัสตัวอื่นที่ไม่ใช่ไขหวัด [เป็นการอธิบายที่ป้องกันการ “เข้าใจผิด” แต่ไม่ เหตุเป็นผลกับใจความของเรื่อง]
- ไข คนทั่วไปอาจสนใจ แต่อาจกลัวเข็มฉีดยา [ไม่เกี่ยวข้อง]

รหัส 9 : ไม่ตอบ

คำถามที่ 5 : ไขหวัด

จากใบปลิวนี้ พนักงานคนใดต่อไปนี้จะควรติดต่อคุณวินัส

1. เกียรติศักดิ์ จากแผนกคลังสินค้า ไม่ต้องการฉีดวัคซีนเพราะเขาต้องการสร้างภูมิคุ้มกันตามธรรมชาติ
2. ปวีณา จากฝ่ายขาย อยากทราบว่าโครงการภูมิคุ้มกันเป็นโครงการที่บังคับให้ทุกคนเข้าร่วมหรือไม่
3. ดารารัตน์ จากฝ่ายรับส่งเอกสาร ต้องการสร้างภูมิคุ้มกันในฤดูหนาวนี้ แต่จะคลอดลูกภายในอีก 2 เดือนนี้
4. น้ำฝน จากแผนกบัญชี ต้องการรับภูมิคุ้มกัน แต่ได้ลางานไว้ตลอดสัปดาห์ที่เริ่มด้วยวันที่ 17 พฤษภาคม

สมรรถนะ : ทิศความ

ชนิดของบทความ : การโต้แย้งหรือชักจูง

สถานการณ์ : ในเชิงอาชีพ

แบบของข้อสอบ : เลือกตอบ

การให้คะแนน ไขหวัด 5

คะแนนเต็ม

รหัส 1 : ข้อ 4. น้ำฝน จากแผนกบัญชี ต้องการรับภูมิคุ้มกัน แต่ได้ลางานไว้ตลอดสัปดาห์ที่ เริ่มด้วยวันที่ 17 พฤษภาคม

ไม่ได้คะแนน

รหัส 0 : คำตอบอื่นๆ

รหัส 9 : ไม่ตอบ

มอเตอร์ไซด์



คุณเคยตื่นขึ้นมาแล้วรู้สึกว่ามีบางอย่างผิดปกติไหม ?
 มันคือวันแบบนั้นสำหรับฉัน
 ฉันลุกขึ้นนั่งบนเตียง
 ครู่ต่อมาฉันเปิดม่าน
 อากาศเลวร้าย-ฝนกำลังตกลงมา
 จากนั้นฉันมองลงไปที่สนามหญ้า
 ใช่แล้ว ! เจ้านั้นไง-มอเตอร์ไซด์
 มันก็ยังคงพังเหมือนเมื่อคืนก่อน
 และขาของฉันก็เริ่มปวด

ใช้เรื่อง “มอเตอร์ไซด์” ด้านบนเพื่อตอบคำถามต่อไปนี้

คำถามที่ 1 : มอเตอร์ไซด์

ข้อใดคือเหตุการณ์ที่เกิดขึ้นกับคนในเรื่องเมื่อคืนก่อน

1. อากาศไม่ดีทำให้มอเตอร์ไซด์ชำรุด
2. อากาศไม่ดีทำให้คนในเรื่องออกไปข้างนอกไม่ได้
3. คนในเรื่องซื้อมอเตอร์ไซด์คันใหม่
4. คนในเรื่องประสบอุบัติเหตุจากมอเตอร์ไซด์

กลยุทธ์การอ่าน : การบูรณาการและตีความ

เจตนาของคำถาม : อ้างถึงเหตุการณ์ที่เกิดขึ้นก่อนหน้าโดยใช้สาระที่อยู่ในเรื่องสั้น

โครงสร้างภาษา : การบรรยาย

รูปแบบถ้อยความ : ถ้อยความต่อเนื่องกัน

บริบท : ส่วนบุคคล

รูปแบบของข้อสอบ : เลือกตอบ

การให้คะแนน มอเตอร์ไซด์ 1

คะแนนเต็ม

รหัส 1 : ข้อ 4. คนในเรื่องประสบอุบัติเหตุจากมอเตอร์ไซด์

ไม่มีคะแนน

รหัส 0 : คำตอบอื่นๆ

รหัส 9 : ไม่ตอบ

คำถามที่ 2 : มอเตอร์ไซค์

ข้อใดเป็นสาเหตุที่ทำให้คนในเรื่องกล่าวคำว่า “ใช่แล้ว !” ในบรรทัดที่ 7

1. คนในเรื่องทำบางอย่างที่ยากได้สำเร็จ
2. ขณะนี้คนในเรื่องเข้าใจแล้วว่า วันแบบนั้นจะไม่เลวร้ายนัก
3. คนในเรื่องจำได้แล้วว่า เหตุใดบางอย่างจึงดูผิดปกติไป
4. คนในเรื่องมีความสุขที่ได้เห็นมอเตอร์ไซค์

กลยุทธ์การอ่าน : การบูรณาการและตีความ

เจตนาของคำถาม : อ้างถึงเหตุการณ์ที่เกิดขึ้นก่อนหน้าโดยใช้สาระที่อยู่ในเรื่องสั้น

โครงสร้างภาษา : การบรรยาย

รูปแบบถ้อยความ : ถ้อยความต่อเนื่องกัน

บริบท : ส่วนบุคคล

รูปแบบของข้อสอบ : เลือกตอบ

การให้คะแนน มอเตอร์ไซค์ 2

คะแนนเต็ม

รหัส 1 : ข้อ 3. คนในเรื่องจำได้แล้วว่าทำไมบางอย่างจึงดูผิดปกติไป

ไม่มีคะแนน

รหัส 0 : คำตอบอื่นๆ

รหัส 9 : ไม่ตอบ

คำถามที่ 3 : มอเตอร์ไซค์

“มันเป็นวันแบบนั้นสำหรับฉัน” คำที่ขีดเส้นใต้มีความหมายตรงกับข้อใด

1. วันที่ดี
2. วันที่ไม่ดี
3. วันที่น่าตื่นเต้น
4. วันที่น่าเบื่อ

การให้คะแนน มอเตอร์ไซค์ 3

คะแนนเต็ม

รหัส 1 : ข้อ 2. วันที่ไม่ดี

ไม่มีคะแนน

รหัส 0 : คำตอบอื่นๆ

รหัส 9 : ไม่ตอบ

กลยุทธ์การอ่าน : การบูรณาการและตีความ

เจตนาของคำถาม : เชื่อมโยงคำพูดเชิงพรรณนา กับเหตุการณ์ที่เกิดขึ้นในเรื่องที่สั้นมากๆ

โครงสร้างภาษา : การบรรยาย

รูปแบบถ้อยความ : ถ้อยความต่อเนื่องกัน

บริบท : ส่วนบุคคล

รูปแบบของข้อสอบ : เลือกตอบ

คำถามที่ 4 : มอเตอร์ไซค์

ข้อใดเป็นสาเหตุที่ทำให้ผู้เขียนเริ่มเรื่องด้วยคำถาม

1. เพราะผู้เขียนต้องการรู้คำตอบ
2. เพื่อนำมาให้ผู้อ่านมีส่วนร่วมในเรื่องนั้น
3. เพราะเป็นคำถามที่ตอบยาก
4. เพื่อเตือนผู้อ่านว่าประสบการณ์นี้หาได้ยาก

กลยุทธ์การอ่าน : การบูรณาการและตีความ
 เจตนาของคำถาม : เชื่อมโยงคำพูดเชิงพรรณนา กับ
 เหตุการณ์ที่เกิดขึ้นในเรื่องที่สั้นมากๆ
 โครงสร้างภาษา : การบรรยาย
 รูปแบบถ้อยความ : ถ้อยความต่อเนื่องกัน
 บริบท : ส่วนบุคคล
 รูปแบบของข้อสอบ : เลือกตอบ

การให้คะแนน มอเตอร์ไซค์ 4

คะแนนเต็ม

รหัส 1 : ข้อ 2. เพื่อให้ผู้อ่านมีส่วนร่วมในเรื่องนั้น

ไม่มีคะแนน

รหัส 0 : คำตอบอื่นๆ

รหัส 9 : ไม่ตอบ

แรงงาน



แผนภูมิข้างล่างนี้ แสดงโครงสร้างแรงงานของประเทศ หรือประชากรวัยแรงงาน ประชากรทั้งหมดของประเทศในปี พ.ศ. 2538 ประมาณ 3.4 ล้านคน

โครงสร้างแรงงาน ณ วันที่ 31 มีนาคม 2538 (หน่วยเป็นพันคน¹)

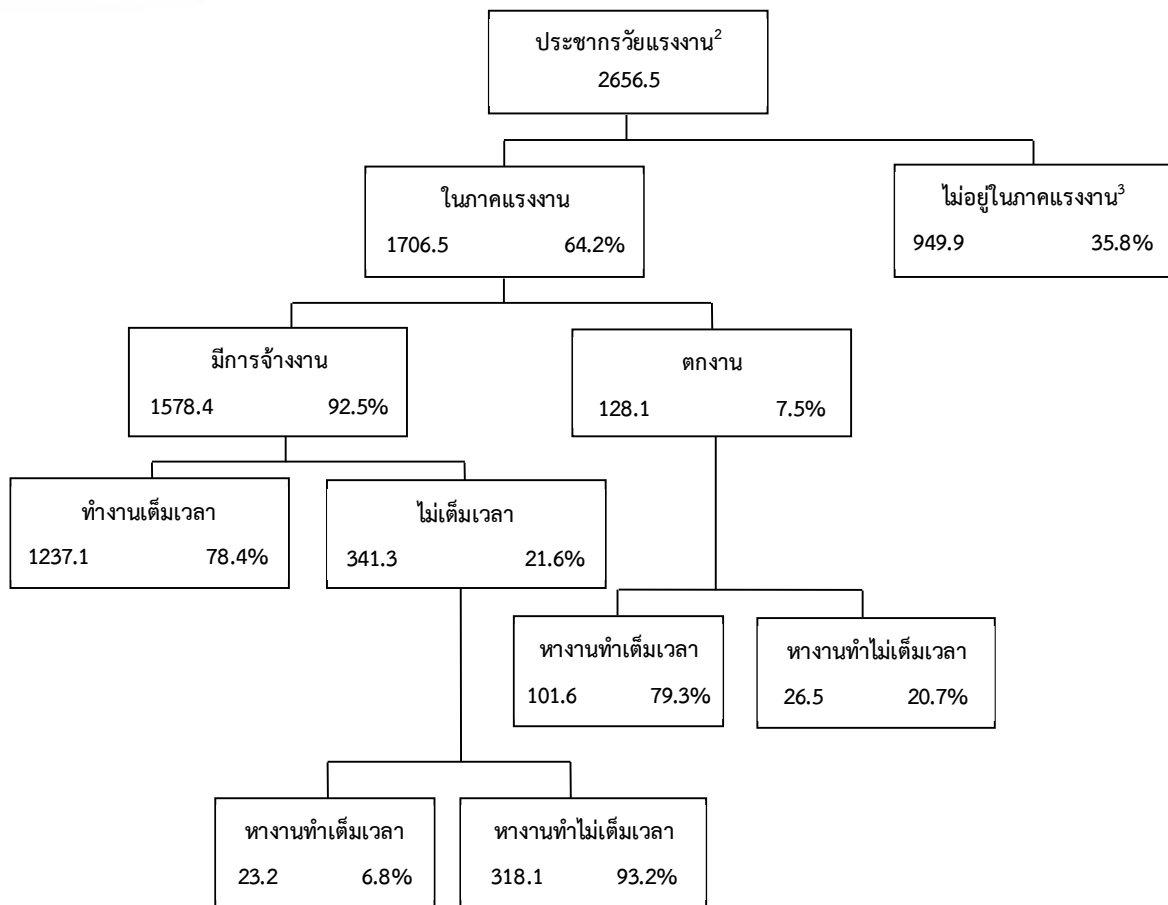

หมายเหตุ

1. จำนวนประชากรมีหน่วยเป็นพันคน
2. นิยามประชากรวัยแรงงาน คือ ประชากรที่มีอายุระหว่าง 15 ถึง 65 ปี
3. ประชากรไม่อยู่ในภาคแรงงานเป็นกลุ่มที่ไม่ชวนขวายหางานทำ และ/หรือไม่พร้อมสำหรับงาน

จงใช้ข้อมูลข้างต้นเกี่ยวกับแรงงานของประเทศ ตอบคำถามต่อไปนี้

คำถามที่ 1 : แรงงาน

ประชากรวัยแรงงานหลัก จำแนกได้เป็น 2 กลุ่ม ตามข้อใด

1. มีการจ้างงานและตกงาน
2. วัยทำงานและไม่ใช่วัยทำงาน
3. ทำงานเต็มเวลาและไม่เต็มเวลา
4. ในภาคแรงงานและไม่อยู่ในภาคแรงงาน

การให้คะแนน แรงงาน 1

คะแนนเต็ม

รหัส 1 : ข้อ 4. ในภาคแรงงานและไม่อยู่ในภาคแรงงาน

ไม่ได้คะแนน

รหัส 0 : คำตอบอื่นๆ

รหัส 9 : ไม่ตอบ

สมรรถนะ : ติความ

ชนิดของบทความ : แผนภาพ

สถานการณ์ : ในเชิงการศึกษา

แบบของข้อสอบ : เลือกตอบ

คำถามที่ 2 : แรงงาน

ประชากรในวัยแรงงานที่ไม่อยู่ในภาคแรงงานมีจำนวนเท่าไร (ให้เขียนจำนวนประชากร ไม่ใช่ร้อยละของประชากร)

.....

.....

สมรรถนะ : คำนวณ

ชนิดของบทความ : แผนภาพ

สถานการณ์ : ในเชิงการศึกษา

แบบของข้อสอบ : ตอบสั้นๆ

การให้คะแนน แรงงาน 2

คะแนนเต็ม

รหัส 2 :

คำตอบที่ข้อบอกว่า ตัวเลขในแผนภูมิต้นไม้ และ การรวมหลัก “พัน” ในหัวเรื่อง/เชิงอรรถเข้าด้วยกัน:
949,900 ให้ถือว่าตัวเลขหรือตัวหนังสือที่บอกค่าระหว่าง 949,000 และ 950,000 ใช้ได้ อนุโลมว่าจำนวน
900,000 หรือ หนึ่งล้าน (ที่เป็นตัวอักษรหรือตัวเลข) ยอมรับได้ เช่น

- 949,900
- น้อยกว่า เก้าแสนห้าหมื่น
- 950,000
- 9.49 แสน
- 949(000)

หรือ

- เกือบหนึ่งล้าน
- ประมาณ 9 แสน
- 949.9×1000
- 949,900

ให้คะแนนบางส่วน

รหัส 1 :

บอกตัวเลขในแผนภูมิต้นไม้ได้ แต่รวมหลัก “พัน” ในหัวเรื่อง/เชิงอรรถไม่ถูกต้อง คำตอบ 949.9 ที่เป็นตัวอักษรหรือตัวเลข ให้ประมาณการได้เช่นเดียวกับใน 2 คะแนน เช่น

<ul style="list-style-type: none"> ● 949.9 ● 94,900 ● เกือบหนึ่งพัน หรือ 	<ul style="list-style-type: none"> ● น้อยกว่า 950 ● ประมาณ 900 ● น้อยกว่า 1000
---	---

ไม่ได้คะแนน

รหัส 0 : คำตอบอื่นๆ เช่น 35.8% หรือ 7.50%

รหัส 9 : ไม่ตอบ

คำถามที่ 3 : แรงงาน

จากแผนภูมิโครงสร้างแรงงาน ประชากรในตารางต่อไปนี้จะจัดอยู่ในส่วนใดของแผนภูมิแสดงคำตอบให้นักเรียนทำเครื่องหมาย x ลงในช่องสี่เหลี่ยมที่ถูกต้อง (ข้อแรกเป็นตัวอย่าง)

	“ภาค แรงงาน : มีการจ้างงาน”	“ภาค แรงงาน : ตกงาน”	“ไม่อยู่ ในภาค แรงงาน”	“ไม่อยู่ใน กลุ่มใด ๆ”
พนักงานเสิร์ฟไม่เต็มเวลา อายุ 35 ปี	<input checked="" type="checkbox"/>	<input type="checkbox"/>	<input type="checkbox"/>	<input type="checkbox"/>
นักธุรกิจหญิง อายุ 43 ปี ทำงาน 60 ชั่วโมง/สัปดาห์	<input type="checkbox"/>	<input type="checkbox"/>	<input type="checkbox"/>	<input type="checkbox"/>
นักศึกษาเต็มเวลาอายุ 21 ปี	<input type="checkbox"/>	<input type="checkbox"/>	<input type="checkbox"/>	<input type="checkbox"/>
ชาย อายุ 28 ปี เพิ่งขายร้านไป และกำลังหางานทำ	<input type="checkbox"/>	<input type="checkbox"/>	<input type="checkbox"/>	<input type="checkbox"/>
หญิง อายุ 55 ปี ไม่เคยทำงาน หรือไม่ต้องการทำงาน นอกบ้าน	<input type="checkbox"/>	<input type="checkbox"/>	<input type="checkbox"/>	<input type="checkbox"/>
คุณย่า อายุ 80 ปี ยังทำงานในร้านขายของที่บ้าน ตนเอง	<input type="checkbox"/>	<input type="checkbox"/>	<input type="checkbox"/>	<input type="checkbox"/>

สมรรถนะ : ติความ

ชนิดของบทความ : แผนภาพ

สถานการณ์ : ในเชิงการศึกษา

แบบของข้อสอบ : เลือกตอบเชิงซ้อน

คะแนนเต็ม

ได้คะแนนบางส่วน

ไม่มีคะแนน

ตอบถูกทั้ง 5 ข้อ

ตอบถูก 3 หรือ 4 ข้อ

ตอบถูก 2 ข้อ หรือน้อยกว่า

การให้คะแนน แรงงาน 3

	“ภาคแรงงาน: “ไม่อยู่ในภาค มีการจ้างงาน” “ตกงาน” “แรงงาน” “ไม่อยู่ในกลุ่ม ใดๆ			
	“ไม่อยู่ในภาค มีการจ้างงาน”	“ตกงาน”	“แรงงาน”	“ไม่อยู่ในกลุ่ม ใดๆ
พนักงานเสิร์ฟไม่เต็มเวลา อายุ 35 ปี	<input checked="" type="checkbox"/>	<input type="checkbox"/>	<input type="checkbox"/>	<input type="checkbox"/>
นักธุรกิจหญิง อายุ 43 ปี ทำงาน 60 ชั่วโมง/สัปดาห์	<input checked="" type="checkbox"/>	<input type="checkbox"/>	<input type="checkbox"/>	<input type="checkbox"/>
นักศึกษาเต็มเวลาอายุ 21 ปี	<input type="checkbox"/>	<input type="checkbox"/>	<input checked="" type="checkbox"/>	<input type="checkbox"/>
ชาย อายุ 28 ปี เพิ่งขายร้านไป และกำลังหางานทำ	<input type="checkbox"/>	<input checked="" type="checkbox"/>	<input type="checkbox"/>	<input type="checkbox"/>
หญิง อายุ 55 ปี ไม่เคยทำงาน หรือไม่ต้องการทำงานนอกบ้าน	<input type="checkbox"/>	<input type="checkbox"/>	<input checked="" type="checkbox"/>	<input type="checkbox"/>
คุณย่า อายุ 80 ปี ยังทำงานในร้านขายของที่บ้านตนเอง	<input type="checkbox"/>	<input type="checkbox"/>	<input type="checkbox"/>	<input checked="" type="checkbox"/>

คะแนนเต็ม

รหัส 2 : ตอบถูกทั้ง 5 ข้อ

ได้คะแนนบางส่วน

รหัส 1 : ตอบถูก 3 หรือ 4 ข้อ

ไม่ได้คะแนน

รหัส 0 : ตอบถูก 2 ข้อหรือน้อยกว่า

รหัส 9 : ไม่ตอบ

คำถามที่ 4 : แรงงาน

หากมีการเสนอข้อมูลเกี่ยวกับแรงงานในรูปแบบแผนภูมิต้นไม้แบบเดียวกันทุก ๆ ปี

นักเรียนคิดว่า ในแต่ละปีข้อมูลของส่วนประกอบในแผนภูมิทั้ง 4 รายการในตารางต่อไปนี้ จะเกิดการเปลี่ยนแปลงหรือไม่ ให้นักเรียนเขียนวงกลมล้อมรอบในช่องคำตอบว่า “เปลี่ยน” หรือ “ไม่เปลี่ยน” (ข้อแรกเป็นตัวอย่าง)

ส่วนประกอบในแผนภูมิต้นไม้	คำตอบ
ข้อความในแต่ละช่อง (เช่น ภายในภาคแรงงาน)	เปลี่ยน / <u>ไม่เปลี่ยน</u>
จำนวนร้อยละ (เช่น 64.2%)	เปลี่ยน / ไม่เปลี่ยน
จำนวนประชากร (เช่น 2656.5)	เปลี่ยน / ไม่เปลี่ยน
หมายเหตุใต้แผนภูมิ	เปลี่ยน / ไม่เปลี่ยน

สมรรถนะ : วิเคราะห์
ชนิดของบทความ : แผนภาพ
สถานการณ์ : ในเชิงการศึกษา
แบบของข้อสอบ : เลือกตอบเชิงซ้อน

คะแนนเต็ม ตอบถูกทั้ง 3 ข้อ
ได้คะแนนบางส่วน ตอบถูก 2 ข้อ หรือน้อยกว่า
ไม่มีคะแนน ไม่ตอบ

การให้คะแนน แรงงาน 4

ส่วนประกอบในแผนภูมิต้นไม้	คำตอบ
ข้อความในแต่ละช่อง (เช่น ภายในภาคแรงงาน)	เปลี่ยน / <u>ไม่เปลี่ยน</u>
จำนวนร้อยละ (เช่น 64.2%)	<u>เปลี่ยน</u> / ไม่เปลี่ยน
จำนวนประชากร (เช่น 2656.5)	<u>เปลี่ยน</u> / ไม่เปลี่ยน
หมายเหตุใต้แผนภูมิ	เปลี่ยน / <u>ไม่เปลี่ยน</u>

คะแนนเต็ม

รหัส 1 : ตอบถูกทั้ง 3 ข้อ

ไม่ได้คะแนน

รหัส 0 : ตอบถูก 2 ข้อหรือน้อยกว่า

รหัส 9 : ไม่ตอบ

คำถามที่ 5 : แรงงาน

ข้อมูลโครงสร้างแรงงานที่นำเสนอในรูปแบบแผนภูมิต้นไม้สามารถนำเสนอได้อีกหลายวิธี เช่น เขียนบรรยาย ใช้แผนภูมิวงกลม แผนภูมิเส้น หรือตาราง

เหตุที่ผู้นำเสนอข้อมูลเลือกใช้แผนภูมิต้นไม้เป็นเพราะเห็นว่า อาจมีประโยชน์ในการแสดงถึงข้อมูลตามข้อใด

1. การเปลี่ยนแปลงเมื่อเวลาผ่านไป
2. ขนาดประชากรรวมของประเทศ
3. ประเภทที่มีอยู่ในแต่ละกลุ่ม
4. ขนาดของแต่ละกลุ่ม

การให้คะแนน แรงงาน 5

คะแนนเต็ม

รหัส 1 : ข้อ 3. ประเภทที่มีอยู่ในแต่ละกลุ่ม

ไม่ได้คะแนน

รหัส 0 : คำตอบอื่นๆ

รหัส 9 : ไม่ตอบ

สมรรถนะ : วิเคราะห์

ชนิดของบทความ : แผนภาพ

สถานการณ์ : ในเชิงการศึกษา

แบบของข้อสอบ : เลือกตอบ

สบาย ๆ กับรองเท้าสำหรับวิ่ง



เป็นเวลา 14 ปีมาแล้วที่ศูนย์การแพทย์กีฬาแห่งเมืองลียง (ฝรั่งเศส) ได้ศึกษาเรื่องการบาดเจ็บของนักกีฬารุ่นเยาว์ และนักกีฬาอาชีพ พบว่าสิ่งที่แย่ที่สุด คือ การป้องกัน... และใส่รองเท้าที่ดี



กระแทก ล้ม รองเท้าไม่พอดี

นักกีฬารุ่นเยาว์อายุระหว่าง 8-12 ปี 18% เคยได้รับบาดเจ็บข้อเท้าเคล็ดจนถึงข้อเท้าแพลง และ 25% ของนักกีฬาอาชีพค้นพบด้วยตนเองว่ากระดูกอ่อนของข้อเข่าอาจถูกกระทบกระเทือนหรือได้รับบาดเจ็บจนถึงขั้นรักษาไม่หายและถ้าไม่ได้รับการดูแลให้ตั้งแต่วัยเด็ก (10-12 ปี) อาจทำให้เป็นโรคกระดูกเสื่อมก่อนวัยสะโพกก็อาจได้รับบาดเจ็บอีกด้วย โดยเฉพาะอย่างยิ่งขณะเหนื่อย ยิ่งเสี่ยงต่อกระดูกร้าหรือหักจากการล้มหรือถูกกระแทก

ตามรายงานของการศึกษา

นักฟุตบอลที่เล่นมานานกว่า 10 ปี จะมีกระดูกใหญ่ผิดปกติบริเวณหน้าแข้ง หรือบริเวณสันเท้าที่เรียกกันว่า “เท้านักฟุตบอล” ซึ่งเป็นลักษณะของเท้าที่เปลี่ยนรูปไป เนื่องจากรองเท้าที่มีพื้นรับฝ่าเท้าและข้อเท้าหลวม หรือยึดหยุ่นมากเกินไป

ปกป้อง รองรับ ช่วยการทรงตัวและรับแรงกระแทก

ถ้ารองเท้าคับเกินไปจะจำกัดการเคลื่อนไหว แต่ถ้ายึดหยุ่นเกินไป จะทำให้เสี่ยงต่อการบาดเจ็บหรือข้อเท้าแพลงได้ รองเท้ากีฬาที่ดีควรมีคุณสมบัติครบทั้ง 4 ประการคือ

ประการ

แรกจะต้องป้องกันอันตรายจากภายนอก : ป้องกันการกระแทกจากลูกบอลหรือผู้เล่นอื่นจากพื้นสนามที่ไม่เรียบและช่วยให้เท้าอุ่นและแห้งถึงแม้อากาศจะหนาวหรือฝนตกก็ตาม

ต้องรองรับกับเท้าได้เป็นอย่างดี โดยเฉพาะบริเวณข้อเท้า เพื่อป้องกันข้อเท้าแพลง บวม หรือปัญหาอื่น ๆ ที่อาจทำให้บาดเจ็บถึงหัวเข่าได้

ต้องช่วยให้นักกีฬาทรงตัวได้ดี ไม่ลื่นไถลบนพื้นที่เปียกหรือไม่สะดุดพื้นแห้ง
ประการสุดท้ายจะต้องรับแรงกระแทกได้ดี โดยเฉพาะนักกีฬาบอลและบาสเกตบอลที่ต้องกระโดดอยู่ตลอดเวลา

เพื่อเท้าแห้ง

เพื่อหลีกเลี่ยงการบาดเจ็บ แม้จะเล็ก ๆ น้อย ๆ เช่น รองเท้ากัด หรือโรคน้ำกัดเท้า (เท้าเปื่อยจากเชื้อรา) รองเท้าจะต้องระบายเหงื่อได้ดี และกันความชื้นจากภายนอกได้ วัสดุที่ดีที่สุดคือ หนัง ซึ่งกันน้ำและไม่เปียกโชกทันทีที่ถูกฝน

จากบทความข้างต้น โปรดตอบคำถามต่อไปนี้

คำถามที่ 1 : รองเท้าวิ่ง

ข้อใดเป็นสารที่ผู้เขียนต้องการแจ้งให้ทราบ

1. คุณภาพของรองเท้ากีฬาต่าง ๆ พัฒนาไปมาก
2. ถ้าอายุต่ำกว่า 12 ปี ไม่ควรเล่นฟุตบอล
3. เยาวชนได้รับบาดเจ็บมากขึ้น เพราะสภาวะทางกายภาพบกพร่อง
4. นักกีฬารุ่นเยาว์จำเป็นอย่างยิ่งที่จะต้องสวมรองเท้าที่ดี

สมรรถนะ : ดีความ
ชนิดของบทความ : คำชี้แจง
สถานการณ์ : ในเชิงการศึกษา
แบบของข้อสอบ : เลือกตอบ

การให้คะแนน รองเท้าวิ่ง 1

คะแนนเต็ม

รหัส 1 : ข้อ 4. เป็นความจำเป็นอย่างยิ่งที่นักกีฬารุ่นเยาว์ ต้องสวมรองเท้าที่ดี

ไม่ได้คะแนน

รหัส 0 : คำตอบอื่นๆ

รหัส 9 : ไม่ตอบ

คำถามที่ 2 : รองเท้าวิ่ง

จากบทความข้างต้น เหตุใดรองเท้ากีฬาจึงไม่ควรคับจนเกินไป

.....

.....

สมรรถนะ : ดีความ
ชนิดของบทความ : คำชี้แจง
สถานการณ์ : ในเชิงการศึกษา
แบบของข้อสอบ : เลือกตอบ

การให้คะแนน รองเท้าวิ่ง 2

คะแนนเต็ม

รหัส 1 :

คำตอบที่กล่าวถึงการเคลื่อนไหวที่ไม่คล่องตัว เช่น

- จำกัดการเคลื่อนไหว
- ทำให้วิ่งได้ไม่สะดวก

ไม่ได้คะแนน

รหัส 0 :

คำตอบแสดงถึงความไม่เข้าใจเนื้อหา หรือคำตอบไม่สมเหตุผล หรือไม่เกี่ยวข้อง เช่น

- เพื่อหลีกเลี่ยงการบาดเจ็บ
- มันไม่กระชับเท่า
- เพราะคุณต้องการให้กระชับเท้าและข้อเท้า

รหัส 9 : ไม่ตอบ

คำถามที่ 3 : รองเท้าวิ่ง

เนื้อความตอนหนึ่งกล่าวว่า “รองเท้ายี่ห้อที่ตีควรมีคุณสมบัติครบทั้ง 4 ประการ” คุณสมบัติเหล่านี้มีอะไรบ้าง

สมรรถนะ : ดีความ

ชนิดของบทความ : คำชี้แจง

สถานการณ์ : ในเชิงการศึกษา

แบบของข้อสอบ : เลือกตอบ

การให้คะแนน รองเท้าวิ่ง 3

คะแนนเต็ม

รหัส 1 :

คำตอบอ้างอิงเกณฑ์ 4 ข้อที่พิมพ์ตัวเอนในเนื้อเรื่อง สิ่งอ้างอิงแต่ละข้ออาจอ้างโดยยกมาตรงๆ ดัดแปลงคำพูดใหม่ หรือขยายความจากเกณฑ์ เกณฑ์อาจจัดลำดับแตกต่างจากนี้ได้เกณฑ์ทั้ง 4 เกณฑ์ คือ (1) เพื่อช่วยป้องกันภายนอก (2) ช่วยรองรับเท้า (3) ช่วยให้ทรงตัวดี (4) ช่วยรับแรงกระแทก เช่น

- 1 ป้องกันภายนอก (1)
- 2 รองรับเท้า (2)
- 3 ทรงตัวดี (3)
- 4 รับแรงกระแทก (4)
- รองเท้าต้องช่วยป้องกันภายนอก รองรับเท้า ช่วยให้นักกีฬาทรงตัวดีและต้องรับแรงกระแทก
- ป้องกัน กระชับ ทรงตัว รับแรงกระแทก [อ้างอิง หัวข้อย่อย ในส่วนนี้ของเนื้อหา]

ไม่ได้คะแนน

รหัส 0 :

คำตอบอื่นๆ ตัวอย่างเช่น

- 1 ป้องกันการกระแทกด้วยลูกบอลหรือเท้า
- 2 ต้านกับพื้นสนามที่ไม่เรียบ
- 3 ช่วยให้เท้าอบอุ่นและแห้ง
- 4 รองรับเท้า

[3 ข้อแรก อยู่ในเกณฑ์ข้อที่ 1 ทั้งสิ้น คือ ป้องกันภายนอก]

รหัส 9 : ไม่ตอบ

ในย่อหน้าสุดท้าย ซึ่งมี 2 ส่วน ดังนี้
 (ส่วนแรก) “เพื่อหลีกเลี่ยงการบาดเจ็บเล็ก ๆ น้อย ๆ เช่น รองเท้ากัด หรือโรคน้ำกัดเท้า (เท้าเปื่อยจากเชื้อรา)...”
 (ส่วนที่สอง) “...รองเท้าจะต้องระบายเหงื่อได้ดี และกันความชื้นจากภายนอกได้”

คำถามที่ 4 : รองเท้าวิ่ง

ข้อความในส่วนแรกกับข้อความในส่วนที่สองสัมพันธ์กันตามข้อใด

1. ส่วนที่สองขัดแย้งกับส่วนแรก
2. ส่วนที่สองซ้ำกับส่วนแรก
3. ส่วนที่สองขยายปัญหาที่บรรยายไว้ในส่วนแรกให้ชัดเจนขึ้น
4. ส่วนที่สองเสนอการแก้ปัญหาที่บรรยายไว้ในส่วนแรก

สมรรถนะ : วิเคราะห์

ชนิดของบทความ : คำชี้แจง

สถานการณ์ : ในเชิงการศึกษา

แบบของข้อสอบ : เลือกตอบ

การให้คะแนน รองเท้าวิ่ง 4

คะแนนเต็ม

รหัส 1 : ข้อ 4. ส่วนที่สองเสนอการแก้ปัญหาที่บรรยายไว้ในส่วนแรก

ไม่ได้คะแนน

รหัส 0 : คำตอบอื่นๆ

รหัส 9 : ไม่ตอบ

อมน้ำดากับดัชเชส



บทความที่ 1

เนื้อเรื่องย่อ: นับตั้งแต่เลโอคาเดียเสียชีวิตลง เจ้าชายผู้ซึ่งหลงรักเธอเสียใจอย่างสุดซึ้ง ที่ร้านชื่อ *เอสเซดา โชเออร์* ดัชเชส ผู้เป็นป้าของเจ้าชายไปพบเด็กสาวคนขายของ ชื่อ อมน้ำด้า ซึ่งมีหน้าตาละม้ายคล้ายคลึงกับเลโอคาเดียอย่างน่าอัศจรรย์ ดัชเชสต้องการให้อมน้ำด้าช่วยให้เจ้าชายลืมความทุกข์ เพราะพลัดพรากจากหญิงอันเป็นที่รักของเธอ

บริเวณสี่แยกในลานปราสาทมีที่นั่งรออนุสาวรีย์เล็ก ๆ...เวลาพลบค่ำ...

อมน้ำด้า

ดิฉันไม่เข้าใจค่ะว่าจะช่วยเขาได้อย่างไร ดิฉันไม่เชื่อเลยนะค่ะว่าคุณคิดทำอะไรแบบนี้... แล้วทำไมต้องเป็นดิฉันด้วยล่ะ ดิฉันไม่ใช่คนสวย และคงไม่มีใครหรอกค่ะที่จะทำให้เขาลืมความหลังได้อย่างง่ายดาย ไม่ว่าจะสวยสักแค่ไหนก็ตาม?

ดัชเชส

ใช่ - ไม่มีใคร นอกจากเธอ

อมน้ำด้า (น้ำเสียงประหลาดใจ)

ฉันนะหรือคะ?

ดัชเชส

โลกของเธอช่างแคบเหลือเกิน เด็กโง่ นี่คงเห็นแต่โลกในสำนักงาน คงยังไม่มีใครเคยบอกเธอซินะ แต่ฉันเชื่อจิตใต้สำนึกของฉัน รู้ไหมฉันเกือบจะตะโกนออกมาตอนที่ฉันเห็นเธอครั้งแรก ใครๆ คงไม่รู้หรอกว่า เธอช่างเหมือนเลโอคาเดีย เสียจริงๆ

ความเจ็บปวดเย็บมกรายเข้ามา นกกลางคืนเริ่มออกหากินแทนนกที่หากินตอนกลางวัน ลานปราสาทปกคลุมด้วยร่มเงาของแมกไม้

อมน้ำด้า (กระซิบเสียงแผ่วเบา)

ดิฉันไม่คิดว่าจะทำได้ มาตาม ฉันเป็นคนธรรมดา ไม่มีอะไรเลย และทั้งคู่เขารักกันมาก ดิฉันยังอดชื่นชมความรักนั้นไม่ได้ คุณไม่เห็นหรือคะ *เธอลุกขึ้น พร้อมหยิบกระเป๋าเสื้อผ้า ใบเล็กขึ้นมาเตรียมเดินจากไป*

ดัชเชส (กระซิบเสียงแผ่วเช่นกัน อย่างลึนหวัง)

จริงของเธอ ฉันขอโทษ

เธอลุกขึ้น อย่างทุลักทุเลเหมือนกับคนสูงอายุทั่วไป เสียงกระดิ่งจักรยานแว่วมา เธอเริ่มพูดต่อ

ฟัง... นั่นแหละ เขาล่ะ เพียงให้เขาเห็นเธอยืนพิงเสาอนุสาวรีย์นี้ นี่เป็นสถานที่แห่งแรกที่เขาพบหล่อน ลองให้เขาเห็นเธอ เพียงแค่นี้เท่านั้น เพียงครั้งเดียว ให้เขาเรียกเธอ ให้โอกาสที่เขาจะสนใจในความเหมือนของเธอกับคนรักของเขา แล้วฉันจะสารภาพแผนการนี้กับเขาฟุ้งนี้ ถ้าจะทำให้เขาเกลียดฉันไปตลอดฉันก็ยอม แต่ฉันไม่ยอมให้คนที่เสียชีวิตไปแล้วพรากเขาไปจากฉัน ฉันแน่ใจ... *(ดัชเชสจูงมือเธอ)* เธอจะทำเพื่อฉันสักครั้งได้ไหม ฉันขอร้องเธอนะ สาวน้อย *(ดัชเชสมองเธอ ด้วยสายตาที่อ่อนวอน และพูดขึ้นมาทันทีทันใด)* วิธีนี้เธอก็จะเห็นเขาด้วย และ...ฉันรู้สึกเหมือนเป็นสาวขึ้นมาอีกครั้งที่พูดอย่างนี้กับเธอ ชีวิตมันบ้าดีนะ ฉันรู้สึกอย่างนี้มา 3 ครั้งแล้วในรอบ 60 ปี และรู้สึกเป็นครั้งที่สองแล้วใน 10 นาทีนี้ เธอจะเห็นเขา และถ้าเขา *(ทำไม่ถึงเป็นเขาไม่ได้ละ ก็เขาทั้ง*

หล่อและมีเสน่ห์) และถ้าเขาจะมีโชค ทั้งสำหรับ
เขาและฉันด้วย ที่จะได้เห็นภาพจากตัวเธอสักชั่ว
ครู่... เสียงกระดิ่งดังใกล้เข้ามาอีกครั้งในเงามืด

อมนัด้า (กระซิบ)

ดิฉันจะพูดอะไรกับเขาดีล่ะคะ?

ดัชเชส (บีบแขนอมนัด้า)

ก็แค่พูดง่ายๆ ว่า “ขอโทษค่ะคุณ ทางไปทะเลไป
ทางไหนคะ?”

เธอหลบเข้าไปในเงาไม้ที่มีตมิตอย่างรวดเร็ว
ทันใดนั้นก็ปรากฏภาพสลัวลางขึ้นเป็นเจ้าชาย
บนจักรยานนั่นเอง เขาผ่านเข้ามาใกล้ ภาพสลัว
ของ อมนัด้าที่ยืนอยู่ชิดเสา หล่อหล่อออกมาเบาๆ

อมนัด้า

ขอโทษค่ะ คุณ...

เขาหยุดรถจักรยาน ก้าวลงมา ถอดหมวกพร้อม
ก้มมองเธอ

เจ้าชาย

อะไรหรือ ครับ?

อมนัด้า

ทางไปทะเล ไปทางไหนคะ?

เจ้าชาย

ถึงแยกที่สอง แล้วเลี้ยวซ้าย

เขาโค้งศรีษะ อย่างเคร้าสร้อยและสุภาพแล้วชี้
จักรยานห่างออกไป เสียงกระดิ่งดังแว่วๆ ดัชเชส
ก้าวออกมาจากเงามืด ดูเหมือนแก่ขึ้นไปอีก

อมนัด้า (นิ่งไปอึดใจ แล้วพูดเสียงแผ่วเบา)

เขาจำฉันไม่ได้...

ดัชเชส

มันคงมีด...อีกอย่าง ใครจะรู้ใจ เขาอาจเห็นหน้า
เธอเป็นใครก็ไม่รู้ ในความเลอะเลือนของเขา
(หล่ออ่อนแออย่างกระตัก) รถไฟที่วิ่งสุดท้ายผ่าน
ไปแล้วสาวน้อย คินนี่เธออยากไปพักกับฉันที่
คฤหาสน์ใหม่?

**อมนัด้า (ตอบด้วยน้ำเสียงที่เธอก็แทบจำเสียง
ตัวเองไม่ได้)**

ค่ะมาตาม

มีตสนิทจนมองไม่เห็นคนทั้งสองอีกเลย มีเพียงเสียง
ลมเท่านั้นที่กระซิบแผ่วจากต้นไม้ใหญ่บริเวณนั้น

***** ฉากปิดลง *****

บทความที่ 2

นิยามของบางอาชีพเกี่ยวกับการแสดง

นักแสดง : แสดงบทบาทต่างๆ บนเวที

ผู้กำกับ : ควบคุมและดูแลภาพรวมในทุกมุมมองของละคร ไม่เพียงแต่ดูตำแหน่งของนักแสดง จัดคิวนักแสดงการเข้าและออกฉาก ชี้นำการแสดง แต่ยังสามารถแนะนำเรื่อง การแปลความหมายของบทละครต้นฉบับที่ได้รับ

ช่างเสื้อ : ตัดชุดการแสดงตามแบบ

ผู้ออกแบบฉาก : ออกแบบตัวหุ่นในฉากและชุดเสื้อผ้า ตัวหุ่นนี้จะถูกแปลงออกมาให้มีขนาดเท่าของจริงในโรงถ่ายหรือโรงละคร

ผู้จัดเครื่องใช้ประกอบฉาก : รับผิดชอบการจัดเรื่องเครื่องประดับฉาก เช่น แก้วอึ้งงั้น ตะเกียง ช่อดอกไม้ ฯลฯ ซึ่งไม่รวมเรื่องฉากและเสื้อผ้า

ช่างเสียง : รับผิดชอบด้านการควบคุมเสียงขณะแสดง

ช่างแสง : รับผิดชอบด้านการควบคุมแสงขณะแสดง หากใช้เครื่องมือชั้นสูงจะต้องใช้ช่างแสงอย่างน้อย 10 คน

บทความที่ 1 ตัดตอนจากบทละคร เรื่อง “เลอ โอคาเดีย” โดย ยีน อะนอร์ และบทความที่ 2 ให้คำจำกัดความของอาชีพต่างๆ ในการจัดละครเวที ให้ใช้บทความทั้งสองตอบคำถามต่อไปนี้

คำถามที่ 1 : อมันด้ากับดัชเชส

บทที่ตัดจากละครนี้เกี่ยวกับเรื่องอะไร?

ดัชเชสคิดอุบายเพื่ออะไร

1. ทำให้เจ้าชายมาเยี่ยมเธอบ่อยขึ้น
2. ทำให้เจ้าชายตัดสินใจแต่งงาน
3. ให้อมันด้าช่วยดับความทุกข์ของเจ้าชาย
4. ช่วยให้อมันด้ามาอยู่ที่คฤหาสน์กับเธอ

สมรรถนะ : ดีความ

ชนิดของบทความ : เชิงบรรยาย

สถานการณ์ : ส่วนตัว/ส่วนบุคคล

แบบของข้อสอบ : เลือกตอบ

การให้คะแนน อมันด้ากับดัชเชส 1

คะแนนเต็ม

รหัส 1 : ข้อ 3. ให้อมันด้าช่วยดับความทุกข์ของเจ้าชาย

ไม่ได้คะแนน

รหัส 0 : คำตอบอื่นๆ

รหัส 9 : ไม่ตอบ

คำถามที่ 2 : อม้นด้ากัด้ชเซส

ในบทละคร นอกจากบทสนทนาระหว่างตัวละคร ยังมีส่วนที่บอกท่าทางสำหรับนักแสดง และช่างเทคนิค ให้ทำตามด้วย รู้ได้อย่างไรว่าในบทละครมีตัวบอกให้ทราบถึงส่วนนี้

.....

.....

สมรรถนะ : วิเคราะห์
ชนิดของบทความ : เชิงบรรยาย
สถานการณ์ : ส่วนตัว/ส่วนบุคคล
แบบของข้อสอบ : สร้างคำตอบอิสระ

การให้คะแนน อม้นด้ากัด้ชเซส 2

คะแนนเต็ม

รหัส 1 :

อ้างอิงตัวเอน อนุโลมคำอธิบายที่ไม่เป็นทางเทคนิค อาจทำเครื่องหมายวงเล็บหรือตัวเอน เช่น

- | | |
|--|--|
| <ul style="list-style-type: none"> ● (อยู่ในรูป) ตัวเอน ● อักษรตัวเอน ● เหมือนอย่างนี้ [รูปแบบตัวเอน] | <ul style="list-style-type: none"> ● ลายมือ ● เขียนในลักษณะตัวเอน และใช้วงเล็บด้วย ● รูปแบบการเขียนเป็นแบบตัวบางๆ |
|--|--|

ไม่ได้คะแนน

รหัส 0 :

<p>ให้คำตอบที่ไม่เพียงพอ หรือคลุมเครือไป</p> <ul style="list-style-type: none"> ● บทละครอยู่ในวงเล็บ [อ้างอิงวงเล็บ ถูกต้องสำหรับบทละคร แต่คำตอบไม่ได้ อ้างอิงตัวเอน] ● เขียนในรูปแบบที่ต่างออกไป ● ตัวพิมพ์อื่น 	<p>หรือ แสดงความเข้าใจในเนื้อหาที่ไม่ถูกต้อง หรือให้คำตอบที่เป็นไปไม่ได้ หรือไม่เกี่ยวข้อง</p> <ul style="list-style-type: none"> ● ตัวพิมพ์หนา [ไม่ถูกต้อง] ● ตัวพิมพ์เล็ก [ไม่ถูกต้อง] ● โดยผู้กำกับ [ไม่เกี่ยวข้อง]
---	---

รหัส 9 : ไม่ตอบ

คำถามที่ 3 : อมันด้ากับดัชเชส

ตารางข้างล่าง เป็นรายชื่อช่างเทคนิคที่เกี่ยวข้องในการจัดฉากละครที่ตีตมาจากเรื่องเลอโอคาเดียนี่ จงระบุข้อความที่บรรยายถึงฉากหรือเหตุการณ์ 1 อย่าง ที่เกี่ยวข้องกับหน้าที่ของช่างเทคนิคแต่ละคน โดยใช้เนื้อหาในบทความที่ 1 (ข้อแรกเป็นตัวอย่าง)

ช่างเทคนิคละครเวที	ผู้กำกับเวที
นักออกแบบฉาก	ที่นั่งรอบอนุสาวรีย์เล็กๆ
ผู้จัดเครื่องใช้ประกอบฉาก	
ช่างเสียง	
ช่างแสง	

สมรรถนะ : ติความ

ชนิดของบทความ : เชิงบรรยาย

สถานการณ์ : ส่วนตัว/ส่วนบุคคล

แบบของข้อสอบ : เลือกตอบ

การให้คะแนน อมันด้ากับดัชเชส 3

คะแนนเต็ม

รหัส 1 :

(ผู้จัดเครื่องใช้ประกอบฉาก) คำตอบระบุถึงกระเป๋าเดินทาง หรือ จักรยาน อาจยกถ้อยคำจากบทละคร

- กระเป๋าใบเล็กของเธอ
- จักรยาน

(ช่างเสียง) คำตอบแสดงเสียงนกกริ่ง หรือ นก (ยามเย็น) หรือ เสียงพูดฟังไม่ได้ศัพท์ หรือ เสียงกระดิ่ง จักรยาน หรือ เสียงลม หรือความเงียบสงัด อาจยกมาจากการกำกับเวที

- เสียงกระดิ่งจักรยานได้ยินในตอนเย็น
- ได้ยินเพียงเสียงลมเท่านั้น
- นกยามเย็น
- นกยามเย็นเข้ามาแทนที่

(ช่างแสง) คำตอบระบุถึงแสงเงา หรือ ภาพสลัว หรือ มืด [สนิท] หรือ ยามเย็น

- พื้นดินปกคลุมด้วยเงา
- เงาของต้นไม้ที่ทอดลึก
- ยามพลบค่ำ
- บรรยากาศยามเย็น

ไม่ได้คะแนน

รหัส 0 : คำตอบอื่นๆ

รหัส 9 : ไม่ตอบ

คำถามที่ 4 : อมันด้ากับดัชเชส

ผู้กำกับ จัดตำแหน่งนักแสดงบนเวที ผู้กำกับใช้อักษร “อ” แทน อมันด้า และดัชเชส แทนด้วยอักษร “ด” โปรดใส่อักษร “อ” และ “ด” บนแผนภาพข้างล่างนี้ ที่จะแสดงตำแหน่งอย่างคร่าวๆ ที่อมันด้า และดัชเชส ยืนอยู่ ขณะที่เจ้าชายมาถึง

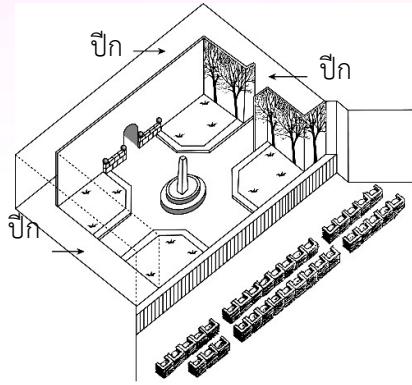

สมรรถนะ : คั้นสาระ
ชนิดของบทความ : เชิงบรรยาย
สถานการณ์ : ส่วนตัว/ส่วนบุคคล
แบบของข้อสอบ : ตอบสั้นๆ

การให้คะแนน อมันด้ากับดัชเชส 4

คะแนนเต็ม

รหัส 1 : ใส่อักษร “อ” ที่บริเวณอนุสาวรีย์เล็กๆ และ “ด” อยู่ด้านหลังหรือใกล้แนวต้นไม้

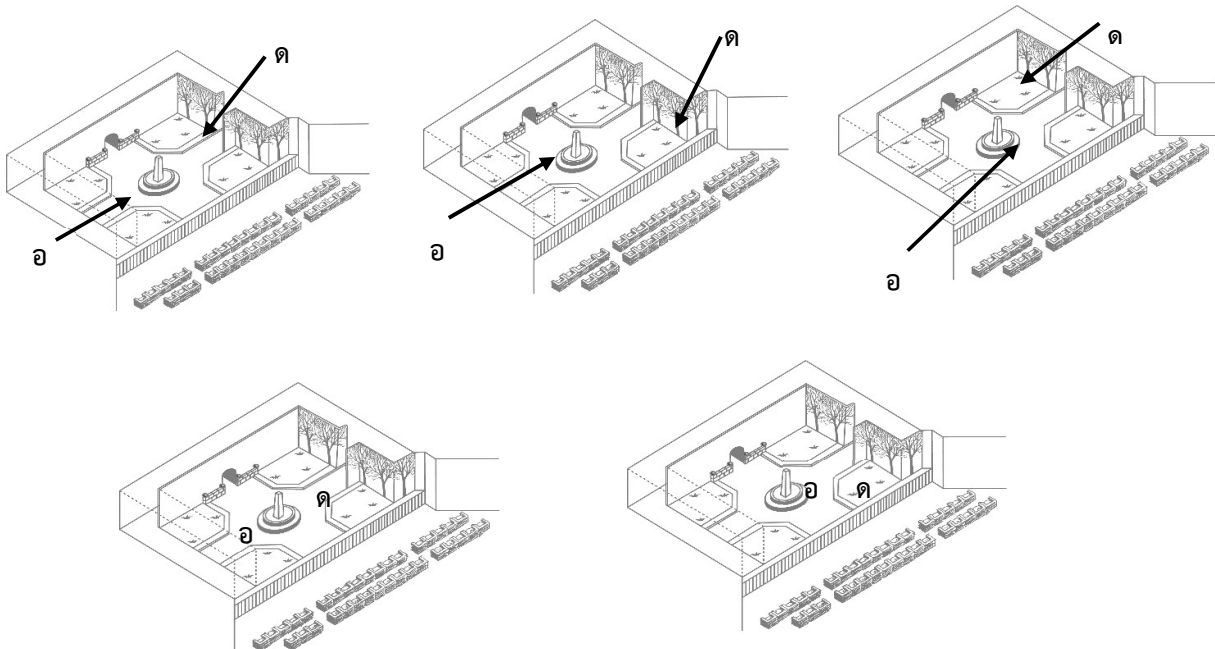

ไม่ได้คะแนน

รหัส 0 : คำตอบอื่นๆ

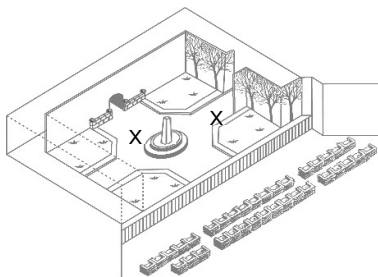
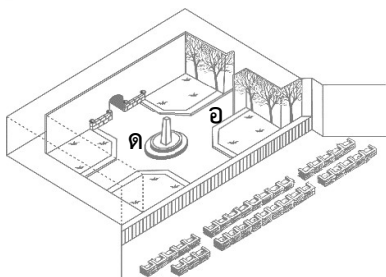
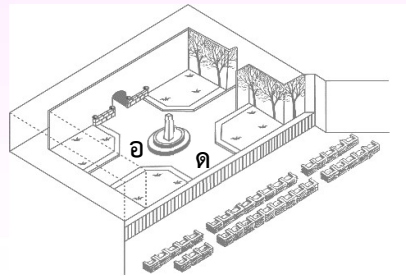
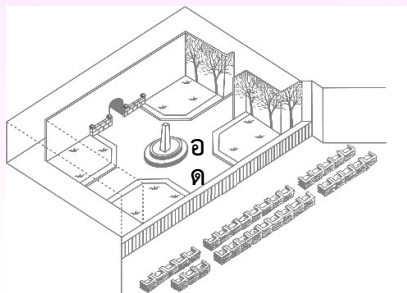

รหัส 9 : ไม่ตอบ

คำถามที่ 5 : อมันด้ากับดัชเชส

ตอนจบฉาก ที่คัดมาจากบทละคร อมันด้าพูดว่า “เขาจำฉันไม่ได้...”

เธอหมายความว่าอย่างไร

1. เจ้าชายไม่ได้มองอมันด้า
2. เจ้าชายทราบว่าอมันด้าเป็นผู้ช่วยร้านขายของ
3. เจ้าชายไม่ทราบว่าเคยพบอมันด้ามาก่อน
4. เจ้าชายไม่ได้สังเกตว่าอมันด้าคล้ายเลอโอคาเดีย

สมรรถนะ : ดีความ

ชนิดของบทความ : เจริญบรรยาย

สถานการณ์ : ส่วนตัว/ส่วนบุคคล

แบบของข้อสอบ : เลือกตอบ

การให้คะแนน อมันด้ากับดัชเชส 5

คะแนนเต็ม

รหัส 1 : ข้อ 4. เจ้าชายไม่ได้สังเกตว่าอมันด้าคล้ายเลอโอคาเดีย

ไม่ได้คะแนน

รหัส 0 : คำตอบอื่นๆ

รหัส 9 : ไม่ตอบ

บอลลูน

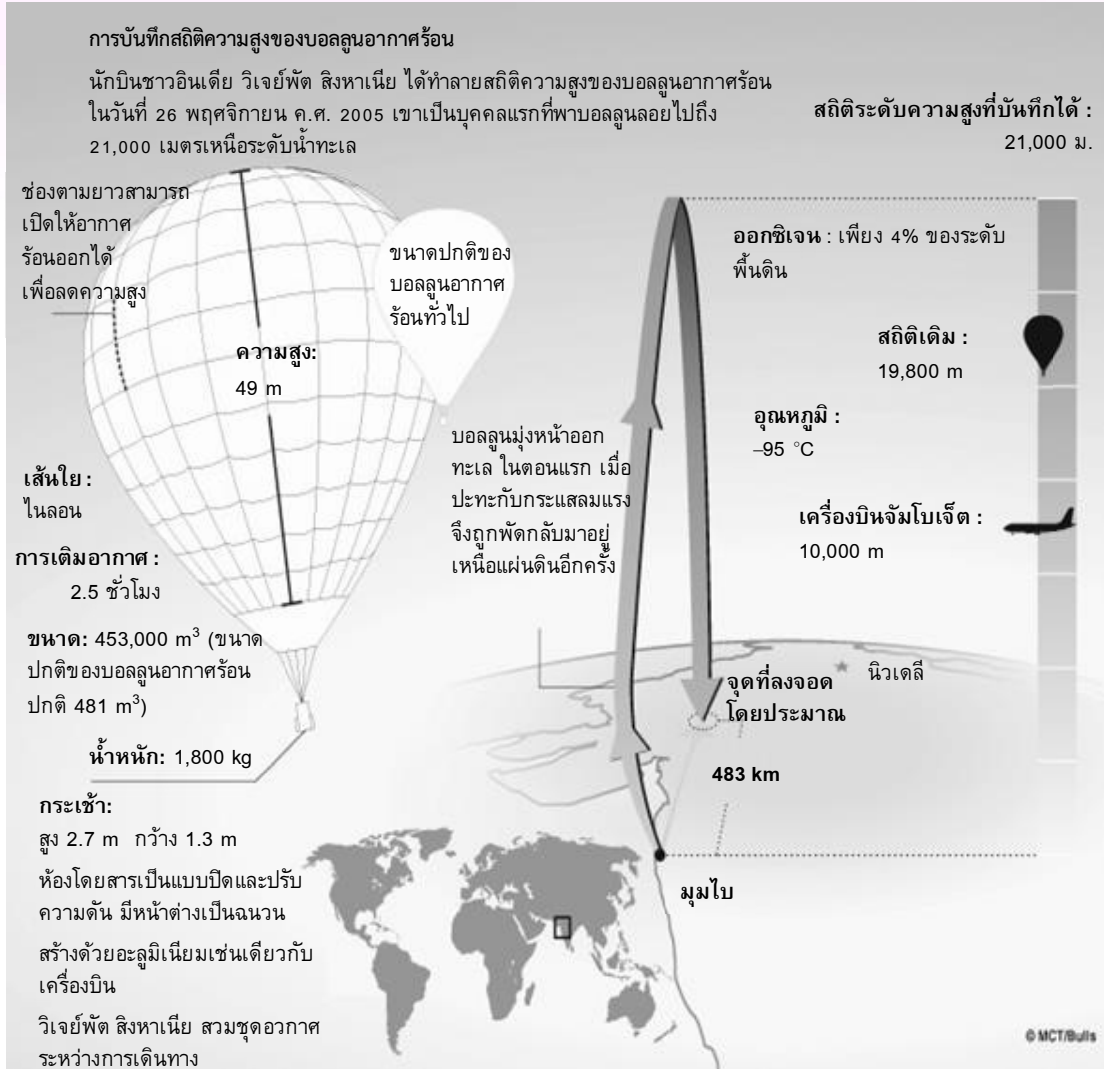

จงใช้ “บอลลูน” เพื่อตอบคำถามต่อไปนี้

คำถามที่ 1 : บอลลูน

ข้อใดเป็นใจความสำคัญของเรื่องนี้

1. สิงหาคมอยู่ใต้นครายระหว่างเดินทางโดยบอลลูน
2. สิงหาคมสร้างสถิติโลกขึ้นใหม่
3. สิงหาคมเดินทางเหนือทะเลและพื้นดิน
4. บอลลูนของสิงหาคมมีขนาดใหญ่มหึมา

การให้คะแนน บอลลูน 1

คะแนนเต็ม

รหัส 1 : ข้อ 2. สิงหาคมสร้างสถิติโลกขึ้นใหม่

ไม่ได้คะแนน

รหัส 0 : คำตอบอื่นๆ

รหัส 9 : ไม่ตอบ

กลยุทธ์การอ่าน : การบูรณาการและตีความ
เจตนาของคำถาม : รู้ใจความสำคัญของเรื่องเชิง
พรรณนาแบบใช้ภาพแสดง

โครงสร้างภาษา : การพรรณนา

รูปแบบถ้อยความ : ถ้อยความไม่ต่อเนื่องกัน

บริบท : การศึกษา

รูปแบบของข้อสอบ : เลือกตอบ

คำถามที่ 2 : บอลลูน

วิเจย์พัต สิงหาเนี่ย ได้ใช้เทคโนโลยีสองชนิดที่มีในยานพาหนะอื่น ยานพาหนะนั้นมีอะไรบ้าง

1.
2.

การให้คะแนน บอลลูน 2

คะแนนเต็ม

รหัส 2 :

อ้างอิงทั้งเครื่องบิน และ ยานอวกาศ (เรียงลำดับได้ก่อนก็ได้) [สามารถรวมคำตอบทั้งสองไว้บรรทัดเดียวกันได้]

- 1. อากาศยาน
- 1. เครื่องบิน
- 1. การเดินทางทางอากาศ
- 1. เครื่องบิน
- 1. เจ็ท
- 2. ยานอวกาศ
- 2. เรืออวกาศ
- 2. การเดินทางในอวกาศ
- 2. จรวดอวกาศ
- 2. จรวด

กลยุทธ์การอ่าน : การเข้าถึงและค้นสาระ

เจตนาของคำถาม : บอกตำแหน่งสาระสองส่วนที่บอก
ไว้อย่างชัดเจนในเรื่องเชิงพรรณนาแบบใช้ภาพแสดง

โครงสร้างภาษา : การพรรณนา

รูปแบบถ้อยความ : ถ้อยความไม่ต่อเนื่องกัน

บริบท : การศึกษา

รูปแบบของข้อสอบ : เขียนตอบสั้นๆ

ได้คะแนนบางส่วน

รหัส 1 :

อ้างอิงเครื่องบิน หรือ ยานอวกาศ อย่างใดอย่างหนึ่ง

- ยานอวกาศ
- การเดินทางในอวกาศ
- จรวดอวกาศ
- จรวด
- อากาศยาน
- เครื่องบิน
- การเดินทางทางอากาศ
- เจ็ท

ไม่ได้คะแนน

รหัส 0 :

ให้คำตอบที่ไม่เพียงพอหรือกว้างเกิน

- สิ่งที่ยานบินได้

แสดงความเข้าใจเนื้อเรื่องที่คลาดเคลื่อนหรือให้คำตอบที่เป็นไปไม่ได้หรือไม่เกี่ยวข้อง

- ชุดอวกาศ [ไม่ใช่ประเภทของการคมนาคม]
- จัมโบ้ [เนื้อเรื่องไม่ได้บอกอย่างเฉพาะเจาะจง การอ้างอิงเครื่องบินจัมโบ้เจ็ทไม่เกี่ยวข้องกับคำถามนี้]
- เรือเดินอากาศ

รหัส 9 : ไม่ตอบ

คำถามที่ 3 : บอลลูก

จุดประสงค์ในการนำภาพเครื่องบินจัมโบ้เจ็ทมาใส่ไว้ในบทอ่านคืออะไร

.....

.....

กลยุทธ์การอ่าน : การสะท้อนและประเมิน
 เจตนาของคำถาม : ระบุจุดประสงค์ของ
 ภาพประกอบในเรื่องเชิงพรรณนาแบบใช้ภาพแสดง
 โครงสร้างภาษา : การพรรณนา
 รูปแบบถ้อยความ : ถ้อยความไม่ต่อเนื่องกัน
 บริบท : การศึกษา
 รูปแบบของข้อสอบ : เลือกตอบ

การให้คะแนน บอลลูก 3

คะแนนเต็ม

รหัส 1 :

อ้างอิงโดยตรงหรือโดยนัยถึงความสูงของบอลลูกหรือสถิติ อาจจะอ้างโดยการเปรียบเทียบระหว่างเครื่องบินจัมโบ้เจ็ทกับบอลลูก

- เพื่อแสดงว่าบอลลูกลอยขึ้นได้สูงเท่าไร
- เพื่อเน้นถึงข้อเท็จจริงว่าบอลลูกลอยไปได้ สูงจริงๆ
- เพื่อแสดงว่าสถิติของเขาน่าทึ่งขนาดไหน เขาไปได้สูงกว่าเครื่องบินจัมโบ้เจ็ท
- เป็นจุดอ้างอิงให้เห็นความสูง
- เพื่อแสดงว่าสถิติของเขาน่าทึ่งขนาดไหน [ขั้นต่ำสุดที่จะได้คะแนน]

ไม่ได้คะแนน

รหัส 0 :

ให้คำตอบที่ไม่เพียงพอหรือกว้างเกิน

- เป็นการเปรียบเทียบ
- แสดงความเข้าใจเนื้อเรื่องที่คลาดเคลื่อนหรือให้คำตอบที่เป็นไปไม่ได้หรือไม่เกี่ยวข้อง
- ทั้งบอลลูกและเครื่องบินจัมโบ้เจ็ทบินได้
 - เพื่อให้ดูดี

รหัส 9 : ไม่ตอบ

คำถามที่ 4 : บอลลูก

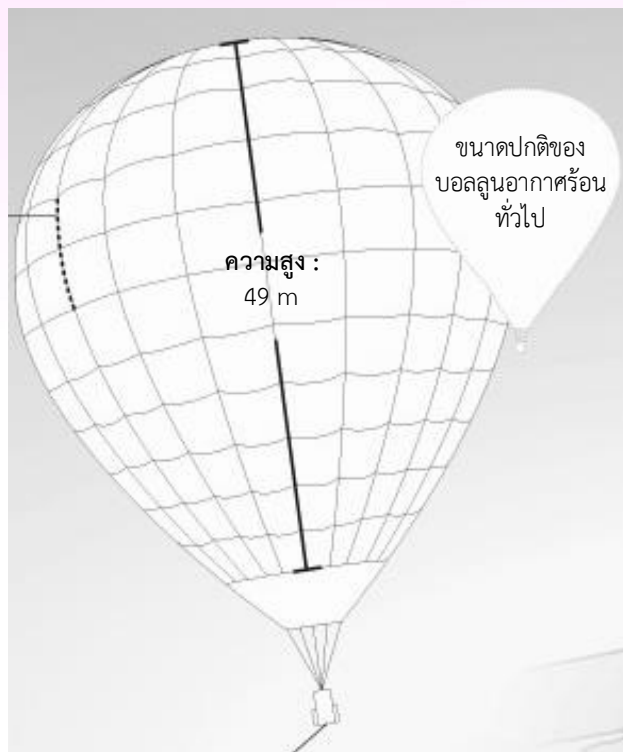

สาเหตุที่ภาพวาดนี้ปรากฏบอลลูนถึงสองลูกคือข้อใด

1. เพื่อเปรียบเทียบขนาดบอลลูนของสิงหาเนี้ยก่อนและหลังพองตัว
2. เพื่อเปรียบเทียบขนาดบอลลูนของสิงหาเนี้ยกับบอลลูนอากาศร้อนทั่วไป
3. เพื่อแสดงว่าบอลลูนของสิงหาเนี้ยดูเล็กเมื่อมองจากพื้นดิน
4. เพื่อแสดงว่าบอลลูนของสิงหาเนี้ยเกือบชนกับบอลลูนอื่น

กลยุทธ์การอ่าน : การสะท้อนและประเมิน
 เจตนาของคำถาม : รู้จุดประสงค์ของการเชื่อมโยง
 ภาพประกอบในเรื่องเชิงพรรณนาแบบใช้ภาพแสดง
 โครงสร้างภาษา : การพรรณนา
 รูปแบบถ้อยความ : ถ้อยความไม่ต่อเนื่องกัน
 บริบท : การศึกษา
 รูปแบบของข้อสอบ : เลือกตอบ

การให้คะแนน บอลลูน 4

คะแนนเต็ม

รหัส 1 : ข้อ 2. เพื่อเปรียบเทียบขนาดบอลลูนของสิงหาเนี้ยกับบอลลูนอากาศร้อนทั่วไป

ไม่ได้คะแนน

รหัส 0 : คำตอบอื่นๆ

รหัส 9 : ไม่ตอบ

เทคโนโลยีทำให้จำเป็นต้องมีกฎหมายใหม่

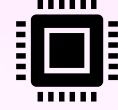

บทบรรณาธิการ

วิทยาศาสตร์ได้ก้าวล้ำหน้ากฎหมายและจริยธรรม มันเกิดมาตั้งแต่ ปี ค.ศ. 1945 เมื่อมีการทำลายล้างชีวิตมนุษย์ด้วยระเบิดปรมาณู และทุกวันนี้มีวิทยาการใหม่ที่เกิดขึ้นคือ การสร้างชีวิตด้วยวิธีนอกเหนือธรรมชาติสำหรับบุคคลที่เป็นหมัน

เราส่วนใหญ่คงจำได้ถึงความยินดีกับครอบครัว บราวน์ ชาวอังกฤษที่เด็กหลอดแก้วคนแรกถือกำเนิดขึ้น และเมื่อเร็ว ๆ นี้ มีเด็กที่เกิดจากตัวอ่อนแช่แข็งรอการฝังในครรภ์ของหญิงที่จะมาเป็นแม่

เรื่องที่ปลุกกระแสการคัดค้านเชิงกฎหมายและจริยธรรมเกิดขึ้นเนื่องจากกรณีตัวอ่อนแช่แข็ง 2 ตัว ในประเทศออสเตรเลีย ตัวอ่อนนี้เตรียมไว้สำหรับฝากในครรภ์ของเวลซา ริโอส์ ภรรยาของมาริโอ ริโอส์ ตัวอ่อนแรกได้รับการฝัง เพื่อให้เติบโตในครรภ์ของ เวลซา แต่ไม่ประสบผลสำเร็จ สามภรรยาคุณนี้ต้องการแก้ตัวใหม่ แต่ก่อนที่ทุกอย่างจะดำเนินไปตามแผน ทั้งคู่ประสบอุบัติเหตุเครื่องบินตกเสียก่อน

โรงพยาบาลของออสเตรเลียจะทำอย่างไรกับตัวอ่อนที่เหลือ ควรจะฝากในครรภ์หญิงอื่นหรือไม่ ซึ่งมีหญิงจำนวนมากอาสาเป็นแม่ให้ แต่ตัวอ่อนนี้จะมีสิทธิในทรัพย์สินของริโอส์หรือไม่ หรือตัวอ่อนควรถูกทำลายไป เท่าที่ทราบกัน สามภรรยาคุณนี้มีได้แจ้งความจำนงใด ๆ ถึงอนาคตของตัวอ่อนนี้

ชาวออสเตรเลียได้ตั้งคณะกรรมการเพื่อศึกษาเฉพาะกรณีนี้ เมื่อสัปดาห์ที่แล้ว กรรมการรายงานว่าตัวอ่อนควรถูกทำลายไป เพราะมีข้อกฎหมายระบุว่าผู้รับบริจาคตัวอ่อนจากผู้อื่นต้องได้รับคำยินยอมจากเจ้าของก่อน สำหรับในกรณีนี้ไม่มีคำยินยอมใดจากเจ้าของเดิม คณะกรรมการยังพิจารณาอีกว่าสภาพของตัวอ่อนขณะนี้ไม่มีชีวิตและไม่มีสิทธิ์ใด ๆ จึงควรทำลายเสีย

อย่างไรก็ตามคณะกรรมการชุดนี้ คำนึงถึงข้อกฎหมายและพื้นฐานทางจริยธรรม จึงให้เวลาอีก 3 เดือน เพื่อรับฟังความคิดเห็นของสาธารณชน ถ้ามีเสียงคัดค้านการทำลายตัวอ่อนมาก คณะกรรมการจะนำข้อพิจารณามาทบทวนอีกครั้ง

ปัจจุบันหากมีคู่สามีภรรยาใดสมัครใจใช้วิธีแช่แข็งตัวอ่อนที่โรงพยาบาลครีโนลิตอเรียในซิดนีย์ จะต้องแจ้งให้ชัดเจนว่าจะทำอย่างไรกับตัวอ่อนหากมีอะไรไม่คาดคิดเกิดกับคู่สามีภรรยา

ทั้งนี้เพื่อให้มั่นใจว่าจะไม่เกิดกรณีซ้ารอยแบบคู่ของริโอส์อีก แต่ยังมีปัญหาที่ยุ้งยากอื่น ๆ อะไรอีก เมื่อเร็ว ๆ นี้ ที่ฝรั่งเศสมีหญิงสาวขึ้นศาลเพื่อขออนุญาตให้เธอกำเนิดลูกจากเสปิร์มแช่แข็งของสามีที่เสียชีวิตไปแล้ว ควรทำอย่างไรกับคำขอนี้ หรือจะทำอย่างไรหากแม่ที่รับฝากทารกในครรภ์เกิดเปลี่ยนใจไม่ยอมคืนทารกตามสัญญารับฝากทารกในครรภ์ที่ทำไว้

ให้ใช้บทบรรณาธิการข้างต้นจากหนังสือพิมพ์ เรื่อง “เทคโนโลยีทำให้จำเป็นต้องมีกฎหมายใหม่” ตอบคำถามข้อต่อไป

คำถามที่ 1 : กฎใหม่

จงยกประโยคที่อธิบายสิ่งที่ชาวออสเตรเลียได้ดำเนินการ เพื่อช่วยในการตัดสินใจว่าจะทำอย่างไรกับตัวอ่อน
แช่แข็งของคู่สามีภรรยาที่ประสบอุบัติเหตุเครื่องบินตก

.....
.....

สมรรถนะ : ตีความ

ชนิดของบทความ : คำชี้แจง

สถานการณ์ : ชุมชนท้องถิ่น

แบบของข้อสอบ : ตอบสั้นๆ

การให้คะแนน กฎใหม่ 1

คะแนนเต็ม

รหัส 1 : ชีตเส้นใต้ หรือ วงกลมรอบประโยค หรือ ส่วนหนึ่งของประโยคที่อย่างน้อยมี 1 ข้อในข้อต่อไปนี้

(1) “ตั้งคณะกรรมการ”

(2) “ให้เวลาอีก 3 เดือน เพื่อรับฟังความคิดเห็นของสาธารณชน...”

• [ชีตเส้นใต้] ...ชาวออสเตรเลียได้แต่งตั้งคณะกรรมการศึกษาเฉพาะกรณี... [นักเรียนชีตเส้นใต้ประโยคใด
ประโยคหนึ่งที่เกี่ยวข้อง]

• [ชีตเส้นใต้] ...ชาวออสเตรเลียได้แต่งตั้งคณะกรรมการศึกษาเฉพาะ... และ ...ให้เวลาอีก 3 เดือน เพื่อรับฟัง
ความคิดเห็นของสาธารณชน... [นักเรียนชีตเส้นใต้ส่วนที่เกี่ยวข้องทั้งสองส่วน]

• [ชีตเส้นใต้]...ชาวออสเตรเลียได้แต่งตั้งคณะกรรมการเพื่อศึกษาเฉพาะกรณี... และ ...เมื่อเร็วๆ นี้ ที่ฝรั่งเศส มี
หญิงสาวขึ้นศาลเพื่อขออนุญาตให้เธอกำเนิดลูกจากสเปิร์มแช่แข็งของสามี... [ส่วนแรกของเนื้อหาที่ชีตเส้นใต้
ถูกต้อง ส่วนอื่นน่าจะสัมพันธ์กับคำถามต่อไป ดังนั้นจึงอนุโลมให้ได้]

ไม่ได้คะแนน

รหัส 0 : คำตอบอื่นๆ เช่น

• [ชีตเส้นใต้] ...ตัวอ่อนควรถูกสลายไป เพราะมีข้อกฎหมายระบุว่าผู้รับบริจาคตัวอ่อนจากผู้อื่นต้องได้รับความ
ยินยอมจากเจ้าของก่อน สำหรับในกรณีนี้ไม่มีคำยินยอม... [นักเรียนชีตเส้นใต้เนื้อหาในส่วนที่ไม่เกี่ยวข้อง]

• [ชีตเส้นใต้]...ชาวออสเตรเลียได้แต่งตั้งคณะกรรมการการศึกษาเรื่องนี้... และ ...โอกาสที่จะนำ
ความสามารถของนักวิทยาศาสตร์ไปใช้ในทางที่ผิดจะมีขึ้นมากมายอย่างชัดเจน... [ส่วนหนึ่งของเนื้อหาที่ชีต
เส้นใต้ถูกต้อง ส่วนอื่นที่ชีตเส้นใต้ไม่สามารถแปลได้ว่าเป็นคำตอบของคำถามต่อไป ดังนั้นจึงใช้ไม่ได้]

รหัส 9 : ไม่ตอบ

คำถามที่ 2 : กฎใหม่

จงพิจารณาเนื้อหาของบทบรรณาธิการข้างต้น แล้วยกตัวอย่างสิ่งที่แสดงให้เห็นว่า เทคโนโลยีปัจจุบัน เช่น การฝากตัวอ่อนแช่แข็งในครรภ์ ทำให้จำเป็นต้องมีกฎใหม่ มา 2 ตัวอย่าง

.....

สมรรถนะ : ติความ

ชนิดของบทความ : คำชี้แจง

สถานการณ์ : ชุมชนท้องถิ่น

แบบของข้อสอบ : สร้างคำตอบอิสระ

การให้คะแนน กฎใหม่ 2

คะแนนเต็ม

รหัส 1 : กล่าวถึงอย่างน้อย 2 ข้อ จากข้อต่อไปนี้

- (1) เมื่อครอบครัวไวรัสเสียชีวิต เกิดการวิจารณ์ว่าควรทำอะไรกับตัวอ่อน [ไม่รับข้อวิจารณ์ในย่อหน้าที่ 4 (เช่น “โรงพยาบาลจะทำอะไรกับตัวอ่อนที่เหลือ” “ตัวอ่อนจะมีสิทธิในทรัพย์สินของไวรัสหรือไม่”) เว้นแต่ว่า ผู้ตอบเชื่อมโยงคำวิจารณ์เหล่านั้นได้อย่างชัดเจนถึงการตายของผู้ให้ตัวอ่อน (ครอบครัวไวรัส)]
- (2) หญิงในฝรั่งเศสต้องร้องต่อศาลเพื่อขออนุญาตใช้น้ำเชื้อของสามีของเธอที่เสียชีวิตไปแล้ว
- (3) อะไรควรเป็นกฎหมายสำหรับแม่ที่รับเป็นผู้ตั้งท้อง ที่ไม่ยอมให้ทารกที่เธอให้กำเนิด
 - ต้องแสดงให้เห็นว่าต้องการให้ผู้ที่เป็นเจ้าของตัวอ่อน ซึ่งเฉพาะลงไปว่าควรทำอะไรกับตัวอ่อน ถ้าสิ่งไม่คาดคิดเกิดขึ้น และสำหรับกฎหมายเกี่ยวกับว่าควรทำอะไร หากแม่ที่รับตั้งท้องไม่ต้องการให้ทารกเกิด

หรือ กล่าวถึงตัวอย่างที่ให้ไว้ข้างบนที่เกี่ยวข้องกับเทคโนโลยีชีวภาพ **หนึ่ง** ตัวอย่าง [(1) (2) หรือ (3)] **และ** (ศักยภาพการทำลายล้างของพลังปรมาณู)

ไม่ได้คะแนน

รหัส 0 : คำตอบอื่นๆ

- เขาแช่แข็งน้ำเชื้อและมันควรแช่แข็งไว้จนกว่าจะได้ใช้ [คำตอบที่ไม่เกี่ยวข้อง]
- — ตัวอ่อนมีสิทธิในทรัพย์สินของไวรัสหรือไม่
 — พวกเขาสามารถจะปลูกถ่ายไว้กับคนอื่นได้ไหม [ไม่ชัดเจนว่ากล่าวถึงส่วนไหนของเนื้อหา ถ้าเป็นกรณีของไวรัส คำตอบไม่ได้ให้ตัวอย่างสองข้อตามที่โจทย์ต้องการ ถ้าในกรณีของฝรั่งเศส จะเป็นประเด็นที่สอง แต่เป็นการตีความที่ไม่ถูกต้องเพราะเป็นภรรยา ไม่ใช่ “คนอื่น”]

รหัส 9 : ไม่ตอบ

องค์กรระหว่างประเทศ

ผลการดำเนินงานของโครงการ PLAN ในปีงบประมาณ 1996

ภูมิภาคอัฟริกาใต้และตะวันออก

RESA

	ผู้ดูแล	ครูผู้สอน	โรงเรียน	ศูนย์	หนังสือ	วัสดุอุปกรณ์	ช่างเทคนิค	ช่างเทคนิค	ช่างเทคนิค	ช่างเทคนิค	ช่างเทคนิค	ช่างเทคนิค	ช่างเทคนิค
เติบโตอย่างมีสุขภาพดี													
สถานีอนามัยขนาด 4 ห้องหรือเล็กกว่า	1	0	6	0	7	1	2	0	9	26			
ฝึกอบรมพนักงานอนามัยเป็นเวลา 1 วัน	1 053	0	719	0	425	1 003	20	80	1 085	4 385			
เด็ก ๆ ได้รับอาหารเสริม > 1 สัปดาห์	10 195	0	2 240	2 400	0	0	0	0	251 402	266 237			
เด็ก ๆ ได้รับเงินช่วยเหลือด้านสุขภาพ/ทันตกรรม	984	0	396	0	305	0	581	0	17	2 283			
การศึกษา													
อบรมครู 1 สัปดาห์	0	0	367	0	970	115	565	0	303	2 320			
ซื้อ/รับบริจาคหนังสือแบบฝึกหัด	667	0	0	41 200	0	69 106	0	150	0	111 123			
ซื้อ/รับบริจาคหนังสือเรียน	0	0	45 650	9 600	1 182	8 769	7 285	150	58 387	131 023			
ซื้อ/รับบริจาคเครื่องแบบนักเรียน	8 897	0	5 761	0	2 000	6 040	0	0	434	23 132			
นักเรียนได้รับความช่วยเหลือด้านค่าเรียน/ทุนการศึกษา	12 321	0	1 598	0	154	0	0	0	2 014	16 087			
โรงเรียนซื้อ/รับบริจาคโต๊ะเรียน	3 200	0	3 689	250	1 564	1 725	1 794	0	4 109	16 331			
สร้างห้องเรียนถาวร	44	0	50	8	93	31	45	0	82	353			
ปรับปรุงห้องเรียน	0	0	34	0	0	14	0	0	33	81			
ผู้ลงทะเบียนการอบรมให้อ่านออกเขียนได้ในปีงบประมาณนี้	1 160	0	3 000	568	3 617	0	0	0	350	8 695			

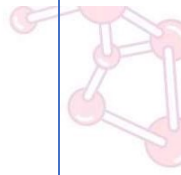

ผลการดำเนินงานของโครงการ PLAN ในปีงบประมาณ 1996

ภูมิภาคอัฟริกาใต้และตะวันออก

RESA

ที่อยู่อาศัย	ปลูกปลูก	ประตูประตู	เสาเสา	ขุยมะพร้าว	ค.ค.ค.	ค.ค.ค.ค.	ค.ค.ค.ค.	ค.ค.ค.ค.	ค.ค.ค.ค.	ค.ค.ค.ค.	ค.ค.ค.ค.	ค.ค.ค.ค.	ค.ค.ค.ค.
ขุด/สร้างส้วมซึม	50	0	2 403	0	57	162	23	96	4 311	7 102			
ท่อระบายน้ำใหม่ให้บ้านเรือน	143	0	0	0	0	0	0	0	0	143			
ขุด/ปรับปรุงบ่อน้ำ	0	0	15	0	7	13	0	0	159	194			
ขุดเจาะบ่อน้ำบาดาล	0	0	8	93	14	0	27	0	220	362			
สร้างระบบส่งน้ำดื่ม	0	0	28	0	1	0	0	0	0	29			
สร้างระบบกรองน้ำดื่ม	0	0	392	0	2	0	0	0	31	425			
ปรับปรุงบ้านตามโครงการของ PLAN	265	0	520	0	0	0	1	0	2	788			
สร้างบ้านใหม่สำหรับผู้รับประโยชน์ ตามโครงการ	225	0	596	0	0	2	6	0	313	1 142			
สร้างหรือปรับปรุงหอประชุมท้องถิ่น	2	0	2	0	3	0	3	0	2	12			
อบรมผู้นำชุมชน 1 วัน หรือมากกว่า	2 214	95	3 522	232	200	3 575	814	20	2 693	13 365			
ปรับปรุงถนนหลายๆ สายให้มีระยะทางยาวขึ้น	1.2	0	26	0	0	0	0	0	53.4	80.6			
สร้างสะพาน	0	0	4	2	11	0	0	0	1	18			
จำนวนครอบครัวที่ได้รับประโยชน์โดยตรงจากแนวป้องกันดินถล่ม	0	0	1 092	0	1 500	0	0	0	18 405	20 997			
จำนวนบ้านที่มีไฟฟ้าเข้าไปไม่ถึง	448	0	2	0	0	0	0	0	44	494			

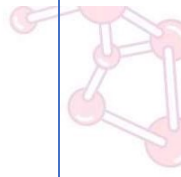

ตารางข้างต้น เป็นส่วนหนึ่งของรายงานที่จัดพิมพ์โดยองค์การให้ความช่วยเหลือระหว่างประเทศ PLAN ข้อมูลที่ให้ เป็นข้อมูลเกี่ยวกับการปฏิบัติงานขององค์การ PLAN ในภูมิภาคแห่งหนึ่ง (อัฟริกาใต้และตะวันออก) จึงใช้ข้อมูลดังกล่าวเพื่อตอบคำถามต่อไปนี้

คำถามข้อ A : องค์การระหว่างประเทศ PLAN

ระดับของกิจกรรมของ PLAN ในประเทศเอธิโอเปีย ในปี 1996 เป็นอย่างไร เมื่อเปรียบเทียบกับประเทศอื่นๆ ในภูมิภาคเดียวกัน

1. ในเอธิโอเปียมีกิจกรรมสูงกว่าประเทศอื่นๆ
2. ในเอธิโอเปียมีกิจกรรมต่ำกว่าประเทศอื่นๆ
3. ระดับกิจกรรมมีประมาณเท่าๆ กับประเทศอื่น
4. กิจกรรมทางด้านที่อยู่อาศัยค่อนข้างสูง และในด้านอื่นค่อนข้างต่ำ

คำถามข้อ B : องค์การระหว่างประเทศ PLAN

ในปี 1996 ประเทศเอธิโอเปียเป็นหนึ่งในประเทศที่ยากจนที่สุดในโลก จากข้อเท็จจริงดังกล่าวนี้และจากข้อมูลในตาราง จงให้คำอธิบายที่อาจเป็นไปได้สำหรับระดับของกิจกรรม องค์การระหว่างประเทศ PLAN ในประเทศเอธิโอเปียเมื่อเทียบกับในประเทศอื่นๆ

สมรรถนะ : วิเคราะห์

ชนิดของบทความ : ตาราง

สถานการณ์ : ชุมชนท้องถิ่น

แบบของข้อสอบ : สร้างคำตอบอิสระ

การให้คะแนน องค์การระหว่างประเทศ PLAN

คะแนนเต็ม

รหัส 2 :

นักเรียนตอบคำถามข้อ A ถูกต้อง (ตอบข้อ 2) คำตอบข้อ B ต้องอธิบายระดับกิจกรรมขององค์การ PLAN โดยสรุปรวมจากข้อมูลทั้งหมดที่ให้มา ทั้งข้อมูลทางตรงและอ้อมที่เกี่ยวข้องกับกิจกรรมในประเทศเอธิโอเปียของ PLAN คำตอบจะต้องสอดคล้อง (แม้ไม่อ้างคำพูดโดยตรง) กับสองประเด็นต่อไปนี้

- (1) ระดับกิจกรรมของ PLAN ในเอธิโอเปียต่ำ (ข้อมูลจากตาราง) และ
- (2) ความยากจนในเอธิโอเปีย (ข้อมูลที่ให้มาในตัวคำถาม) เช่น
 - องค์การที่ให้ความช่วยเหลือมักจะเริ่มงานโดยให้การอบรมเจ้าหน้าที่ท้องถิ่นก่อน ดังนั้น จึงน่าจะเป็นไปได้ว่า PLAN เพิ่งเริ่มงานในเอธิโอเปียในปี 1996
 - การฝึกอบรมเจ้าหน้าที่ในชุมชน อาจเป็นเพียงความช่วยเหลือเดียวที่องค์กรนี้จะให้ได้ ในเอธิโอเปีย อาจจะไม่มียุทธศาสตร์หรือโรงเรียนที่พวกเขาจะเข้าไปใช้
 - องค์การช่วยเหลืออื่นๆ อาจให้ความช่วยเหลือเกี่ยวกับด้านยาและอื่นๆ PLAN จึงเห็นว่าชาวชุมชน จำเป็นต้องรู้ในด้านการพัฒนาประเทศ [บอกโดยอ้อมว่าเป็นการฝึกอบรมผู้นำชุมชน]

ได้คะแนนบางส่วน

รหัส 1 :

นักเรียนตอบคำถามข้อ A ถูกต้อง (ตอบข้อ 2) คำตอบต้องอธิบายระดับการทำงานของ PLAN โดยการนำ ข้อมูลที่มีอยู่มากที่สุด คำตอบจะต้องสอดคล้อง (แม้ไม่ได้ยกคำพูดมาโดยตรง) กับสองประเด็นต่อไปนี้

- (1) ระดับกิจกรรมของ PLAN ต่ำในเอธิโอเปีย (ข้อมูลจากตาราง) และ
- (2) ความยากจนในเอธิโอเปีย (ข้อมูลที่ให้มาในเนื้อหา) เช่น
 - อาจเป็นการยากที่จะส่งความช่วยเหลือไปที่นั่น เพราะทุกอย่างสับสนวุ่นวายมาก
 - อาจมีสงครามเกิดขึ้น จึงยากที่จะให้ความช่วยเหลือ
 - พวกเขาไม่รู้จะช่วยที่นั่นอย่างไร
 - ถ้ามีองค์กรอื่นช่วยเอธิโอเปียอยู่แล้ว ก็มีสิ่งที PLAN ทำได้น้อย
 - ฉันคิดว่าประเทศอื่นๆ ได้รับความช่วยเหลือก่อน และเอธิโอเปียจะได้รับเป็นประเทศต่อไป
 - ชาวเอธิโอเปียอาจมีวัฒนธรรมเฉพาะที่อาจทำให้เข้ากับชาวต่างชาติได้ยาก
 - ฉันคิดว่าประเทศอื่นได้รับความช่วยเหลือมากไปจนทำให้ประเทศเอธิโอเปียตกหล่นไป องค์กร PLAN อาจไม่มีทุนและงบประมาณมากพอสำหรับทุกประเทศที่ต้องการความช่วยเหลือ

หรือ นักเรียนตอบคำถามข้อ A ไม่ถูกต้อง (ไม่ตอบข้อ 2) หรือ ตอบคำถามข้อ A ถูกต้อง (ตอบข้อ 2) แต่ คำตอบไม่ได้ใช้ข้อมูลที่เกี่ยวข้องกับความยากจนของเอธิโอเปีย

- เอธิโอเปียอาจไม่ต้องการความช่วยเหลือจาก PLAN เท่าประเทศอื่น [นำข้อมูลจากตารางมาใช้ แต่ ไม่ได้ใช้ข้อมูลเกี่ยวกับความยากจนของเอธิโอเปีย เทียบกับประเทศอื่นๆ ตาม ที่ระบุไว้ในคำถาม]
- เอธิโอเปียไม่ยากจนเท่ากับประเทศอื่น ๆ ดังนั้น จึงไม่ต้องการความช่วยเหลือมากเท่า ประเทศอื่นๆ [ใช้ข้อมูลจากตารางเรื่องความช่วยเหลือ แต่ไม่สอดคล้องกับข้อมูลเรื่อง ความยากจนกว่าประเทศอื่นๆ ที่ให้มาในคำถาม]
- เอธิโอเปียอาจต้องการความช่วยเหลือเพียงแค่การฝึกอบรมผู้นำชุมชนมากกว่าประเทศอื่น [ใช้ ข้อมูลจากตาราง แต่ไม่สอดคล้องกับข้อมูลเกี่ยวกับความยากจนของเอธิโอเปียเมื่อเทียบกับประเทศอื่น ๆ ซึ่งให้มาในคำถาม]

ไม่ได้คะแนน

รหัส 0 :

นักเรียนตอบคำถามข้อ A ได้ถูกต้อง (ตอบข้อ 2) แต่ให้คำตอบในข้อ B คลุมเครือ หรืออธิบายไม่เพียงพอ หรือไม่ตรงกับความจริง

- ในเอธิโอเปียมีกิจกรรมต่ำกว่าประเทศอื่นๆ [ใช้ข้อมูลข้อ A โดยไม่การอธิบายเพิ่มเติม]
- PLAN ไม่ค่อยให้ความช่วยเหลือในเอธิโอเปีย
- PLAN ให้ความช่วยเหลือเท่ากันทุกประเทศ [ให้ข้อมูลขัดแย้งกับข้อ4A]

หรือ นักเรียนตอบคำถามข้อ A ได้ถูกต้อง (ตอบข้อ 2) แต่ให้คำตอบในข้อ B ในสิ่งที่เป็นไปได้ หรือไม่เกี่ยวข้อง

- พวกเขาน่าจะให้เอธิโอเปียมากกว่านี้ [แสดงความคิดเห็น แทนที่จะอธิบาย]
- พวกเขาเพียงแต่ฝึกอบรมนักพัฒนา ดูเหมือนไม่ได้ทำอะไรเกี่ยวกับสุขภาพ หรือเรียนรู้จากประชาชน ที่นั่น [ไม่อธิบายถึงระดับของกิจกรรม]

รหัส 9 : ไม่ตอบ

ปลายทางที่บัวโนส ไอเรส



และแล้วเครื่องบินขนส่งไปรษณีย์ภัณฑ์สามลำจากปาตาโกเนีย¹ ซิลี และปารากวัย ได้เดินทางกลับมาจากทางใต้ ตะวันตก และเหนือ สู่บัวโนส ไอเรส ซึ่งที่นั่นกำลังรอคอยสินค้าจากเครื่องบินเหล่านั้น เพื่อเครื่องบินที่จะเดินทางไปยังยุโรปสามารถออกเดินทางประมาณเที่ยงคืนได้

นักบินสามคนที่อยู่เบื้องหลังแผนควบคุมที่ใหญ่ราวกับเรือบรรทุกสินค้าตกอยู่ในความมืด และจดจ่ออยู่กับเที่ยวบินของเขาที่กำลังเคลื่อนตัวเข้าสู่เมืองใหญ่ ซึ่งจะต้องลดความสูงลงอย่างช้า ๆ เพื่อออกจากท้องฟ้าที่มีพายุหรือเจ็บบสงบ ราวกับคนประหลาดกำลังลงมาจากภูเขา

รีวีแอร์ ผู้รับผิดชอบการปฏิบัติการทั้งหมด เดินไปมาในที่ลงจอดของบัวโนส ไอเรส เขายังคงเฝ้าจนกว่าเครื่องบินทั้งสามลำจะมาถึง ตลอดทั้งวันเขารู้สึกเหมือนมีกลางร้าย เวลาผ่านไปนานทีแล้วนาฬิกาจนกระทั่งมีโทรเลขมาถึง รีวีแอร์รู้สึกว่าเขาได้ช่วงชิงบางสิ่งจากโชคชะตาซึ่งค่อย ๆ ลดสิ่งที่เขาไม่รู้ลงทีละน้อย และดึงลูกเรือของเขาให้พ้นจากความมืดมาสู่ฝั่ง

ลูกเรือคนหนึ่งติดต่อกับรีวีแอร์ด้วยข้อความทางวิทยุ :

ไปรษณีย์ภัณฑ์จากซิลีรายงานว่าเขาสามารถมองเห็นแสงสว่างจากบัวโนส ไอเรสแล้ว เยี่ยมมาก

ไม่นานนัก รีวีแอร์ก็ได้ยินเสียงเครื่องบิน ความมืดได้ยอมปล่อยหนึ่งในนั้นออกมาแล้ว ดั่งทะเลที่มีคลื่นขึ้น ๆ ลง ๆ และสิ่งลึกลับต้องยอมคืนสมบัติที่มันโยนเล่นไปมาเป็นเวลานานให้กับชายหาด ในไม่ช้ามันคงจะคืนอีกสองคนที่เหลือกลับมา

ในวันนี้การทำงานก็จบสิ้นลง เจ้าหน้าที่ภาคพื้นดินที่เหนื่อยล้าคงจะกลับไปนอนและมีเจ้าหน้าที่ชุดใหม่ที่สดชื่นมาทำหน้าที่แทน มีเพียงแต่รีวีแอร์เท่านั้นที่ไม่ได้พัก : จากนั้นก็มาถึงคราวของไปรษณีย์ภัณฑ์จากยุโรปที่จะเข้ามาเพิ่มความวิตกให้เขาอีก และมันจะเป็นอย่างนี้ไปตลอดและตลอดไป

Antoine de Saint-Exupéry. Vol de Nuit. © Éditions Gallimard

¹พื้นที่ทางตอนใต้ของซิลีและอาร์เจนตินา

“ปลายทางที่บัวโนส ไอเรส” เป็นส่วนที่ตัดมาจากนวนิยายที่เขียนในปี 1931 นวนิยายนี้ใช้ประสบการณ์การเป็นนักบินขนส่งสินค้าในทวีปอเมริกาใต้ของผู้แต่งเป็นพื้นฐาน ใช้ส่วนที่ตัดออกมาเพื่อตอบคำถามต่อไปนี้

คำถามที่ 1 : ปลายทางที่บัวโนส ไอเรส

เรื่องนี้เกิดขึ้นในช่วงเวลาใดของวัน จงตอบคำถามพร้อมทั้งให้เหตุผลประกอบ โดยอ้างอิงจากเนื้อเรื่องของบทอ่าน

กลยุทธ์การอ่าน : การบูรณาการและตีความ
 เจตนาของคำถาม : ใช้หลักฐานอ้างอิงหนึ่งในหลายๆ
 แห่งจากเรื่องเพื่อระบุว่าการกระทำในเรื่องที่บรรยาย
 เกิดขึ้นเมื่อใด
 โครงสร้างภาษา : การบรรยาย
 รูปแบบถ้อยความ : ถ้อยความต่อเนื่องกัน
 บริบท : ส่วนบุคคล
 รูปแบบของข้อสอบ : สร้างคำตอบแบบอิสระ

การให้คะแนน ปลายทางที่บัวโนส ไอเรส 1

คะแนนเต็ม

รหัส 2 :

ระบุว่าเป็นเที่ยวบินที่เกิดขึ้นตอนกลางคืนหรือตอนเย็น (แต่ไม่ใช่หรือหลังจากเที่ยงคืน) และ อธิบายโดยอ้างอิงถึงข้อมูลจากเนื้อเรื่องได้อย่างถูกต้อง อาจถอดความหรือยกประโยคมาตอบโดยตรง

- ตอนกลางคืน เนื้อเรื่องกล่าวว่าพวกเขา “ตกอยู่ในความมืด”
- ตอนเย็น เขากำลังรอพวกนั้นมาถึง เพื่อให้เครื่องบินยุโรปสามารถออกเดินทางได้ตอนเที่ยงคืน
- มันเป็นเวลากลางคืนเพราะ “ความมืดได้ยอมปล่อยหนึ่งในนั้นออกมาแล้ว”
- ก่อนเที่ยงคืน นั่นคือเวลาที่เครื่องบินยุโรปออกเดินทาง
- ระหว่าง 2 ทุ่ม ถึงเที่ยงคืน เรารู้ว่ามันมืด แต่มันไม่ใช่เที่ยงคืน ซึ่งเป็นเวลาที่เครื่องบินอีกลำจะออกเดินทาง

ได้คะแนนบางส่วน

รหัส 1 :

ระบุว่าเป็นเที่ยวบินที่เกิดขึ้นตอนกลางคืนหรือตอนเย็น (แต่ไม่ใช่หรือหลังจากเที่ยงคืน) แต่ไม่มีหลักฐานสนับสนุนจากเนื้อเรื่อง

- ตอนกลางคืน

ไม่ได้คะแนน

รหัส 0 :

ระบุว่าเป็นเที่ยวบินที่เกิดขึ้นตอนเที่ยงคืนหรือหลังจากเที่ยงคืน

- “สามารถออกเดินทางประมาณเที่ยงคืนได้” [การยกประโยคที่ไม่เกี่ยวข้องมาจากเนื้อเรื่อง]
- “ประมาณเที่ยงคืน” [การยกประโยคที่ไม่เกี่ยวข้องมาจากเนื้อเรื่อง]
- หลังเที่ยงคืน

ให้คำตอบที่ไม่เพียงพอหรือกว้างเกินไป

แสดงความเข้าใจเนื้อเรื่องที่คลาดเคลื่อนหรือให้คำตอบที่เป็นไปไม่ได้หรือไม่เกี่ยวข้อง

- ในตอนเช้า
- ในตอนบ่าย
- ในตอนกลางวัน
- เวลา 3 ทุ่ม [หรือบอกเวลาที่แน่นอนอื่นๆ]

รหัส 9 : ไม่ตอบ

คำถามที่ 2 : ปลายทางที่บัวโนส ไอเรส

รีวิแอร์รู้สึกอย่างไรกับงานของเขา จงอธิบายพร้อมทั้งให้เหตุผลประกอบ โดยอ้างอิงจากเนื้อเรื่องของบทอ่าน

.....

.....

กลยุทธ์การอ่าน : การบูรณาการและตีความ
 เจตนาของคำถาม : ใช้สาระจากเรื่องที่บรรยายเพื่อ
 สนับสนุนลักษณะของมุมมอง
 โครงสร้างภาษา : การบรรยาย
 รูปแบบถ้อยความ : ถ้อยความต่อเนื่องกัน
 บริบท : ส่วนบุคคล
 รูปแบบของข้อสอบ : สร้างคำตอบแบบอิสระ

การให้คะแนน ปลายทางที่บัวโนส ไอเรส 2

คะแนนเต็ม

รหัส 2 :

อธิบายความรู้สึกของรีวิแอร์ที่มีต่องานของเขา โดยอ้างอิงถึง ความเครียด การยึนหยัด การแบกรับภาระ หรือ ยังคงมุ่งมั่นที่จะทำหน้าที่ของเขา และ ให้คำอธิบายที่อ้างอิงถึงส่วนที่เกี่ยวข้องในเนื้อเรื่อง อาจอ้างอิงเนื้อเรื่อง ทั่วไป หรืออาจถอดความหรือยกประโยคมาตอบโดยตรง การยกประโยคต้องเข้ากับอารมณ์ตามที่กล่าวไว้

- เขามุ่งงานท่วมหัว คุณจะเห็นได้จากบรรทัดสุดท้าย เขาไม่เคยได้พักเลย
- เขาเครียด ทั้งวันเขา “รู้สึกเหมือนมีลางร้าย”
- เขาหนักใจกับงาน ทั้งวันเขาก็กังวลกับเครื่องบินสามลำนั้น จากนั้นก็ต้องกังวลกับอีกลำที่จะไปยุโรป!
- เขายอมรับ คุณจะเห็นได้จากคำสุดท้าย “ตลอดไป” ซึ่งเขาคิดว่าคงไม่มีสิ่งใดเปลี่ยนแปลง
- เขาเป็นห่วงงานของเขาจริงๆ เขาไม่อาจผ่อนคลายเป็นได้จนกว่าเขาจะรู้ว่าทุกคนปลอดภัย
 [ใส่หลักฐานอ้างอิงทั่วไปจากเนื้อเรื่อง]

ได้คะแนนบางส่วน

รหัส 1 :

อธิบายความรู้สึกของรีวิแอร์ที่มีต่องานของเขา โดยอ้างอิงถึง ความเครียด การยึนหยัด การแบกรับภาระ หรือ ยังคงมุ่งมั่นที่จะทำหน้าที่ของเขา โดยไม่มีคำอธิบายที่อ้างอิงถึงเนื้อเรื่อง

- เขารู้สึกรับผิดชอบจริงๆ สำหรับสิ่งที่เกิดขึ้น
- เขาเครียด

ไม่ได้คะแนน

รหัส 0 :

ให้คำตอบที่ไม่เพียงพอหรือกว้างเกินไป

แสดงความเข้าใจเนื้อเรื่องที่คลาดเคลื่อนหรือให้คำตอบที่เป็นไปไม่ได้หรือไม่เกี่ยวข้อง

- เขาชอบงานของเขา เพราะเขาอยู่ในตำแหน่งที่ควบคุมดูแลสิ่งต่างๆ จำนวนมาก [ไม่ใช่การสนับสนุนจากเนื้อเรื่อง]
- เขาคิดว่ามันยอดเยี่ยมเพราะเขาสามารถดูเครื่องบินได้ [ไม่ใช่การสนับสนุนจากเนื้อเรื่อง]

รหัส 9 : ไม่ตอบ

คำถามที่ 3 : ปลายทางที่บัวโนส ไอเรส

วีวีแอร์รู้สึกอย่างไรกับงานของเขา จงอธิบายพร้อมทั้งให้เหตุผลประกอบ โดยอ้างอิงจากเนื้อเรื่องของบทอ่าน

.....

.....

กลยุทธ์การอ่าน : การสะท้อนและประเมิน
 เจตนาของคำถาม : ตั้งสมมติฐานเกี่ยวกับผลกระทบ
 ต่อตัวละครของการเปลี่ยนแปลงบริบทที่บรรยาย
 โครงสร้างภาษา : การบรรยาย
 รูปแบบถ้อยความ : ถ้อยความต่อเนื่องกัน
 บริบท : ส่วนบุคคล
 รูปแบบของข้อสอบ : สร้างคำตอบแบบอิสระ

การให้คะแนน ปลายทางที่บัวโนส ไอเรส 3

คะแนนเต็ม

รหัส 1 :

คำตอบ (หรือ แสดงโดยนัย) ใช่ หรือ ไม่ใช่ และอ้างถึงการเปรียบเทียบระหว่างช่วงเวลา และ สนับสนุนคำตอบ ของนักเรียน อาจอ้างถึงการตระหนักทางด้านวัตถุ เช่น ความก้าวหน้าทางเทคโนโลยี หรือ การพัฒนาในการรักษาความปลอดภัย หรือ ตระหนักทางด้านจิตวิทยา เช่น ความวิตกกังวล คำตอบต้องสอดคล้องกับการอ่านเนื้อเรื่องที่ถูกต้อง

- ตอนนี้ นักบิน (เครื่องบิน) มีอุปกรณ์ที่มีความก้าวหน้าอย่างมากช่วยกำหนดทิศทาง และช่วยเสริมในด้านเทคนิคเมื่อสภาพอากาศไม่ดี
- ไม่ใช่ ปัจจุบันเครื่องบินมีเรดาร์และระบบควบคุมการบินอัตโนมัติ ซึ่งช่วยให้รอดพ้นจากสถานการณ์อันตรายได้
- ใช่ เครื่องบินก็ยังคงอันตรายอยู่ เหมือนกับระบบขนส่งวิธีอื่นๆ ความเสี่ยงในการตกหรือเครื่องยนต์หยุดทำงานยังไม่สามารถกำจัดออกไปได้
- ตอนนี้ เทคโนโลยีใหม่และความก้าวหน้าทางเทคนิคมีความสำคัญมาก ทั้งในเครื่องบินและภาคพื้นดิน
- ใช่ ยังคงมีความเสี่ยงในการตกอยู่
- ไม่ใช่ ก่อนหน้านั้นไม่มีความกลัวจากการโจมตีของผู้ก่อการร้าย

ไม่ได้คะแนน

รหัส 0 :

ให้คำตอบที่ไม่เพียงพอหรือกว้างเกินไป

- ไม่ใช่ ปัจจุบันมีความกลัวที่แตกต่างออกไป
- ใช่ ความก้าวหน้าบางอย่างได้เกิดขึ้น
- ในทางหนึ่งคือใช่ แต่ในบริบทของยุคสมัยใหม่ [กว้างเกินไป]
- หลายปีผ่านไป คนอาจเข้าไปเปลี่ยนแปลงมัน [กว้างเกินไป]

แสดงความเข้าใจเนื้อเรื่องที่คลาดเคลื่อนหรือให้คำตอบที่เป็นไปไม่ได้หรือไม่เกี่ยวข้อง

- ไม่ใช่ เพราะทุกวันนี้คุณไม่ได้เดินทางตอนกลางคืน [เข้าใจเกี่ยวกับโลกคลาดเคลื่อน]
- ไม่ใช่ เพราะในทุกวันนี้นักบินได้รับการฝึกที่ดีขึ้น [ไม่เกี่ยวข้อง]
- ไม่ใช่ ริวีแอรมีความสุขจริงๆ กับงานของเขา แต่ในปัจจุบันนี้มีความกังวลเกี่ยวกับผู้ก่อการร้าย [อ่านเนื้อเรื่องคลาดเคลื่อน]

รหัส 9 : ไม่ตอบ

คำถามที่ 4 : ปลายทางที่บัวโนส ไอเรส

ข้อใดคือสิ่งที่เกิดขึ้นกับตัวละครหลักในเรื่องนี้

1. เขามีเรื่องประหลาดใจซึ่งไม่น่ายินดี
2. เขาตัดสินใจเปลี่ยนงาน
3. เขารอให้บางอย่างเกิดขึ้น
4. เขาเรียนรู้ที่จะฟังผู้อื่น

กลยุทธ์การอ่าน : การบูรณาการและตีความ
 เจตนาของคำถาม : รู้เหตุการณ์หลักในเรื่องเชิงบรรยาย
 โครงสร้างภาษา : การบรรยาย
 รูปแบบถ้อยความ : ถ้อยความต่อเนื่องกัน
 บริบท : ส่วนบุคคล
 รูปแบบของข้อสอบ : เลือกตอบ

การให้คะแนน ปลายทางที่บัวโนส ไอเรส 4

คะแนนเต็ม

รหัส 1 : ข้อ 3. เขารอบางอย่างที่จะเกิดขึ้น

ไม่ได้คะแนน

รหัส 0 : คำตอบอื่นๆ

รหัส 9 : ไม่ตอบ

คำถามที่ 5 : ปลายทางที่บัวโนส ไอเรส

หากพิจารณาย่อหน้าที่สองจากท้าย (“ไม่นานนัก ...”) ความมืดและทะเลมีความเหมือนกันตามข้อใด

1. ทั้งสองซ่อนสิ่งที่มีอยู่ภายในตัวเอง
2. ทั้งสองมีเสียงดัง
3. ทั้งสองถูกสยบด้วยมนุษย์
4. ทั้งสองเป็นอันตรายต่อมนุษย์
5. ทั้งสองเงียบสงบ

กลยุทธ์การอ่าน : การบูรณาการและตีความ
 เจตนาของคำถาม : เข้าใจจุดประสงค์ของการเปรียบเทียบคำอุปมา
 โครงสร้างภาษา : การบรรยาย
 รูปแบบถ้อยความ : ถ้อยความต่อเนื่องกัน
 บริบท : ส่วนบุคคล
 รูปแบบของข้อสอบ : เลือกตอบ

การให้คะแนน ปลายทางที่บัวโนส ไอเรส 5
 คะแนนเต็ม

รหัส 1 : ข้อ 1. ทั้งสองซ่อนสิ่งที่มีอยู่ภายในตัวมัน

ไม่ได้คะแนน

รหัส 0 : คำตอบอื่นๆ

รหัส 9 : ไม่ตอบ

คำถามที่ 6 : ปลายทางที่บัวโนส ไอเรส

คำคู่ใดต่อไปนี้อธิบายถึงภาวะจิตใจของริวีแอร์ในเรื่องได้ดีที่สุด

1. ตื่นตระหนกและกระวนกระวาย
2. ตื่นเต้นและกระสับกระส่าย
3. โกรธและหงุดหงิด
4. กังวลและหนักใจ
5. ผ่อนคลายและมั่นใจ

กลยุทธ์การอ่าน : การบูรณาการและตีความ
 เจตนาของคำถาม : รู้ภาวะจิตใจของตัวละครในเรื่องที่บรรยาย
 โครงสร้างภาษา : การบรรยาย
 รูปแบบถ้อยความ : ถ้อยความต่อเนื่องกัน
 บริบท : ส่วนบุคคล
 รูปแบบของข้อสอบ : เลือกตอบ

การให้คะแนน ปลายทางที่บัวโนส ไอเรส 6
 คะแนนเต็ม

รหัส 1 : ข้อ 4. กังวลและหนักใจ

ไม่ได้คะแนน

รหัส 0 : คำตอบอื่นๆ

รหัส 9 : ไม่ตอบ

ของขวัญ

เธอไม่รู้ว่ากี่วันแล้วที่ตัวเองนั่งอยู่อย่างนี้ ฝ้าดูสายน้ำเย็นเยือกสีน้ำตาลที่ขยับสูงขึ้นมาทีละน้อยจน
 5 ริมฝั่งน้ำค่อย ๆ จมหายไปในระดับน้ำที่สูงขึ้น หล่นจำได้ราง ๆ ถึงตอนที่ฝนเริ่มตก สายน้ำไหลผ่านหนองน้ำ
 มาจากทิศใต้ กระแทกกับผนังของบ้านของหล่อน แล้วน้ำในแม่น้ำก็เริ่มสูงขึ้นทีละน้อยในตอนแรกจนกระทั่ง
 หยุดและกลับสู่ระดับเดิม ชั่วโหมงแล้วชั่วโหมงเล่าที่น้ำลดเลี้ยวไปตามห้วยหนองและท้องร่องลงสู่ที่ต่ำ ตอน
 กลางคืนขณะที่เธอกำลังหลับ น้ำได้เอ่อท่วมถนน และล้อมรอบทุกสิ่งทุกอย่างจนเธอต้องนั่งเดียวดายอยู่อย่างนี้
 เรือก็ลอยหายไปกับกระแสน้ำแล้วเหลือแต่บ้านลอยน้ำติดอยู่ชายฝั่งเหมือนท่อนซุงบนแพ ตอนนี้แม้แต่ไม้
 กระดานที่ทาน้ำมันดินกันน้ำไว้ น้ำยังซึมเข้ามาได้และสูงขึ้นเรื่อย ๆ

10 ฝั่งตรงข้ามเท่าที่มองเห็นมีเพียงยอดไม้ส่วนที่โผล่พ้นน้ำ หนองน้ำกลายเป็นท้องทะเลที่เว้งว้างเปล่า
 และถูกกระหน่ำด้วยฝน แม้จะถูกกลืนหายไปกับความเว้งว้าง บ้านของเธอซึ่งสร้างบนฐานที่เหมือนเรือเพื่อให้
 ลอยน้ำได้เวลาเกิดน้ำท่วม แต่ก็ไม่อาจกระชกบางที่ไม้กระดานที่รองรับอาจผุพังไปบ้าง บางที่เชือกที่ผูกบ้านไว้
 กับต้นไม้ใหญ่อาจจะหลุดออกและปล่อยให้บ้านลอยตามกระแสน้ำเช่นเดียวกับเรือที่ลอยหายไปก่อนแล้ว

15 ไม่มีใครช่วยได้ตอนนี้ ถึงเธอจะตะโกนก็เปล่าประโยชน์เพราะคงไม่มีใครได้ยิน คนอื่น ๆ ก็คงวุ่นวาย
 อยู่กับการช่วยเหลือตัวเองเพื่อรักษาข้าวของเอาไว้แม้จะน้อยนิดก็ตาม หรืออาจเพื่อรักษาชีวิตของตัวเองไว้ก็ได้
 เธอเห็นบ้านหลังลอยผ่านไป ทุกอย่างช่างเงียบเชียบบรรเทาภัยอยู่ในงานศพ เธอจำได้ว่าบ้านนั้นเป็นบ้านของ
 ใคร มันรู้สึกแย่มาก ๆ ที่เห็นมันลอยไปอย่างนั้น แต่เจ้าของบ้านคงหนีออกไปอยู่บนที่สูงแล้ว ต่อมาหลังจากที่
 ความมืดโรยตัวมาปกคลุมและท่ามกลางสายฝนที่กระหน่ำ เธอได้ยินเสียงคำรามของเสือคำอยู่เหนือลำน้ำ

20 ตอนนี้บ้านดูเหมือนจะสั่นเทาราวกับสิ่งมีชีวิต เธอคว้าตะเกียงที่ลั่นตกลงมาจากโต๊ะข้างเตียงเออวางลง
 ที่พื้นและใช้เท้าทั้งสองหนีบไว้ให้แน่น แล้วบ้านทั้งหลังก็ส่งเสียงเอี้ยดอาดครวญครางเหมือนพยายามที่จะดิ้น
 ให้หลุดจากโคลนที่ยึดมันไว้ มันคงลอยแท้งเต็งราวกับจุกไม้ก๊อกแกว่งไปตามแรงดูดของกระแสน้ำ เธอยึด
 ขอบเตียงไว้แน่น บ้านโคลงจากด้านหนึ่งไปอีกด้านหนึ่ง และลอยไปตามความยาวของเชือกที่ผูกไว้ มีเสียงน้ำ
 กระแทกกับท่อนซุงเก่า ๆ แล้วก็เงียบหายไป แล้วกระแสน้ำก็ค่อย ๆ ซาลงปล่อยให้มันแกว่งกลับที่เดิมอยู่ เธอ
 25 กลั่นใจและนั่งอยู่เป็นเวลานาน รู้สึกถึงการแกว่งของบ้าน ความมืดปกคลุมลงมาท่ามกลางฝนที่ตกไม่หยุด
 หย่อน เธอขบศีระชะลงบนแขนที่มีอย่งยึดขอบเตียงไว้แน่น แล้วผลอกลับไป

ในช่วงหนึ่งของคืนนั้น มีเสียงร้องที่ทำให้เธอสะดุ้งตื่น เสียงร้องนั้นโหยหวนจนทำให้เธอทะเล้งพรวด
 ลุกขึ้นยืนทั้งที่ยังงัวเงีย ในความมืดเธอสะดุดเข้ากับเตียง เสียงนั้นดังมาจากนอกบ้าน จากแม่น้ำ เธอได้ยินเสียง
 เคลื่อนไหวของบางอย่างที่มีขนาดใหญ่จนทำให้เกิดเสียงเหมือนเสียงที่ครูดหรือกวาดไป อาจเป็นบ้านอีกหลังก็ได้
 แล้วมันก็เข้ามาชน ไม่ชนตรง ๆ แต่ครูดไปตามด้านข้าง แล้วไหลไปตามความยาวของบ้าน ต้นไม้มันเอง เธอฟัง
 30 เสียงกึ่งและใบที่ครูดผ่านไปแล้วลอยไปตามสายน้ำ ทั้งไว้เพียงเสียงฝนและเสียงซัดของน้ำที่ไหลบ่ามา
 อย่างสม่ำเสมอจนกลายเป็นส่วนหนึ่งของความเงียบไปแล้ว เธอนอนออตตัวอยู่บนเตียงเกือบจะหลับอยู่แล้ว
 เมื่อได้ยินเสียงร้องอีก คราวนี้ใกล้เสียงจนเหมือนอยู่ในห้อง เธอสะดุ้งลุกขึ้นนั่งบนเตียง มีกระแทกกับความเย็นของ
 ปืนไรเฟิล เธอคุกเข่าลงบนหมอน ยึดปืนไว้กับตัว “นั่นใคร ?” เธอตะโกนถาม

35 เสียงตอบกลับมาเป็นเสียงร้องแบบเดิมซ้ำ ๆ แต่คราวนี้ลดความแหลมลง บอกถึงความเหนื่อยอ่อน
 แล้วความเงียบอันว่างเปล่าก็เข้ามาแทนที่ เธอถอยกลับมาที่เตียง ไม่ว่าจะเป็นอย่างไรก็ตามที่อยู่ตรงนั้น เธอได้ยิน

เสียงเหมือนมันเคลื่อนไหวอยู่แถวระเบียงหน้าบ้าน แล้วก็เสียงเหมือนของหล่นแตก มีเสียงตะกุกบนผนังราวกับมันต้องการฉีกผนังให้แยกออกเพื่อหาทางเข้ามาในบ้าน เธอรู้แล้วว่ามันเป็นอะไร “แมวดำใหญ่” ซึ่งถูกพัดพามากับต้นไม้ที่ถอนรากถอนโคนลอยผ่านไปเมื่อครู่ มันคือ “ของขวัญ” ที่มาพร้อมกับน้ำท่วม

40 โดยไม่รู้สีกตัว เธอแนบมือบนใบหน้าและลำคอที่จุกแน่น ปีนไรเฟิลวางนิ่งอยู่บนตัก เธอไม่เคยเห็นเลือดดำมาก่อนเลยในชีวิต เธอเคยได้ยินคนอื่นพูดถึงและเคยได้ยินเสียงร้องเหมือนเจ็บปวดของพวกเขา มันจากระยะไกล เสียงเจ้าแมวดะกุกผ่าบ้านอีกครั้ง หน้าต่างที่อยู่ใกล้กับประตูต้นตามแรงตะกุก ถ้าเธอเฝ้าหน้าต่างให้ดี และปล่อยให้เจ้าแมวดะกุกขังระหว่างผ่าบ้านกับสายน้ำ เหมือนถูกขังอยู่ในกรง เธอก็คงไม่เป็นอะไร ข้างนอกสัตว์ร้ายหยุดตะกุกอุ้งเท้าของมันกับแผงเหล็กขึ้นสนิม ส่งเสียงครางและคำรามเป็นครั้งคราว

45 ในที่สุด แสงสว่างก็เล็ดลอดม่านผ่นมาได้ มันเหมือนกับความมืดอีกแบบหนึ่ง เธอยังคงนั่งบนเตียงตัวแข็งที่อูและหนาวสั่น แขนทั้งสองที่เคยใช้พายเรือในแม่น้ำตอนนี้รู้สึกปวดร้าวเพราะยึดไรเฟิลไว้แน่น เธอพยายามสงบนิ่งแทบจะไม่เคลื่อนไหวด้วยเกรงว่าเสียงที่ดังขึ้นจะปลุกให้เจ้าแมวนั้นตื่นตัวขึ้นมาอีก เธอเกร็งตัวเมื่อตัวเธอแกว่งไปตามการเคลื่อนไหวของบ้าน ผ่นยังคงเทลมมาราวกับว่าจะไม่มีวันหยุด ในที่สุดท่ามกลางแสงสลัวสีเทา เธอสามารถมองเห็นแผ่นน้ำที่ผ่นตกลงมากระทบเป็นหลุมเล็ก ๆ และไกลออกไปคือรูปทรงสลัว ๆ ของยอดไม้ที่ถูกน้ำท่วม ไม่มีเสียงเจ้าแมวดำนั้นเคลื่อนไหวอีกแล้วในตอนนี้น มันอาจไปแล้วก็ได้ เธอวางปืนไว้ข้าง ๆ

50 แล้วย่องออกจากเตียงอย่างเงียบกริบไปที่หน้าต่าง มันยังอยู่ที่นั่น หมอบอยู่ที่ริมระเบียง ตาจ้องไปที่ต้นโอ๊กต้นที่ผูกบ้านของเธอ ราวกับจะกระชากที่จะกระโจนขึ้นไปบนกิ่งที่ห้อยลงมา มันดูไม่ตกใจแล้ว เท่าที่เธอเห็นขนหยาบ ๆ ของมันจับกันเป็นกระจุก ๆ ด้านข้างผอมโงนมองเห็นซี่โครง ถ้าจะยิงมันตรงที่มันนั่งอยู่จะง่ายมาก

55 ทางยาวของมันแกว่งไปมา เธอย่องกลับมาหิบบน เมื่อมันหันกลับมา โดยไม่มีการเตือน ไม่มีการหมอบหรือการเกร็งกล้ามเนื้อ มันกระโจนพรวดมาที่หน้าต่าง ทำกระจกหน้าต่างบานหนึ่งแตก เธอล้มลุกคลุกเสียงร้องพร้อมกับยกปืนขึ้นยิงออกไปทางหน้าต่าง เธอมองไม่เห็นมันแล้วตอนนี้ แต่เธอยังพลาดมันเริ่มเคลื่อนไหวอีกแล้ว เธอมองเห็นหัวและส่วนโค้งหลังของมันแวบผ่านหน้าต่างไป

เธอตัวสั่นเทาเมื่อถอยออกมาลงที่เตียง เสียงที่เป็นจังหวะจะโคนของกระแสไฟฟ้าไหลและสายผ่นความเย็นเยือกที่เสียดแทง ทำให้ความตั้งใจเดิมสลายไป เธอจ้องเขม็งที่หน้าต่าง และเตรียมปืนไว้พร้อม

60 หลังจากรออยู่นานพอสมควร เธอย่องไปดูอีกครั้ง เจ้าเสือดำนั่นกำลังนอนหลับเอาหัวเกยกับอุ้งเท้า ดูเหมือนแมวบ่านทั่วไป นี่เป็นครั้งแรกตั้งแต่ผ่นเริ่มตกที่เธออยากจะร้องให้ให้กับตัวเอง ให้กับคนอื่น ๆ และให้กับทุกสิ่งทุกอย่างที่ถูกน้ำท่วม เธอเลือกตัวลงบนเตียง แล้วดึงผ่นวมขึ้นมาคลุมไหล่ เธอควรจะออกไปเมื่อยังมีโอกาสในตอนก่อนนั้น ในตอนที่ถนนยังโล่ง หรือก่อนที่เรือจะถูกน้ำพัดพาไป ขณะที่ตัวเธอยังไปมาตาม

65 การโคลงของบ้าน ความปวดเสียดในท้องเตือนว่าเธอยังไม่ได้กินอะไรเลย จำไม่ได้ว่านานเท่าไร เธอก็หิวโซเช่นเดียวกับเจ้าแมวนั้นเอง เธอค่อย ๆ เดินย่องเข้าไปในครัว แล้วก่อไฟจากฟืนที่เหลืออยู่ 2-3 ท่อน ถ้าน้ำไม่ลด เธอคงต้องใช้เก้าอี้หรือโต๊ะมาทำฟืน จากนั้นเธอก็นำหมุกรมควันลงมาจากเพดาน แล่น้ำตาลแดงเป็น

70 ชิ้นหนา ๆ แล้วใส่ลงในกระทะเหล็ก กลิ่นเนื้อทอดทำให้เธอเวียนศีรษะ ยังพอมิซนมปังเก่าที่ทำไว้คราวที่แล้ว และเธอสามารถชงกาแฟ มีน้ำเหลือเพื่อ

ขณะที่กำลังทำอาหาร เธอเกือบจะลืมเจ้าแมวนั้น จนกระทั่งมันคราง มันก็หิวเหมือนกัน “ขอฉันกินก่อนนะ” เธอร้องบอกมัน “แล้วฉันถึงจะจัดการกับแก” แล้วเธอก็ทำเสียงคล้ายหัวเราะออกมาพร้อมกับ

70 ลมหายใจ เมื่อเธอแขวนเนื้อหมุกรมควันคืนที่ตะขอ เสียงคำรามลึกลอยในลำคอของเจ้าแมวดำทำให้มือไม้ของเธอสั่นเทา

หลังจากกินเสร็จ เธอกลับไปที่เตียงอีกครั้งและหิบบนไรเฟิลขึ้นมา บ้านถูกหุนสูงชัน จนกระทั่ง

มันไม่ครูดกับฝั่งเวลาแกว่งตัวไปมาในกระแสน้ำอีกแล้ว อาหารทำให้เธออุ่นขึ้น เธอยังมีโอกาสกำจัดเจ้าแมงได้ ในขณะที่ยังมีแสงสว่างอยู่ในสายฝน เธอคลานช้า ๆ ไปที่หน้าต่าง มันยังอยู่ที่นั่น มันร้องและเริ่มเดินไปมา

75 ตามระเบียบ เธอมองมันอยู่นาน ไม่รู้สึกกลัวอีกแล้ว และโดยไม่ได้คิด เธอวางปืนลงและเดินอ้อมขอบเตียงไปยัง ครีวข้างหลังเธอเจ้าแมงกำลังเคลื่อนตัวอย่างหงุดหงิด เธอนำหมุรมควันที่เหลือลงมา แล้วเดินข้ามพื้นห้องที่กำลังโคลงเคลงไปที่หน้าต่าง แล้วโยนหมุรมควันออกไปทางรอยแตกของหน้าต่าง อีกด้านหนึ่งของฝาผนังมีเสียงชู้

80 เธอ ค้ำรามอย่างหิวโหย และแล้วคล้ายกับความตกใจกลัวแล่นผ่านจากเจ้าสัตว์ร้ายมาที่ตัวเธอ ด้วยความมั่งงันใน สิ่งที่ได้ทำลงไป เธอถอยกรูดกลับมาที่เตียง เธอได้ยินเสียงของเสือดากำลังฉีกเนื้อหมูนั้น บ้านแกว่งไปมารอบตัว

เมื่อตื่นขึ้นอีกครั้ง เธอรู้ได้ทันทีว่าทุกสิ่งเปลี่ยนไป ฝนหยุดตก เธอรู้สึกที่บ้านมีการเคลื่อนไหวแต่มัน ไม่ใช่โคลงเคลงในสายน้ำอีกต่อไป เมื่อเปิดประตูและมองผ่านม่านที่ขาดออกไป สิ่งที่ประจักษ์ในสายตาของเธอ

85 แตกต่างไปอย่างสิ้นเชิง บ้านตั้งอยู่อย่างสงบบนตลิ่งที่เคยอยู่ต่ำลงไปไม่กี่ฟุต แม่น้ำยังคงไหลเชี่ยวกรากตาม กระแสน้ำหลาก แต่ไม่ได้ท่วมพื้นที่ริมตลิ่งที่มีพื้นที่ 2-3 ฟุต ระหว่างตัวบ้านและต้นไม้ และเจ้าแมงตัวนั้น ก็หายไปแล้ว ไม่ต้องสงสัย จากระเบียงจนถึงต้นไม้มีรอยเดินเป็นทางเลือนรางหายไปทางหนองน้ำ และบน ระเบียบนั้นยังมีร่องรอยของหมุรมควันที่ถูกแทะจนเหลือแต่กระดูกขาวโพลน

ใช้เรื่อง “ของขวัญ” ตอบคำถามต่อไปนี้ (ตัวเลขบอกบรรทัด จะช่วยบอกว่าคำถามมาจากส่วนใด)

คำถามที่ 1 : ของขวัญ

สถานการณ์ของผู้หญิงในตอนต้นเรื่องเป็นไปตามข้อใด

1. เธออ่อนแอเกินกว่าที่จะหนีออกจากบ้านหลังจากที่ไม่ได้รับประทานอาหารหลายวัน
2. เธอกำลังป้องกันตนเองจากสัตว์ป่า
3. บ้านของเธอน้ำท่วมโดยรอบ
1. 4. บ้านของเธอถูกน้ำท่วมพัดพาไป

การให้คะแนน ของขวัญ 1

คะแนนเต็ม

รหัส 1 : ข้อ 3. บ้านของเธอถูกล้อมรอบด้วยน้ำท่วม

สมรรถนะ : ตีความ

ชนิดของบทความ : เชิงบรรยาย

สถานการณ์ : ส่วนตัว/ส่วนบุคคล

แบบของข้อสอบ : เลือกตอบ

ไม่ได้คะแนน

รหัส 0 : คำตอบอื่นๆ

รหัส 9 : ไม่ตอบ

คำถามที่ 2 : ของขวัญ

คำพูดของผู้หญิงในเรื่องที่ว่า “แล้วฉันถึงจะจัดการกับแก” (บรรทัดที่ 69) มีความหมายตามข้อใด

1. แนใจว่าแมวจะไม่ทำร้ายหล่อน
2. พยายามที่จะทำให้แมวกลัว
3. ตั้งใจที่จะยิงแมว
4. วางแผนที่จะให้อาหารแก่แมว

การให้คะแนน ของขวัญ 2

คะแนนเต็ม

รหัส 1 : ข้อ 3. ตั้งใจที่จะยิงแมว

สมรรถนะ : ตีความ

ชนิดของบทความ : เชิงบรรยาย

สถานการณ์ : ส่วนตัว/ส่วนบุคคล

แบบของข้อสอบ : เลือกตอบ

ไม่ได้คะแนน

รหัส 0 : คำตอบอื่นๆ

รหัส 9 : ไม่ตอบ

คำถามที่ 3 : ของขวัญ

นักเรียนคิดว่าประโยคสุดท้ายของเรื่อง “ของขวัญ” จบเรื่องได้เหมาะสมหรือไม่ พร้อมทั้งอธิบายว่า ประโยคสุดท้ายนี้เชื่อมโยงกับใจความสำคัญของเนื้อเรื่องอย่างไร

สมรรถนะ : วิเคราะห์

ชนิดของบทความ : เชิงบรรยาย

สถานการณ์ : ส่วนตัว/ส่วนบุคคล

แบบของข้อสอบ : สร้างคำตอบอิสระ

การให้คะแนน ของขวัญ 3

คะแนนเต็ม

รหัส 2 :

คำตอบที่เข้าใจความหมายเนื้อหาเกินกว่าที่เห็นตามตัวอักษร แต่ตีความได้ถูกต้องสอดคล้องเกี่ยวข้องกับ ความหมายตามตัวอักษร ประเมินการจบของเรื่องในแง่ของความสมบูรณ์ของเนื้อเรื่อง ประโยคสุดท้ายมีความสัมพันธ์กับใจความสำคัญ ประเด็น หรืออุปมาอุปไมยของเนื้อเรื่อง คำตอบอาจอ้างอิงถึงความสัมพันธ์ระหว่างเสือดากับผู้หญิงในเรื่อง ตัวอย่างเช่น เพื่อเอาชีวิตรอด หรือเพื่อให้ของขวัญ หรือเพื่อขอบคุณ อาจระบุหรือแสดงความคิดเห็นเกี่ยวกับความเหมาะสมของเรื่อง เช่น

- ใช่ เนื้อเรื่องได้นำให้ผู้หญิงมีส่วนร่วมเกี่ยวกับสิ่งที่จำเป็นสำหรับชีวิต และกระดุกชาวโพลนที่ปราศจากเนื้อติดอยู่ เป็นสัญลักษณ์ของของสิ่งนั้น
- ใช่ ฉันทว่าส่วนของแฮมที่เสือด่าเหลือทิ้งไว้ให้ก็เป็นของขวัญอย่างหนึ่ง ใจความสำคัญที่ต้องการสื่อสาร คือ “ชีวิตและความต้องการมีชีวิตอยู่”
- ใช่ กระดุกก็เป็นเหมือนของขวัญ และนั่นคือจุดสำคัญของเรื่อง
- ใช่ กระดุกของแฮมสะกิดใจเราให้คิดต่อไปว่าอาจเกิดขึ้นอะไรกับผู้หญิงในเรื่องได้
- เหมาะสม เพราะคล้ายๆ กับเป็นการขอบคุณของสัตว์ที่มีต่อเธอสำหรับแฮมที่ให้กิน

ได้คะแนนบางส่วน

รหัส 1 :

คำตอบที่เข้าใจเนื้อหาเกินกว่าที่เห็นตามตัวอักษร สอดคล้องกับความถูกต้องตามตัวอักษร ประเมินตอนจบในแง่ของรูปแบบหรืออารมณ์ โดยการเชื่อมโยงประโยคสุดท้ายกับแบบการเขียนหรืออารมณ์ของเนื้อหาส่วนอื่นๆ ของเรื่อง แสดงความคิดเห็นชัดเจนหรือโดยอ้อมเกี่ยวกับความเหมาะสม เช่น

- ใช่ มันเหมาะสำหรับการเล่าเรื่องตามความเป็นจริง
- ใช่ มันชวนให้คิดถึงว่าอาจจะมีสิ่งที่น่ากลัวที่สุดเกิดขึ้น
- ไม่ เรื่องมันเกิดขึ้นในเวลาสั้นๆ กะทันหัน แต่ส่วนใหญ่เนื้อเรื่องเล่าถึงรายละเอียดมากมาย

หรือ ตอบตามที่ปรากฏตามตัวอักษรในทางที่ถูกต้อง ประเมินการจบของเรื่องในแง่ของการลำดับเนื้อหา โดยการเชื่อมโยงประโยคสุดท้ายกับเหตุการณ์สำคัญที่เกิดขึ้น (เช่น เสือกินแฮม การที่เสือด่ามาติดอยู่ที่บ้าน การที่น้ำลด) แสดงความคิดเห็นโดยตรงหรือทางอ้อมเกี่ยวกับความเหมาะสมของการดำเนินเรื่อง

- ใช่ มันให้คำตอบว่าเสือด่ามันกินแฮมหรือไม่

- ไม่ ตอนที่เกี่ยวกับเนื้อแฮมนั้นได้จบลงแล้ว
- มันจบลงแล้วเพราะว่าแฮมหมดแล้วและเรื่องก็จบแล้วเช่นกัน
- ใช้ ตอนนี้น้ำลดลงแล้ว และเสื่อก็กินแฮมแล้ว ไม่มีเหตุผลอะไรทำให้เสื่ออยู่ต่อ
- ฉันคิดว่ามันจบได้ดีเพราะว่ามันพิสูจน์ว่า เสื่อได้เข้ามาถึงระเบียงบ้านของหล่อน [ความเข้าใจตามตัวอักษรว่า เหตุการณ์ในเรื่อง “เกิดขึ้นจริง”]
- ไม่ มันจบลงอย่างไม่เหมาะสม มันไม่ใช่ของขวัญ แต่มันคืออันตรายอย่างใหญ่หลวง [ชี้ถึงการอ่านตามตัวอักษรทั้งเรื่อง]
- มันเหมาะสมในการบรรยายว่ามันเกิดขึ้นหลังฝน [อ้างถึงตอนที่น้ำท่วมลดลงแล้ว]

ไม่ได้คะแนน

รหัส 0 :

ให้คำตอบที่ไม่เพียงพอ หรือคลุมเครือไป

- มันมากเกินไปกว่าแคมีผล จริงๆ แล้วมันเป็นการจุ่ม
- ไม่ ของขวัญไม่ได้เชื่อมโยงถึงตอนจบ
- ไม่ มันอาจดีมากไปกว่าถ้าจบลงด้วยสิ่งที่น่าตื่นเต้นมากกว่านี้ [ไม่ได้เชื่อมโยงตอนจบกับส่วนอื่นๆ ของเรื่อง]
- มันจบลงด้วยการบรรยายถึงกระดูกแฮม

หรือ แสดงถึงความไม่เข้าใจสิ่งที่อ่าน หรือให้คำตอบที่ไม่สมเหตุสมผลหรือไม่เกี่ยวข้อง

- ใช้ มันแสดงว่าทั้งหมดเป็นเพียงความฝัน [ไม่สมเหตุสมผล]
- ไม่ เพราะว่าผู้อ่านไม่ทราบว่าจะทำไมเจ้าแมวจึงหายไป [แสดงถึงการขาดความเข้าใจ]

คำถามที่ 4 : ของขวัญ

จากข้อความที่ว่า “แล้วบ้านทั้งหลังก็ส่งเสียงเอี๊ยดอ๊าด ครวญครางเหมือนกับพยายามที่จะดิ้นให้หลุด...” (บรรทัดที่ 20) ข้อใดเป็นสิ่งที่เกิดขึ้นกับบ้านในตอนนี่ของเรื่อง

1. บ้านแยกออกเป็นชิ้น ๆ
2. บ้านเริ่มลอยน้ำ
3. บ้านกระแทกกับต้นไม้
4. บ้านจมลงไปได้แม่น้ำ

การให้คะแนน ของขวัญ 4

คะแนนเต็ม

รหัส 1 : ข้อ 2. มันเริ่มลอยน้ำ

สมรรถนะ : คั้นสาระ

ชนิดของบทความ : เชิงบรรยาย

สถานการณ์ : ส่วนตัว/ส่วนบุคคล

แบบของข้อสอบ : เลือกตอบ

ไม่ได้คะแนน

รหัส 0 : คำตอบอื่นๆ

รหัส 9 : ไม่ตอบ

คำถามที่ 5 : ของขวัญ

จงพิจารณาข้อความที่กล่าวถึงเสียดำในเรื่องที่ยกมา แล้วตอบคำถาม

“มีเสียงร้องที่ทำให้เธอสะดุ้งตื่น เสียงร้องนั้นโหยหวน...” (บรรทัดที่ 26)

“เสียงตอบกลับมาเป็นเสียงร้องแบบเดิมซ้ำ ๆ แต่คราวนี้ลดความแหลมลง บอกถึงความเหนื่อยอ่อน...” (บรรทัดที่ 34)

“เธอเคยได้ยินเสียงร้องเหมือนเจ็บปวดของมันจากระยะไกล” (บรรทัดที่ 40)

นักเรียนคิดว่า เหตุใดผู้เขียนจึงเลือกกล่าวถึงเสียดำนี้ด้วยข้อความดังกล่าว

.....

.....

.....

สมรรถนะ : ตีความ

ชนิดของบทความ : เชิงบรรยาย

สถานการณ์ : ส่วนตัว/ส่วนบุคคล

แบบของข้อสอบ : สร้างคำตอบอิสระ

การให้คะแนน ของขวัญ 5

คะแนนเต็ม

รหัส 2 :

คำตอบซึ่งแสดงการรับรู้ที่ บทความนั้นต้องการกระตุ้นให้เกิดความสงสัย โดยอ้างถึงความตั้งใจของผู้เขียน หรือผลที่เกิดกับผู้อ่าน อ้างถึงสิ่งที่เกิดขึ้นในส่วนอื่นๆ ของเรื่องที่อ่าน คือ

- (1) อ้างข้อความที่เชื่อมโยงเสียดำกับผู้หญิงในเรื่อง (หรือมนุษย์ทั่วไป) ขณะกำลังมีความทุกข์ **หรือ**
- (2) อ้างข้อความเพื่ออธิบาย พฤติกรรมของผู้หญิงที่แสดงความสงสัยต่อเสียดำในตอนต่อมา **หรือ**
- (3) เสียดำถูกนำเสนอเป็น ตัวตนของความน่าสงสัย เช่น

- เสียงเสียดำเกือบเหมือนเสียงมนุษย์ เหมือนเสียงของผู้หญิงและทำให้เรารู้สึกเสียใจกับทั้งสองคือทั้งคนและสัตว์ [บอกเป็นนัยถึงความเชื่อมโยงระหว่างเสียดำและผู้หญิง/มนุษย์ (1) บอกเป็นนัยถึงผลที่มีต่อผู้อ่าน]
- มันทำให้เรารู้ทันทีว่าเสียดำเป็นเหยื่อของน้ำท่วมเช่นกัน [บอกเป็นนัยถึงความเชื่อมโยงระหว่างเสียดำและมนุษย์ด้วยคำว่า “ เช่นกัน” (1) บอกชัดเจนถึงผลที่มีต่อผู้อ่าน]
- ดูเหมือนผู้หญิงในเรื่องรู้สึกสงสัยก่อนที่จะรู้ว่า เป็นอะไร [เชื่อมโยงข้อความส่วนที่ยกมา กับพฤติกรรมเมตตาในภายหลังของหล่อน (2) โดยไม่ได้อ้างถึงความตั้งใจหรือผลอย่างชัดเจน]
- มันทำให้เรารู้สึกสงสัยเสียดำ [แสดงความเข้าใจความหมายซ่อนเร้นของภาษาที่ใช้ (3) บอกชัดเจนถึงผลที่มีต่อผู้อ่าน]
- มันมีเสียงเหมือนเสี้ยวๆ และเป็นทุกข์ [แสดงถึงความเข้าใจในสำนวนที่ใช้ (3) การอ้างอิงความตั้งใจของผู้แต่งอย่างชัดเจน]

ได้คะแนนบางส่วน

รหัส 1 :

อ้างถึงความตั้งใจ (หรือผล) ที่เป็นไปได้ของข้อความที่ยกมามากกว่าการกระตุ้นให้เกิดความสงสัย การแสดงความคิดเห็นต้องสอดคล้องกับความเข้าใจที่มีต่อเนื้อหา อ้างถึงความตั้งใจของผู้เขียนหรือผลที่มีต่อผู้อ่านโดยชัดเจนหรือโดยอ้อม หรืออาจอ้างถึงสิ่งที่เกิดขึ้นในตอนอื่นๆ ของเรื่อง อาจอ้างถึง

- (1) เจตนาผลของการทำให้เกิดความกระวนกระวายใจหรือความสับสน (สังเกตว่าคำ เช่น “ตกใจ” และ “กลัว” แสดงว่าขาดความเข้าใจในสิ่งที่อ้างอิง และคำว่า “น่าสนใจ” “อ่านง่าย” และ “ชัดเจน” ยังไม่เฉพาะเจาะจงพอ **หรือ**
- (2) ความคิดที่แสดงถึงการปรากฏตัวของเสียด้าจากมุมมองของผู้หญิงในเรื่อง เช่น
 - เพราะว่ามันทำให้เกิดความกระวนกระวายจริงๆ แล้วเราไม่รู้ว่ ะไรร้อง [1]
 - มันเป็นการแนะนำเสียด้าอย่างช้า ๆ [1]
 - มันน่าตื่นเต้น [1]
 - เราไม่รู้ว่ มันเป็นอะไร เพียงแต่คล้ายผู้หญิง [รวมทั้ง (1) และ (2)]
 - มันบรรยายถึงความรู้สึกของผู้หญิงเกี่ยวกับเสียด้า [2]

หรือ คำตอบอ้างถึงสาระของข้อความที่ยกมาตามท้องเรื่อง การอภิปรายต้องสอดคล้องกับความเข้าใจในเรื่อง อ้างอย่างชัดเจน

หรือโดยอ้อมถึงเจตนาผู้เขียนหรือผลที่มีต่อผู้อ่าน อ้างถึงสิ่งที่เกิดขึ้นในตอนอื่นๆ ของเรื่อง ต่อไปนี้

- (1) บรรยายลักษณะของเสียด้า **หรือ**
- (2) วิธีการบรรยายที่เข้ากับสถานการณ์และสิ่งแวดล้อม เช่น
 - เสียด้าเป็นสัตว์ป่าและสัตว์ป่าจะส่งเสียงคราง [1]
 - เสียด้าหิว และสัตว์พวกนี้จะส่งเสียงดังเมื่อหิว [1]
 - เธอคงสังเกตเสียงของมัน เพราะว่ามันมีตและเธอมองมันไม่เห็น [2]
 - การได้ยินเสียงเสียด้าตอนนั้นทำให้เธอจำได้เมื่อตอนที่เคยได้ยินเสียงนี้ก่อน [2]

ไม่ได้คะแนน

รหัส 0 :

ให้คำตอบไม่เพียงพอ หรือคลุมเครือ เช่น

- มันทำให้น่าสนใจมากขึ้น
- มันเป็นภาษาที่แรง

หรือ แสดงถึง ความเข้าใจไม่ถูกต้องเกี่ยวกับสิ่งที่อ่าน หรือให้คำตอบที่ไม่สมเหตุสมผลหรือไม่เกี่ยวข้อง

- เสียด้ามีเสียงที่ดูร้ายเหมือนกับว่ามันกำลังจ้องตะครุบเธอ [เหตุผลที่เป็นไปไม่ได้]
- คำที่พรรณนาเหล่านั้นพยายามแสดงถึงเสียด้าในแง่ที่น่ากลัวสำหรับผู้อ่าน [ไม่ถูกต้อง]
- เธอเล่าเรื่องจากมุมมองของเสียด้า [ไม่ถูกต้อง]

รหัส 9 : ไม่ตอบ

คำถามที่ 6 : ของขวัญ

สาเหตุที่ทำให้ผู้หญิงคนนั้นให้อาหารแก่เสือดาคืออะไร

สมรรถนะ : ตีความ

ชนิดของบทความ : เชิงบรรยาย

สถานการณ์ : ส่วนตัว/ส่วนบุคคล

แบบของข้อสอบ : สร้างคำตอบอิสระ

การให้คะแนน ของขวัญ 6

คะแนนเต็ม

รหัส 2 :

คำตอบที่แสดงว่ารับรู้เนื้อหาในเรื่อง แม้จะไม่ได้เขียนบอกโดยตรงว่าผู้หญิงถูกกระตุ้นให้เกิดความสงสารหรือเกิดความรู้สึกเห็นใจเสือด่าที่ตกอยู่ในสภาพเดียวกัน อาจระบุด้วยว่า เธอเองก็ยังไม่รู้ตัวว่าสงสารเสียด้วยซ้ำ เช่น

- หล่อนรู้สึกเสียใจกับมัน
- เพราะหล่อนรู้ดีว่าเป็นอย่างไรเมื่อหิว
- เพราะว่าหล่อนเป็นคนขี้สงสาร

ได้คะแนนบางส่วน

รหัส 1 :

คำตอบที่เข้าใจว่าเนื้อเรื่องไม่ได้พูดตรงๆ ถึงแรงกระตุ้นของผู้หญิงคนนั้น และ/หรือรู้ว่าเธอไม่เข้าใจตนเอง เช่น

- หล่อนไม่ทันคิดที่กำลังทำอะไร
- อารมณ์ชั่ววูบ
- สัญชาติญาณ
- หล่อนไม่รู้ตัว
- ในเนื้อเรื่องไม่ได้บอก

หรือ ตอบในลักษณะว่า เสือด่าต้องการอาหารหรือต้องการความช่วยเหลือ โดยไม่ได้อ้างถึงแรงกระตุ้นของผู้หญิงคนนั้น เช่น

- เพราะว่ามันหิว
- เพราะว่ามันร้องคราง

ไม่ได้คะแนน

รหัส 0 :

ให้คำตอบที่ไม่เพียงพอ หรือคลุมเครือไป หรือ คำตอบแสดงถึง ความเข้าใจที่ไม่ถูกต้องเกี่ยวกับสิ่งที่อ่าน หรือ ให้คำตอบที่ ไม่สมเหตุ สมผล หรือไม่เกี่ยวข้อง อาจบรรยายถึงแรงกระตุ้นของผู้หญิงในแง่การปกป้องตนเอง หรือความกลัว เช่น

- เธอคิดว่ามันอาจจะจากไปถ้าให้อาหารมันกิน
- เพราะว่ามันกลัวมัน
- หล่อนต้องการให้มันเป็นสัตว์เลี้ยง [ไม่สมเหตุสมผล]
- เพื่อผูกมิตรกับมัน [ไม่สมเหตุสมผล]
- เพราะหล่อนรักมัน [ไม่สมเหตุสมผล]

รหัส 9 : ไม่ตอบ

ต่อไปนี้เป็นการเล่นบทบาทระหว่างคนสองคนที่ได้อ่านเรื่อง “ของขวัญ” :



คำถามที่ 7 : ของขวัญ

จงอธิบายให้เห็นจริงโดยอาศัยเนื้อเรื่องประกอบว่า ผู้พูดแต่ละคนแสดงความคิดเห็นเช่นนี้ด้วยเหตุผลใด ผู้พูดคนแรก.....

ผู้พูดคนที่สอง.....

สมรรถนะ : วิเคราะห์

ชนิดของบทความ : เชิงบรรยาย

สถานการณ์ : ส่วนตัว/ส่วนบุคคล

แบบของข้อสอบ : สร้างคำตอบอิสระ

การให้คะแนน ของขวัญ 7

คะแนนเต็ม

รหัส 2 : คำตอบจากผู้พูดคนที่ 1 ได้ 1 คะแนน และจากผู้พูดคนที่ 2 ได้ 1 คะแนน

ได้คะแนนบางส่วน

ผู้พูดคนที่ 1 – “เป็นคนไม่มีหัวใจและโหดร้าย”

รหัส 1 :

คำตอบแสดงหลักฐานจากเรื่องทีอ่าน เพื่อสนับสนุนความคิดที่ว่าผู้หญิงในเรื่องเป็นคนไม่มีหัวใจและโหดร้าย อาจอ้างถึงเจตนาของเธอในการยิงเสือดำ หรืออ้างข้อที่ว่าเธอได้ยิงเสือดำจริงๆ อาจคัดลอกข้อความมาจากเนื้อเรื่อง เช่น

- หล่อนพยายามที่จะยิงเสือดำ
- หล่อนโหดร้ายเนื่องจากหล่อนคิดจะฆ่าเสือดำในตอนแรก
- หล่อนหัวเราะเมื่อคิดว่าจะฆ่าเสือ
- ขณะที่กำลังรับประทานอาหารหล่อนหัวเราะเยาะเสียงครางของเสือดำ
- และยกปืนขึ้นยิงออกไปทางหน้าต่าง [อ้างจากเนื้อเรื่อง]

หรือ ให้ความเห็นว่าหล่อนพยายามที่จะยิงเสือดำ เช่น

- หล่อนหัวเราะเมื่อคิดว่าจะฆ่าเสือ
- ขณะที่กำลังรับประทานอาหารหล่อนหัวเราะเยาะเสียงครางของเสือดำ
- และยกปืนขึ้นยิงออกไปทางหน้าต่าง [อ้างจากเนื้อเรื่อง]
- หล่อนโหดร้ายเนื่องจากหล่อนคิดจะฆ่าเสือดำในตอนแรก

ไม่ได้คะแนน

รหัส 0 :

ให้คำตอบที่มีเหตุผลไม่เพียงพอ หรือกว้างไป เช่น

- หล่อนไม่มีความเมตตาต่อเสือ

หรือ แสดงถึงความเข้าใจผิดในเนื้อหาที่อ่าน หรือให้คำตอบที่ไม่มีเหตุผล หรือ ที่ไม่เกี่ยวข้อง

- หล่อนโหดร้ายเนื่องจากหล่อนขังเสือไว้ในคอกห้อง [ไม่มีเหตุผลว่าหล่อนควรทำอย่างอื่นเมื่อคำนึงถึงว่าเจ้าเสียมียอันตราย]
- เขาคิดว่าผู้หญิงคนนี้ควรแสดงถึงความเมตตา [ไม่ตรงเรื่อง อธิบายสิ่งที่เด็กผู้ชายในบทสนทนาพูดมากกว่าพูดถึงเนื้อเรื่อง]

ได้คะแนนบางส่วน

ผู้พูดคนที่ 2 “ชี้สังสาร”

รหัส 1 : ไม่ตอบ

คำตอบแสดงหลักฐานจากเรื่องที่อ่าน เพื่อสนับสนุนความคิดที่ว่าผู้หญิงในเรื่องเป็นคนชี้สังสาร อาจอ้างถึงการกระทำของเธอที่ให้อาหารเสือ หรือชี้ถึงความเป็นคนเมตตาของเธอที่มีต่อเสือด่า อาจคัดลอกข้อความมาจากเนื้อเรื่อง

- หล่อนใจดี เพราะแบ่งอาหารกับเจ้าแมว
- หล่อนให้หมูแฮมแกมัน
- หล่อนนำหมูรมควันที่เหลือลงมา แล้วโยนหมูออกไปทางรอยแตกของหน้าต่าง [อ้างข้อความจากเนื้อเรื่อง]
- เมื่อหล่อนได้ยินเสียงเสือด่าครั้งแรกหล่อนคิดว่ามันเป็นเสียงที่เศร้าไม่ใช่เสียงที่น่ากลัว [หลักฐานในการที่หล่อนมีความสงสารต่อเสือด่า]
- มันบอกไว้ว่า “เธออยากจะร้องไห้ให้กับตัวเอง ให้กับคนอื่น ๆ และให้กับทุกสิ่งทุกอย่างที่ถูกน้ำท่วม” [อ้างข้อความจาก เนื้อเรื่อง]

ไม่ได้คะแนน

รหัส 0 : ไม่ตอบ

ให้คำตอบที่มีเหตุผลไม่เพียงพอ หรือกว้างไป เช่น

- หล่อนแสดงพฤติกรรมชี้สังสาร
- หล่อนมีเมตตา

หรือ แสดงถึงความเข้าใจที่ไม่ถูกต้องเกี่ยวกับสิ่งที่อ่าน หรือให้คำตอบที่ไม่สมเหตุสมผลหรือไม่เกี่ยวข้อง

- หล่อนคิดว่าผู้หญิงในเรื่องเป็นผู้ที่มีความรัก [ไม่ตรงประเด็น อธิบายถึงสิ่งที่เด็กหญิงที่สนทนาอยู่กำลังพูดถึงมากกว่าที่จะอ้างถึงเนื้อเรื่อง]

รหัส 9 : ไม่ตอบ

ความคิดเห็นของนักเรียน



ความคิดเห็นของนักเรียน

มีคนจำนวนมากกำลังจะตายเนื่องจากความหิวโหยและโรคภัยไข้เจ็บ แต่เรากลับวุ่นวายอยู่กับความก้าวหน้าในอนาคต เรากำลังก้าวไปข้างหน้าโดยทอดทิ้งคนเหล่านั้นไว้ข้างหลัง ในแต่ละปีบริษัทยักษ์ใหญ่ทั้งหลายได้ทุ่มเงินหลายล้านล้านเหรียญลงไปกับโครงการวิจัยอวกาศ ถ้านำเงินที่ใช้สำรวจอวกาศนี้ไปใช้เพื่อประโยชน์ของผู้คนที่ยากไร้แทนที่จะใช้เพื่อตอบสนองความโลภของคนบางกลุ่มแล้ว ความทุกข์ทรมานของคนหลาย ๆ ล้านคนคงจะบรรเทาลง

กนกวรรณ

ความท้าทายของการสำรวจอวกาศเป็นแรงดลใจสำหรับคนเป็นจำนวนมากหลายพันปีมาแล้วที่เราฝันถึงสวรรค์ รอคอยที่จะไปให้ถึงสวรรค์และสัมผัสดวงดาว รอคอยที่จะได้ติดต่อสื่อสารกับบางสิ่งที่เราจินตนาการว่ามีอยู่ รอคอยที่จะได้รู้ว่าเราอยู่โดดเดี่ยวจริงหรือ

การสำรวจอวกาศเป็นอภิปรัชญาแห่งการเรียนรู้ และการเรียนรู้เป็นสิ่งที่ขับเคลื่อนโลกของเรา ในขณะที่นักนิยมนิยมความเป็นจริงพูดถึงแต่ปัญหาปัจจุบัน นักฝันอย่างเรายังคงขยายความฝันออกอย่างกว้างไกล มันเป็นวิสัยทัศน์ของนักฝันว่า ความหวังและความอยากเท่านั้นที่จะนำเราสู่ออนาคต

ศุทธิยา

เราทำลายป่าที่อุดมเพียงเพื่อเสาะหาแหล่งน้ำมันใต้ดิน ทำเหมืองในที่ที่หวงห้ามเพื่อยุเรเนียม ควรหรือที่เราจะทำลายดาวเคราะห์ดวงอื่นเพื่อแก้ปัญหาที่เราสร้างกันขึ้นมาเอง แน่ละซิ !

การสำรวจอวกาศสร้างพลังให้กับความเชื่อที่น่ากลัวว่าปัญหาของมนุษย์สามารถแก้ได้ด้วยการควบคุมสิ่งแวดล้อมให้อยู่มือ มนุษย์จะยังคงคิดว่าเรามีสิทธิที่จะย้ายยัธธรมชาติ เช่น แม่น้ำ ป่าไม้ที่อุดม ถ้าได้รู้ว่ายังมีดาวเคราะห์ใกล้เคียง ๆ ที่รอคอยให้เราใช้ประโยชน์อยู่

เราได้ทำลายโลกมาเพียงพอแล้ว เราไม่ควรจะไปแตะต้องอวกาศนอกโลกอีก

ทิวม

ทรัพยากรของโลกหมดไปอย่างรวดเร็ว ประชากรโลกเพิ่มขึ้นด้วยอัตราเร็วที่น่าสะพรึงกลัว ชีวิตจะไม่สามารถดำรงอยู่ถ้าเรายังคงอยู่กันอย่างนี้ มลพิษในอากาศเป็นสาเหตุของช่องโหว่ของบรรยากาศชั้นโอโซน ดินแดนที่อุดมสมบูรณ์หดหายไปอย่างรวดเร็ว และในไม่ช้าแหล่งอาหารของเราก็จะหมดไป ความแห้งแล้งและโรคระบาดที่เกิดขึ้นเนื่องมาจากประชากรหนาแน่นเกินไปก็มีให้เห็นอยู่แล้ว

อวกาศเป็นที่ที่ว่างเปล่าอันกว้างใหญ่ไพศาลที่เราสามารถใช้ให้เกิดประโยชน์ได้ เราเชื่อว่าการสนับสนุนการสำรวจอวกาศนี้ สักวันหนึ่งเราอาจพบดาวเคราะห์ที่เหมาะสมสำหรับอยู่อาศัย ในขณะที่สิ่งดังกล่าวยังคงเป็นเรื่องที่จินตนาการไปไม่ได้ แต่ความคิดเกี่ยวกับการท่องอวกาศก็เคยเป็นสิ่งที่คิดกันว่าเป็นไปไม่ได้เช่นกัน การล้มเลิกการสำรวจอวกาศเพียงเพื่อแก้ปัญหาเฉพาะหน้าเป็นความเห็นที่แคบและสั้นมาก เราควรเรียนรู้ที่จะไม่คิดเพียงเฉพาะเพื่อคนรุ่นนี้เท่านั้น แต่ควรคิดเพื่อคนรุ่นหลังด้วย

สัณญา

ความไม่รู้เรื่องในผลที่ได้จากการสำรวจอวกาศนับเป็นการสูญเสียอย่างมหาศาลของมนุษยชาติ
ความเป็นไปได้ที่จะเข้าใจในเรื่องของจักรวาลและการกำเนิดของมันเป็นสิ่งมีค่าเกินกว่าที่จะปล่อยให้สูญเปล่าไป
การศึกษาวัดลู่ท้องฟ้าอื่น ๆ ทำให้เราเข้าใจปัญหาสภาพแวดล้อมของเรา และรู้ถึงทิศทางที่โลกอาจจะเป็นไปได้
ถ้าเรายังไม่รู้ที่จะจัดการกิจกรรมของเราเอง

ยังมีประโยชน์ทางอ้อมของการวิจัยการเดินทางไปอวกาศ กล่าวได้ว่า การสร้างเทคโนโลยีเลเซอร์
และการรักษาทางการแพทย์เป็นสิ่งที่ได้จากการวิจัยอวกาศ สารต่าง ๆ เช่น เทฟลอน เป็นสิ่งได้มาจากการ
การแสวงหาวัสดุเพื่อการเดินทางในอวกาศ จะเห็นว่าเทคโนโลยีใหม่ ๆ ที่สร้างขึ้นเพื่อการวิจัยอวกาศเป็นสิ่งที่
ที่เราสามารถนำมาใช้ประโยชน์ได้ทันที

อรอนงค์

ข้อความในสองหน้าก่อนหน้านี้นี้เขียนโดยนักเรียนชั้นปีสุดท้ายของโรงเรียน

คำถามที่ 1 : ความคิดเห็นของนักเรียน

นักเรียนที่เขียนข้อความเหล่านี้เขียนขึ้นเพื่อตอบคำถามในข้อใด

1. ปัญหาที่โลกเราเผชิญอยู่ทุกวันนี้คืออะไร
2. คุณเห็นด้วยกับการสำรวจอวกาศหรือไม่
3. คุณเชื่อว่ามีสิ่งมีชีวิตอยู่นอกโลกหรือไม่
4. มีความก้าวหน้าใดเกิดขึ้นจากการวิจัยอวกาศในเร็ว ๆ นี้

กลยุทธ์การอ่าน : การบูรณาการและตีความ
เจตนาของคำถาม : เข้าใจสาระสำคัญของบทความ
โครงสร้างภาษา : การโต้แย้ง
รูปแบบถ้อยความ : ผสมต่อเนื่องและไม่ต่อเนื่อง
บริบท : การศึกษา
รูปแบบของข้อสอบ : เลือกตอบ

การให้คะแนน ความคิดเห็นของนักเรียน 1

คะแนนเต็ม

รหัส 1 : ข้อ 2. คุณให้ความเห็นชอบกับการสำรวจอวกาศหรือไม่

ไม่ได้คะแนน

รหัส 0 : คำตอบอื่นๆ

รหัส 9 : ไม่ตอบ

คำถามที่ 2 : ความคิดเห็นของนักเรียน

บุคคลในข้อใดมีความเห็นตรงกันข้ามกับความเห็นของ “สัญญา” อย่างชัดเจนที่สุด

1. ท้วม
2. กนกวรรณ
3. อรอนงค์
4. คัทลียา

กลยุทธ์การอ่าน : การบูรณาการและตีความ
 เจตนาของคำถาม : รู้จักข้อโต้แย้ง
 โครงสร้างภาษา : การโต้แย้ง
 รูปแบบถ้อยความ : ผสมต่อเนื่องและไม่ต่อเนื่อง
 บริบท : การศึกษา
 รูปแบบของข้อสอบ : เลือกตอบ

การให้คะแนน ความคิดเห็นของนักเรียน 2

คะแนนเต็ม

รหัส 1 : ข้อ 1. ท้วม

ไม่ได้คะแนน

รหัส 0 : คำตอบอื่นๆ

รหัส 9 : ไม่ตอบ

คำถามที่ 3 : ความคิดเห็นของนักเรียน

เมื่อพิจารณาแนวคิดสำคัญของผู้เขียนทั้ง 5 คนแล้ว นักเรียนเห็นด้วยกับใครมากที่สุด

ชื่อของผู้เขียนที่นักเรียนเห็นด้วยคือ :

จงอธิบายเหตุผลที่เลือกผู้เขียนคนนั้น โดยให้นักเรียนแสดงความคิดเห็นของตนเองและแสดงแนวคิดหลักของผู้เขียนที่นักเรียนเลือก

.....

.....

.....

.....

กลยุทธ์การอ่าน : การบูรณาการและตีความ
 เจตนาของคำถาม : รู้จักข้อโต้แย้ง
 โครงสร้างภาษา : การโต้แย้ง
 รูปแบบถ้อยความ : ผสมต่อเนื่องและไม่ต่อเนื่อง
 บริบท : การศึกษา
 รูปแบบของข้อสอบ : เลือกตอบ

การให้คะแนน ความคิดเห็นของนักเรียน 3

คะแนนเต็ม

รหัส 1 :

แสดงความเข้าใจที่ถูกต้องของตำแหน่งของนักเรียนที่เลือก โดยคำนึงถึงการสำรวจอวกาศ และ อธิบายเหตุผลที่เลือกข้อนั้น ต้องชี้ข้อโต้แย้ง หรือกลุ่มของข้อโต้แย้งซึ่งเป็นเอกลักษณ์ของนักเรียนที่เลือกนั้น (เช่น ไม่ใช่บอกเพียงว่านักเรียนผู้นั้นต่อต้านการวิจัยอวกาศ แต่ต้องบอกมากกว่านั้นด้วยการให้เหตุผล) ต้องบอกทั้งทางตรงหรือโดยอ้อมถึงข้อโต้แย้งหลักของการเลือกเห็นด้วยกับนักเรียนคนนั้น โดย

- (1) ให้ข้อคิดเห็นของตนเองสนับสนุนข้อโต้แย้งนั้น (ในกรณีนี้ คำตอบอาจอ้างถึงหรือยกข้อความจากเนื้อหาภาษาอังกฤษ) และ/หรือ
- (2) ใช้คำพูดของผู้ตอบเองในการแปลความหรือสรุป คำโต้แย้งของนักเรียนที่ผู้ตอบเลือก

ข้อสรุปของข้อโต้แย้งหลักของนักเรียนแต่ละคน ดังนี้:

กนกวรรณ : ต้องกล่าวหรือชี้ให้เห็นว่า กนกวรรณคัดค้านการสำรวจอวกาศ และอ้างถึงทั้งทางตรงและทางอ้อมของคำโต้แย้งของเธอว่า เราควรใช้ทรัพยากรที่มีอยู่ช่วยเหลือเพื่อนมนุษย์ (ที่ยากไร้) แทนที่จะใช้ไปในการสำรวจอวกาศ

- การช่วยเหลือเพื่อนมนุษย์บนพื้นโลกสำคัญกว่าการโยนเงินทิ้งไปกับเทคโนโลยีอวกาศ [ใช้คำพูดของตนเองแทนคำโต้แย้งของกนกวรรณ]
- กนกวรรณ ฉันรู้สึกที่เราควรเอาใจใส่ต่อสิ่งที่เกิดขึ้นบนโลกเสียก่อน ก่อนที่เราจะผลาญเงินทั้งหมดของเราไปกับการสำรวจอวกาศ ฉันเข้าใจว่าการสำรวจอวกาศบางอย่างมีความสำคัญ แต่ฉันคิดว่าเราจำเป็นต้องกำจัดโรคร้ายและความหิวโหยให้หมดไปก่อน [สรุปข้อโต้แย้งของกนกวรรณ ตามคำพูดของตนเอง และเพิ่มเติมข้อคิดเห็น]

ศุทธิยา : ต้องกล่าวหรือชี้ให้เห็นว่า ศุทธิยาขอให้มีการสำรวจอวกาศ และอ้างคำโต้แย้งของเธอว่า การวิจัยอวกาศเป็นความพยายามในทางบวก อาจอ้างถึงสิ่งที่ศุทธิยาตระหนักคือผลระยะยาว แต่ต้องอธิบายความแตกต่างระหว่างความคิดเห็นของเธอและของสัญญา

- ศุทธิยา “การสำรวจอวกาศเป็นรูปแบบของการเรียนรู้” ฉันคิดว่ามันไม่ได้เป็นอันตรายต่อจักรวาลของเรามากขึ้นเลย [ยกคำพูดจากเนื้อเรื่อง และเพิ่มความคิดเห็นของตนเองลงไป]

ท้วม : ต้องกล่าวหรือชี้ให้เห็นว่า ท้วมคัดค้านการสำรวจอวกาศ และอ้างข้อโต้แย้งของเขาว่าการสำรวจอวกาศเชื่อมโยงกับการทำลายสภาพสิ่งแวดล้อมหรือมนุษย์จะทำลายอวกาศถ้าพวกเขามีโอกาส หรือการสำรวจอวกาศส่งเสริมให้เราทำลายโลกมากขึ้น คำตอบที่เห็นว่าความเห็นหลักของท้วมคือการปรับปรุงสิ่งแวดล้อม หรือ พวกเราจำเป็นต้องเปลี่ยนแปลงตัวของเราเองหรือเจตคติของเราเอง

- ท้วม ฉันเห็นด้วยกับเขา เพราะเขาคำนึงถึงสิ่งแวดล้อม และเขาคิดว่า เราไม่ควรไปยุ่งกับจักรวาล [ใช้คำพูดของผู้ตอบเองในการสรุปความคิดหลักของท้วม]
- ท้วม ท้วมกล่าวว่า เราควรหยุดการทำลายสิ่งแวดล้อม ฉันคิดว่าสิ่งนี้เป็นคำถามที่สำคัญที่สุดที่โลกเรากำลังเผชิญอยู่ [สรุปความคิดเห็นหลักของท้วมและเพิ่มเติมข้อคิดเห็นที่สนับสนุน แสดงถึงความเข้าใจอย่างแจ่มแจ้งเกี่ยวกับความเห็นของท้วมในเรื่องสำรวจอวกาศ]

สัญญา : ต้องกล่าวหรือชี้ให้เห็นว่า สัญญาขอให้มีการสำรวจอวกาศ และอ้างถึงข้อโต้แย้งของเขาว่า มนุษย์มีความจำเป็น ต้องหาดาวเคราะห์ดวงใหม่อยู่ และ/หรือ ว่าชีวิตมนุษย์บนพื้นโลกไม่สามารถอยู่อย่างยั่งยืน อาจกล่าวถึงที่สัญญาตระหนักถึงสิ่งแวดล้อม แต่ต้องชี้ให้เห็นข้อแตกต่างจากท้วม อาจกล่าวถึงความตระหนักของเขาว่าเราคำนึงถึงผลระยะยาว แต่ให้เห็นข้อแตกต่างจากความเห็นของศุทธิยา

- สัญญา ฉันเห็นด้วยกับสัญญา เพราะเราไม่รู้จะไปไหนหลังจากที่เราทำลายโลกแล้ว นอกเสียจากว่าเราตั้งใจที่จะเผชิญหน้ากับการสูญพันธุ์ [อ้างถึงข้อโต้แย้งหลักของสัญญา]
- อรอนงค์ :** ต้องกล่าวหรือชี้ให้เห็นว่า อรอนงค์ชอบที่จะให้มีการสำรวจอวกาศ และอ้างถึงข้อโต้แย้งของเธอว่า การสำรวจอวกาศนำไปสู่องค์ความรู้ใหม่ และ/หรือ เราสามารถประยุกต์สิ่งที่เราเรียนรู้จากการสำรวจอวกาศไปสู่สิ่งอื่นๆ
- อรอนงค์ เราสามารถขยายองค์ความรู้ของเราได้ตลอดเวลาในหลายๆ รูปแบบจากการวิจัยทางอวกาศ [สรุปข้อโต้แย้งของอรอนงค์]

ไม่ได้คะแนน

รหัส 0 :

ให้คำตอบที่ไม่เพียงพอหรือกว้างเกิน หรือเน้นที่รายละเอียดปลีกย่อย

- กนกวรรณ เราไม่ควรละทิ้งประชาชนไว้เบื้องหลังในขณะที่เราต้องการก้าวต่อไป [ไม่ได้แตกต่างจากข้อความที่ถอดมา]
- อรอนงค์ เพราะเธอโต้แย้งได้ดีที่สุด [ไม่ได้ให้เหตุผล]
- กนกวรรณ ฉันเห็นด้วยกับกนกวรรณ เพราะว่าเงินที่จ่ายไปกับการสำรวจอวกาศควรจะใช้ให้เกิดประโยชน์กับคนยากจน [ไม่ได้แตกต่างจากข้อความที่ถอดมา]
- สัญญา สัญญากล่าวว่า ชีวิตไม่สามารถอยู่อย่างยั่งยืนได้บนโลก เราจึงต้องหาดาวเคราะห์ดวงใหม่อยู่ [ไม่ได้แตกต่างจากข้อความที่ถอดมา]
- สัญญา เยือกเย็นที่สุด [ไม่ได้ให้เหตุผล]
- กนกวรรณ ที่เธอพูดนั้นจริงและถูกต้อง [ไม่ได้กล่าวถึงความคิดหลักของข้อโต้แย้งเลย]
- สัญญา เพราะรูในชั้นโอโซนเป็นปัญหาที่น่าเป็นห่วงมาก [เน้นที่รายละเอียดเกินไป]
- สัญญา เขาตระหนักเกี่ยวกับสิ่งแวดล้อมจริงๆ และเขาเป็นคนเยือกเย็นที่รักธรรมชาติ [ไม่ได้บอกข้อแตกต่างระหว่างสัญญาและท้วมซึ่งทั้งคู่คำนึงถึงสิ่งแวดล้อม]
- คัทลียา เพราะฉันเห็นด้วยว่าการสำรวจอวกาศเป็นเรื่องสำคัญสำหรับอนาคตของเรา [ไม่ได้บอกความแตกต่างระหว่างคัทลียาและสัญญา ทั้งคู่ชอบการสำรวจอวกาศและทั้งคู่มองผลในระยะยาว]

หรือ : แสดงความเข้าใจเนื้อเรื่องที่คลาดเคลื่อนหรือให้คำตอบที่เป็นไปไม่ได้หรือไม่เกี่ยวข้อง

- คัทลียา เผ่าพันธุ์มนุษย์จะไม่สามารถอยู่รอดได้บนพื้นโลกอีกต่อไป เราจึงต้องหาที่อยู่ใหม่ [ข้อโต้แย้งของคัทลียาไม่ถูกต้อง]
- อรอนงค์ ถูกต้อง เพราะในไม่ช้าทรัพยากรบนโลกก็จะหมดไป แล้วเราจะทำอย่างไร [ข้อสรุปของอรอนงค์อย่างนี้ไม่ถูกต้อง (ดูเหมือนจะสับสนกับของสัญญา)]
- ท้าทาย ฉันชอบสิ่งท้าทาย [คำตอบไม่สัมพันธ์กัน]

รหัส 9 : ไม่ตอบ

คำถามที่ 4 : ความคิดเห็นของนักเรียน

ข้อความต่อไปนี้เป็นการแสดงความคิดเห็นของผู้เขียนแต่ละคนซึ่งขึ้นอยู่กับแนวคิดและมุมมองเรื่องคุณค่า บางข้อความอาจเป็นข้อเท็จจริงที่ทดสอบได้ ซึ่งอาจจะถูกต้องหรือไม่ก็ได้

ให้นักเรียนวงกลมล้อมรอบข้อความที่คัดลอกมาว่า ข้อใดเป็น “ความคิดเห็น” หรือข้อใดเป็น “ข้อเท็จจริง” (ข้อแรกเป็นตัวอย่าง)

ข้อความที่คัดมา	สาระที่เป็นความคิดเห็น หรือสาระที่เป็นข้อเท็จจริง
“มลพิษในอากาศเป็นสาเหตุของช่องโหว่ของบรรยากาศชั้นโอโซน” (สัญญา)	ความคิดเห็น (ข้อเท็จจริง)
“ในแต่ละปีบริษัทยักษ์ใหญ่ทั้งหลายได้ทุ่มเงินหลายล้านล้านเหรียญลงไปกับโครงการวิจัยอวกาศ” (กนกวรรณ)	ความคิดเห็น / ข้อเท็จจริง
“การสำรวจอวกาศสร้างพลังให้กับความเชื่อที่มากแล้วว่าปัญหาของมนุษย์สามารถแก้ได้ด้วยการควบคุมสิ่งแวดล้อมให้อยู่มือ” (ท้วม)	ความคิดเห็น / ข้อเท็จจริง
“การล้มเลิกสำรวจอวกาศเพียงเพื่อแก้ปัญหาเฉพาะหน้า เป็นความเห็นที่แคบและสั้นมาก” (สัญญา)	ความคิดเห็น / ข้อเท็จจริง

กลยุทธ์การอ่าน : การสะท้อนและประเมิน

เจตนาของคำถาม : สามารถแยกข้อเท็จจริงออกจากความคิดเห็นได้

โครงสร้างภาษา : การโต้แย้ง

รูปแบบถ้อยความ : ถ้อยความต่อเนื่องกัน

บริบท : การศึกษา

รูปแบบของข้อสอบ : เลือกตอบเชิงซ้อน

การให้คะแนน ความคิดเห็นของนักเรียน 4

ข้อความที่คัดมา	สาระที่เป็นความคิดเห็น หรือสาระที่เป็นข้อเท็จจริง
“มลพิษในอากาศเป็นสาเหตุของช่องโหว่ของบรรยากาศชั้นโอโซน” (สัญญา)	ความคิดเห็น (ข้อเท็จจริง)
“ในแต่ละปีบริษัทยักษ์ใหญ่ทั้งหลายได้ทุ่มเงินหลายล้านล้านเหรียญลงไปกับโครงการวิจัยอวกาศ” (กนกวรรณ)	ความคิดเห็น (ข้อเท็จจริง)
“การสำรวจอวกาศสร้างพลังให้กับความเชื่อที่มากแล้วว่าปัญหาของมนุษย์สามารถแก้ได้ด้วยการควบคุมสิ่งแวดล้อมให้อยู่มือ” (ท้วม)	(ความคิดเห็น) / ข้อเท็จจริง
“การล้มเลิกสำรวจอวกาศเพียงเพื่อแก้ปัญหาเฉพาะหน้า เป็นความเห็นที่แคบและสั้นมาก” (สัญญา)	(ความคิดเห็น) / ข้อเท็จจริง

คะแนนเต็ม

รหัส 1 : ถูกทั้งหมด 3 ข้อ

ไม่ได้คะแนน

รหัส 0 : ถูก 2 ข้อ หรือน้อยกว่า

รหัส 9 : ไม่ตอบ

ตึกสูง



“ตึกสูง” เป็นบทความจากนิตยสารของนอร์เวย์ ตีพิมพ์ในปี ค.ศ. 2006

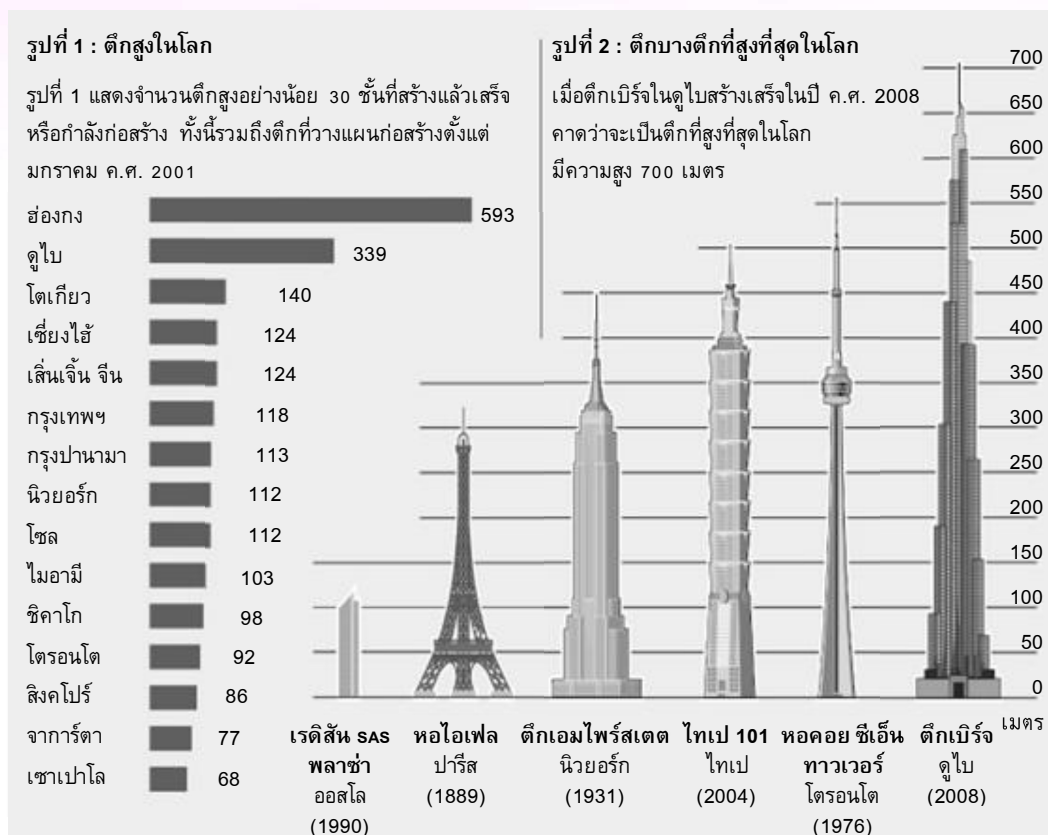

ใช้ “ตึกสูง” เพื่อตอบคำถามต่อไปนี้

คำถามที่ 1 : ตึกสูง

ขณะที่บทความนี้ตีพิมพ์ในนิตยสาร ตึกใดในรูปที่ 2 สร้างแล้วเสร็จและมีความสูงมากที่สุด

การให้คะแนน ตึกสูง 1

คะแนนเต็ม

รหัส 1 : หอคอย ซีเอ็นทาวเวอร์

ไม่ได้คะแนน

รหัส 0 : คำตอบอื่นๆ

รหัส 9 : ไม่ตอบ

กลยุทธ์การอ่าน : การสะท้อนและประเมิน

เจตนาของคำถาม : รู้จุดประสงค์ของการเชื่อมโยง

ภาพประกอบในเรื่องเชิงพรรณนาแบบใช้ภาพแสดง

โครงสร้างภาษา : การพรรณนา

รูปแบบถ้อยความ : ถ้อยความไม่ต่อเนื่องกัน

บริบท : การศึกษา

รูปแบบของข้อสอบ : เลือกตอบ

คำถามที่ 2 : ตึกสูง

ข้อใดเป็นข้อมูลที่ปรากฏในรูปที่

1

1. การเปรียบเทียบความสูงของตึกต่าง ๆ
2. จำนวนตึกทั้งหมดในเมืองต่าง ๆ
3. จำนวนตึกของเมืองต่าง ๆ ที่มีความสูงมากกว่าความสูงระดับหนึ่ง
4. รูปแบบของตึกในเมืองต่าง ๆ

กลยุทธ์การอ่าน : การบูรณาการและตีความ

เจตนาของคำถาม : สร้างความเข้าใจในภาพรวม

อธิบายเกี่ยวกับประเภทของข้อมูลที่แสดงไว้ในกราฟ

โครงสร้างภาษา : การบอกเล่าอธิบายเหตุผล

รูปแบบถ้อยความ : ถ้อยความไม่ต่อเนื่องกัน

บริบท : การศึกษา

รูปแบบของข้อสอบ : เลือกตอบ

การให้คะแนน ตึกสูง 2

คะแนนเต็ม

รหัส 1 : ข้อ 3. จำนวนตึกที่มีความสูงมากกว่าความสูงระดับหนึ่งของเมืองต่างๆ

ไม่ได้คะแนน

รหัส 0 : คำตอบอื่นๆ

รหัส 9 : ไม่ตอบ

คำถามที่ 3 : ตึกสูง

เหตุใดจึงนำตึกเรดิสัน SAS พลาซ่า ในเมืองออสโล ประเทศนอร์เวย์ ซึ่งมีความสูงเพียง 117 เมตร มารวมไว้ในรูปที่ 2

กลยุทธ์การอ่าน : การสะท้อนและประเมิน
 เจตนาของคำถาม : เข้าใจบทบาทของผู้อ่านในการตัดสินใจเลือกเนื้อหา
 โครงสร้างภาษา : การบอกเล่าอธิบายเหตุผล
 รูปแบบถ้อยความ : ถ้อยความไม่ต่อเนื่องกัน
 บริบท : การศึกษา
 รูปแบบของข้อสอบ : สร้างคำตอบแบบเปิด

การให้คะแนน ตึกสูง 3

คะแนนเต็ม

รหัส 2 :

อ้างอิงข้อเท็จจริงว่าบทความมาจากนิตยสารของนอร์เวย์ หรือผู้อ่านอาจจะเป็นชาวนอร์เวย์

- มันมาจากนิตยสารในนอร์เวย์
- มันเขียนเพื่อคนในนอร์เวย์ ดังนั้นจึงมีไว้เพื่อให้พวกเขาเห็นภาพ
- เพื่อแสดงให้เห็นในนอร์เวย์เห็นว่าที่จริงแล้วพวกเขาไม่มีตึกสูงมาก ๆ !

ได้คะแนนบางส่วน

รหัส 1 :

อ้างอิงเรดิสัน SAS พลาซ่าเป็นจุดอ้างอิงหรือจุดเปรียบเทียบ โดยไม่มีการอ้างอิงผู้อ่านชาวนอร์เวย์

- เพื่อการเปรียบเทียบ
- เพื่อให้มีจุดอ้างอิง

เพื่อที่คุณจะเข้าใจว่ามาตรวัดมีความหมายอย่างไร

ไม่ได้คะแนน

รหัส 0 :

ให้คำตอบที่ไม่เพียงพอหรือกว้างเกินไป

- 117 เมตร ก็ถือว่าสูงค่อนข้างมาก
- เพราะมันเป็นหนึ่งในตึกที่สูงที่สุดในโลก
- มันมีความสูง 30 ชั้นหรือมากกว่า
- มันเป็นตึกที่สูงที่สุดในนอร์เวย์ [กว้างเกินไป ไม่ได้เชื่อมโยงกับผู้อ่านในเนื้อเรื่อง]
- เพราะว่ามันเป็นของชาวนอร์เวย์ [กว้างเกินไป ไม่ได้เชื่อมโยงกับผู้อ่านในเนื้อเรื่อง]

แสดงความเข้าใจเนื้อเรื่องที่คลาดเคลื่อนหรือให้คำตอบที่เป็นไปไม่ได้หรือไม่เกี่ยวข้อง

- มันเป็นเพียงตึกเดียวที่เป็นโรงแรม [ถูก แต่ไม่ใช่เหตุผลว่าทำไมจึงใส่เข้าไปในเนื้อเรื่อง]
- มันเป็นเพียงตึกเดียวที่ไม่มียอดแหลม [ถูก แต่ไม่ใช่เหตุผลว่าทำไมจึงใส่เข้าไปในเนื้อเรื่อง]

รหัส 9 : ไม่ตอบ

คำถามที่ 4 : ตึกสูง

หากมีการนำเสนอข้อมูลเกี่ยวกับตึกสูงในบทความเช่นเดียวกันนี้อีกครั้งในอีก 20 ปีข้างหน้า

ข้อความ 3 ข้อความต่อไปนี้เป็นลักษณะเดิมของบทความ นักเรียนคิดว่า อีก 20 ปีข้างหน้า ลักษณะเหล่านี้จะมีแนวโน้มเปลี่ยนแปลงไปหรือไม่

ให้นักเรียนเขียนวงกลมล้อมรอบคำว่า “ใช่” หรือ “ไม่ใช่” ในตารางต่อไปนี้

ลักษณะของบทความ	อีก 20 ปีข้างหน้ามีแนวโน้มจะเปลี่ยนแปลงใช่หรือไม่
เมืองที่แสดงในรูปที่ 1	ใช่ / ไม่ใช่
หัวเรื่องของรูปที่ 2	ใช่ / ไม่ใช่
จำนวนของตึกที่แสดงในรูปที่ 1	ใช่ / ไม่ใช่

กลยุทธ์การอ่าน : การสะท้อนและประเมิน

เจตนาของคำถาม : แบ่งแยกระหว่างลักษณะทางโครงสร้างกับเนื้อหาในชุดของกราฟ

โครงสร้างภาษา : การบอกเล่าอธิบายเหตุผล

รูปแบบถ้อยความ : ถ้อยความไม่ต่อเนื่องกัน

บริบท : การศึกษา

รูปแบบของข้อสอบ : เลือกตอบเชิงซ้อน

การให้คะแนน ตึกสูง 4

คะแนนเต็ม

รหัส 1 : ถูกทั้งสามข้อ ใช่ ไม่ใช่ ใช่ ตามลำดับ

ไม่ได้คะแนน

รหัส 0 : คำตอบอื่นๆ

รหัส 9 : ไม่ตอบ

คำถามที่ 5 : ตีกลง

จงนำข้อมูลจากบทอ่าน เรื่อง “ตีกลง” มาประกอบการพิจารณาว่า แต่ละส่วนของข้อมูลที่กำหนดให้ ในตารางต่อไปนี้ควรอยู่ใน “รูปที่ 1” “รูปที่ 2” หรือ “ไม่อยู่ในรูปใด ๆ”

ให้นักเรียนตอบคำถามโดยเขียนวงกลมล้อมรอบคำว่า “รูปที่ 1” “รูปที่ 2” หรือ “ไม่อยู่ในรูปใด ๆ”

ส่วนของข้อมูล	รูปที่ 1 / รูปที่ 2 / ไม่อยู่ในรูปใด ๆ
ชื่อของตึกหนึ่งในฮ่องกง	รูปที่ 1 / รูปที่ 2 / ไม่อยู่ในรูปใด ๆ
ช่วงเวลาที่ยกเอมไพร์สเตตสร้างเสร็จ	รูปที่ 1 / รูปที่ 2 / ไม่อยู่ในรูปใด ๆ
จำนวนตึกที่สร้างในโตรอนโตตั้งแต่ปี 1976	รูปที่ 1 / รูปที่ 2 / ไม่อยู่ในรูปใด ๆ

กลยุทธ์การอ่าน : การบูรณาการและตีความ
 เจตนาของคำถาม : วิเคราะห์สาระที่แสดงไว้ในชุดของกราฟ
 โครงสร้างภาษา : การบอกเล่าอธิบายเหตุผล
 รูปแบบถ้อยความ : ถ้อยความไม่ต่อเนื่องกัน
 บริบท : การศึกษา
 รูปแบบของข้อสอบ : เลือกตอบเชิงซ้อน

การให้คะแนน ตีกลง 5

คะแนนเต็ม

รหัส 1 : ถูกทั้งสามข้อ ไม่อยู่ทั้งสองรูป รูปที่ 2 ไม่อยู่ทั้งสองรูป ตามลำดับ

ไม่ได้คะแนน

รหัส 0 : คำตอบอื่นๆ

รหัส 9 : ไม่ตอบ

ประชาธิปไตยในเอเธนส์



ตอนที่ 1

รูซิดิตีส เป็นนักประวัติศาสตร์และทหารที่มีชีวิตอยู่เมื่อศตวรรษที่ 5 ก่อนคริสตกาลในยุคกรีกโบราณ เขาเกิดในกรุงเอเธนส์ ในช่วงสงครามเพโลพอนเนสเซียน (431–404 ปีก่อนคริสตกาล) ระหว่างเอเธนส์กับสปาร์ตา เขามีตำแหน่งควบคุมกองเรือที่มีภารกิจคือป้องกันเมืองแอมฟีโพลิสในนครเทรซ เขาไปถึงเมืองช้าไปและเมืองตกอยู่ในมือของบราซิดัสนายพลชาวสปาร์ตา ซึ่งเนรเทศรูซิดิตีสออกไปเป็นเวลา 20 ปี สิ่งนี้ช่วยให้เขามีโอกาสเก็บรวบรวมข้อมูลจากทั้งสองฝ่ายที่ทำสงครามกันและเปิดโอกาสให้เขามีผลงานค้นคว้าเรื่อง *ประวัติศาสตร์ของสงครามเพโลพอนเนสเซียน*

รูซิดิตีสนับว่าเป็นหนึ่งในยอดนักประวัติศาสตร์ยุคโบราณ เขามุ่งความสนใจในเรื่องสาเหตุจากธรรมชาติและพฤติกรรมของแต่ละคนมากกว่าเรื่องโชคชะตาหรือการกระทำของพระเจ้า เพื่ออธิบายวิวัฒนาการของประวัติศาสตร์ ในงานของเขาจะไม่เพียงบรรยายข้อเท็จจริงเท่านั้นแต่จะพยายามหาเหตุผลที่ชักจูงให้ตัวละครหลักเกิดการกระทำในลักษณะนั้น รูซิดิตีสเน้นในเรื่องพฤติกรรมของแต่ละบุคคลทำให้บางครั้งเขาเริ่มแต่งสุนทรพจน์ขึ้นมา สิ่งเหล่านี้ช่วยให้เขาอธิบายแรงจูงใจของตัวละครในประวัติศาสตร์

ตอนที่ 2

รูซิดิตีสเขียนในฐานะของเพริคลีส (ศตวรรษที่ 5 ก่อนคริสตกาล) ผู้ปกครองชาวเอเธนส์ สุนทรพจน์ต่อไปนี้เป็นเกียรติแก่ทหารที่พลีชีพในปีแรกของสงครามเพโลพอนเนสเซียน

ระบอบการปกครองของพวกเราไม่ได้ลอกเลียนมาจากรัฐข้างเคียง เราเป็นแบบอย่างให้ผู้อื่นมากกว่าที่เราจะเป็นผู้ลอกเลียนแบบ ระบอบของเราเรียกว่าประชาธิปไตย เนื่องจากเป็นการบริหารที่ขึ้นอยู่กับคนส่วนใหญ่มากกว่าคนเพียงไม่กี่คน กฎหมายของเราพยายามให้สิทธิเท่าเทียมกันในเรื่องของแต่ละบุคคล แต่ทว่าชื่อเสียงเกียรติยศต่อสาธารณะขึ้นอยู่กับคุณความดีมากกว่าระดับชนชั้นในสังคม

ระดับชนชั้นในสังคมไม่ได้กีดกันบุคคลจากการรับตำแหน่งทางสังคมเช่นกัน (...) และในเวลาเดียวกันเราจะไม่เข้าไปยุ่งเกี่ยวกับเรื่องส่วนตัว เราจะไม่ฝ่าฝืนกฎหมายในเรื่องสาธารณะ เราจะทำตามผู้ที่อยู่ในตำแหน่งที่มีอำนาจสั่งการ และเราจะทำตามกฎหมายโดยเฉพาะส่วนที่ป้องกันการกบฏ และกฎหมายที่ไม่ได้เขียนเป็นลายลักษณ์อักษรซึ่งถือเป็นความน่าละอายที่จะละเมิด

ยิ่งไปกว่านั้น เรายังมีสิ่งที่น่าสนใจอีกมากมาย เกมการแข่งขันและการบวงสรวงที่เราเฉลิมฉลองกันตลอดปี ความสง่างามของสถานที่พักอาศัยส่วนตัวของพวกเรา ซึ่งสร้างความพึงพอใจในแต่ละวันและช่วยกำจัดความวิตกกังวลต่าง ๆ ออกไป ในขณะที่ผู้อาศัยในเมืองจำนวนมากสามารถถึงผลผลิตจากทั่วโลกมาสู่เอเธนส์ ดังนั้นชาวเอเธนส์จึงคุ้นเคยกับผลไม้ของประเทศอื่นเช่นเดียวกับคนในประเทศนั้น ๆ

รูซิดิตีส *ประวัติศาสตร์ของสงครามเพโลพอนเนสเซียน* (ฉบับปรับปรุง)

ใช้ “ประชาธิปไตยในเอเธนส์” ในหน้าที่ผ่านมาเพื่อตอบคำถามต่อไปนี้

คำถามที่ 1 : ประชาธิปไตยในเอเธนส์

ข้อใดเป็นสาเหตุที่ทำให้ “ซูซิดดิส” ถูกเนรเทศ

1. เขาไม่สามารถคว้าชัยชนะที่แอมฟีโพลิสเพื่อชาวเอเธนส์
2. เขาเข้ายึดกองเรือในแอมฟีโพลิส
3. เขาเก็บข้อมูลจากสองฝ่ายที่ทำสงครามกัน
4. เขาละทิ้งชาวเอเธนส์เพื่อสู้กับชาวสปาร์ตา

กลยุทธ์การอ่าน : การเข้าถึงและค้นสาระ
 เจตนาของคำถาม : บอกตำแหน่งสาระซึ่งบอกไว้อย่างชัดเจนในเรื่องที่มีตัวหนังสือจำนวนมาก
 โครงสร้างภาษา : การบอกเล่าอธิบายเหตุผล
 รูปแบบถ้อยความ : ถ้อยความต่อเนื่องกัน
 บริบท : การศึกษา
 รูปแบบของข้อสอบ : เลือกตอบ

การให้คะแนน ประชาธิปไตยในเอเธนส์ 1

คะแนนเต็ม

รหัส 1 : ข้อ 1. เขาไม่สามารถคว้าชัยชนะเพื่อชาวเอเธนส์ที่แอมฟีโพลิส

ไม่ได้คะแนน

รหัส 0 : คำตอบอื่นๆ

รหัส 9 : ไม่ตอบ

คำถามที่ 2 : ประชาธิปไตยในเอเธนส์

หากสุนทรพจน์ของเพริคลีสเป็นเหตุการณ์ที่เกิดขึ้นในประวัติศาสตร์ ข้อใดควรเป็นช่วงเวลาที่เขากล่าวสุนทรพจน์มากที่สุด

1. 404 ปีก่อนคริสตกาล
2. 430 ปีก่อนคริสตกาล
3. 500 ปีก่อนคริสตกาล
4. 5 ปีก่อนคริสตกาล

การให้คะแนน ประชาธิปไตยในเอเธนส์ 2

คะแนนเต็ม

รหัส 1 : ข้อ 2. 430 ปีก่อนคริสตกาล

ไม่ได้คะแนน

รหัส 0 : คำตอบอื่นๆ

รหัส 9 : ไม่ตอบ

กลยุทธ์การอ่าน : การเข้าถึงและค้นสาระ
 เจตนาของคำถาม : บอกตำแหน่งข้อมูลโดยการทำสัมพันธ์กันผ่านเรื่องเชิงอธิบาย
 โครงสร้างภาษา : การบอกเล่าอธิบายเหตุผล
 รูปแบบถ้อยความ : ผสมต่อเนื่องและไม่ต่อเนื่อง
 บริบท : การศึกษา
 รูปแบบของข้อสอบ : เลือกตอบ

คำถามที่ 3 : ประชาธิปไตยในเอเธนส์

จุดประสงค์ประการหนึ่งของสุนทรพจน์ในตอนที่ 2 คือ เพื่อเป็นเกียรติแก่ทหารที่พลีชีพในปีแรก ของสงครามเพโลพอนเนสเซียน

จุดประสงค์อีกประการหนึ่งของสุนทรพจน์นี้คืออะไร

.....
.....

กลยุทธ์การอ่าน : การบูรณาการและตีความ
เจตนาของคำถาม : ระบุจุดประสงค์ของเรื่องเชิงโต้แย้งโดยเชื่อมโยงเข้ากับบริบทของเรื่อง
โครงสร้างภาษา : การโต้แย้ง
รูปแบบถ้อยความ : ถ้อยความต่อเนื่องกัน
บริบท : การศึกษา
รูปแบบของข้อสอบ : สร้างคำตอบแบบอิสระ

การให้คะแนน ประชาธิปไตยในเอเธนส์ 3

คะแนนเต็ม

รหัส 2 :

อ้างอิงแรงจูงใจ (ทางการเมือง) ในฐานะของเพริคลีส อาจอ้างอิง: การชักจูงทหารให้พยายามต่อสู้ต่อไป การให้กำลังใจแก่ครอบครัวของผู้เสียชีวิต การส่งเสริมความภาคภูมิใจในการเป็นพลเมืองชาวเอเธนส์ หรือการเน้นข้อดีของเอเธนส์เปรียบเทียบกับสปาร์ต้าหรือเมืองอื่นๆ คำตอบต้องมีความเป็นไปได้และสอดคล้องกับเรื่อง

- เพื่อให้ผู้คนภูมิใจในเอเธนส์
- เพื่อส่งเสริมประชาธิปไตย
- เพื่ออธิบายประโยชน์ของประชาธิปไตยแบบเอเธนส์
- ทำให้ผู้คนคิดว่าเอเธนส์ยังคงไม่เป็นไร แม้ว่าความเป็นจริงตอนนี้พวกเขากำลังเผชิญกับปัญหา
- เพื่อส่งเสริมความคิดและทัศนคติในด้านบวก
- เพื่อปลุกเร้าประชาชน
- เพื่อส่งเสริมความรักชาติ
- เพื่อเอาชนะการเลือกตั้งครั้งหน้า
- เพื่อให้ได้รับความนิยมนมากขึ้น
- เพื่อให้ประชาชนใช้ความรุนแรงต่อต้านชาวสปาร์ต้า

อ้างอิงจุดประสงค์ของอูซิดิดิสในความเข้าใจถึงแรงจูงใจหรือวิธีการคิดของเพริคลีส

- เพื่ออธิบายแรงจูงใจ/จิตวิทยาของเพริคลีส
- เพื่ออธิบายว่าทำไมเขาจึงทำอย่างที่เขากำทำ

ได้คะแนนบางส่วน

รหัส 1 :

ให้คำตอบที่อ้างเพียงการอธิบายว่าประชาธิปไตยเป็นอย่างไร

- เพื่อแนะนำประชาธิปไตย
- เพื่ออธิบายประชาธิปไตยให้กับประชาชน

ไม่ได้คะแนน

รหัส 0 :

ให้คำตอบที่ไม่เพียงพอหรือกว้างเกินไป

- เพื่อเป็นเกียรติแก่ทหารที่ตาย [กล่าวซ้ำกับคำถาม]

แสดงความเข้าใจเนื้อเรื่องที่คลาดเคลื่อนหรือให้คำตอบที่เป็นไปไม่ได้หรือไม่เกี่ยวข้อง

- เอเธนส์เป็นหัวข้อของสุนทรพจน์ [ไม่ได้กล่าวถึงจุดประสงค์]
- เพื่อให้ประชาชนหัวเราะ [คลาดเคลื่อน]

รหัส 9 : ไม่ตอบ

คำถามที่ 4 : ประชาธิปไตยในเอเธนส์

ใครเป็นผู้เขียนสุนทรพจน์ในตอนที่ 2 จงตอบคำถามพร้อมทั้งให้เหตุผลประกอบ โดยอ้างอิงจากเนื้อเรื่องของบทอ่าน

.....

.....

กลยุทธ์การอ่าน : การบูรณาการและตีความ
 เจตนาของคำถาม : รู้ความสัมพันธ์ระหว่างเนื้อเรื่อง
 สองส่วน โดยการรวบรวมสาระที่กำหนดให้
 โครงสร้างภาษา : การบอกเล่าอธิบายเหตุผล
 รูปแบบถ้อยความ : ผสมต่อเนื่องและไม่ต่อเนื่อง
 บริบท : การศึกษา
 รูปแบบของข้อสอบ : สร้างคำตอบแบบอิสระ

การให้คะแนน ประชาธิปไตยในเอเธนส์ 4

คะแนนเต็ม

รหัส 2 :

ระบุว่า ซูซิดิติส (โดยตรงหรือโดยนัย) เป็นผู้เขียนสุนทรพจน์ และ อ้างถึง ซูซิดิติสเขียนสุนทรพจน์ในฐานะของเพริคลีส อาจถอดความหรือยกประโยคมาตอบโดยตรง

- ซูซิดิติส ในเรื่องบอกว่า “ซูซิดิติสเขียนในฐานะของเพริคลีส”
- ซูซิดิติส “บางครั้งเขาเริ่มแต่งสุนทรพจน์ขึ้นมา สิ่งเหล่านี้ช่วยให้เขาอธิบายแรงจูงใจของตัวละครในประวัติศาสตร์”
- เรื่องบอกว่า ซูซิดิติสแต่งสุนทรพจน์ให้กับประชาชนที่เขาเขียนถึง

ได้คะแนนบางส่วน

รหัส 1 : ระบุว่า ซูซิดิติส เป็นผู้เขียนสุนทรพจน์ โดยไม่มีคำอธิบาย

- ซูซิดิติส
- นักประวัติศาสตร์และทหาร [อ้างถึงซูซิดิติสโดยนัย]

ไม่ได้คะแนน

รหัส 0 :

ให้คำตอบที่ไม่เพียงพอหรือกว้างเกินไป

- คนอื่น [กว้างเกินไป]

แสดงความเข้าใจเนื้อเรื่องที่คลาดเคลื่อนหรือให้คำตอบที่เป็นไปไม่ได้หรือไม่เกี่ยวข้อง

- เฟอร์ลิส
- เขาเขียนในช่วงสงครามเพโลพอนเนสเซียน

รหัส 9 : ไม่ตอบ

คำถามที่ 5 : ประชาธิปไตยในเอเธนส์

หากพิจารณาเนื้อเรื่องของบทอ่านนี้แล้ว ข้อใดเป็นสิ่งที่รู้ชิตติติสกระทำแตกต่างกับนักประวัติศาสตร์คนอื่น ๆ ในยุคของเขา

1. เขาเขียนเกี่ยวกับคนธรรมดาที่ไม่ใช่วีรบุรุษ
2. เขาอ้างอิงเรื่องราวมากกว่านำเสนอเพียงข้อเท็จจริง
3. เขาอธิบายเหตุการณ์ทางประวัติศาสตร์โดยอ้างอิงสาเหตุเหนือธรรมชาติ
4. เขาเน้นถึงสิ่งที่จะทำให้คนเกิดการกระทำในลักษณะนั้น

กลยุทธ์การอ่าน : การเข้าถึงและค้นสาระ

เจตนาของคำถาม : บอกตำแหน่งสาระซึ่งบอกไว้อย่างชัดเจนในเรื่องที่มีตัวหนังสือจำนวนมาก

โครงสร้างภาษา : การบอกเล่าอธิบายเหตุผล

รูปแบบถ้อยความ : ถ้อยความต่อเนื่องกัน

บริบท : การศึกษา

รูปแบบของข้อสอบ : เลือกตอบ

การให้คะแนน ประชาธิปไตยในเอเธนส์ 5

คะแนนเต็ม

รหัส 1 : ข้อ 4. เขาเน้นถึงสิ่งที่จะทำให้คนเกิดการกระทำในลักษณะนั้น

ไม่ได้คะแนน

รหัส 0 : คำตอบอื่นๆ

รหัส 9 : ไม่ตอบ

คำถามที่ 6 : ประชาธิปไตยในเอเธนส์

จงพิจารณาเนื้อความต่อไปนี้ (ช่วงต้นในย่อหน้าสุดท้ายของตอนที่ 2) แล้วตอบคำถาม

“ยิ่งไปกว่านั้น เรายังมีสิ่งที่น่าสนใจอีกมากมาย เกมการแข่งขันและการบวงสรวงที่เราเฉลิมฉลองกันตลอดปี ความสง่างามของสถานที่พักอาศัยส่วนตัวของเรา ซึ่งสร้างความพึงพอใจในแต่ละวัน และช่วยกำจัดความวิตกกังวลต่าง ๆ ออกไป”

ข้อใดเป็นการสรุปเนื้อความข้างต้นที่ดีที่สุด

1. ระบบการปกครองในเอเธนส์อนุญาตให้ทุกคนสร้างกฎหมายได้
2. ความบันเทิงและความงามเป็นสิ่งดีส่วนหนึ่งของชีวิตที่คุณจะพบได้ในเอเธนส์
3. ชาวเอเธนส์ใช้ชีวิตทรูหราเกินไปและไม่สามารถใช้ชีวิตอย่างจริงจังได้
4. ชีวิตทั้งส่วนที่เป็นสาธารณะและส่วนตัวถือว่าเป็นสิ่งเดียวกัน

กลยุทธ์การอ่าน : การบูรณาการและตีความ

เจตนาของคำถาม : แปลความหมายประโยคจากเรื่องเชิงอธิบาย

โครงสร้างภาษา : การโต้แย้ง

รูปแบบถ้อยความ : ถ้อยความต่อเนื่องกัน

บริบท : การศึกษา

รูปแบบของข้อสอบ : เลือกตอบ

การให้คะแนน ประชาธิปไตยในเอเธนส์ 6

คะแนนเต็ม

รหัส 1 : ข้อ 2. ความบันเทิงและความงามเป็นส่วนหนึ่งของชีวิตที่ดีที่คุณจะมีได้ในเอเธนส์

ไม่ได้คะแนน

รหัส 0 : คำตอบอื่นๆ

รหัส 9 : ไม่ตอบ

เรื่องเล่าเพียงเรื่องเดียว



ซิมามันดา นาโกซี เอดิซี เป็นนักเขียนที่เติบโตขึ้นในครอบครัวชนชั้นกลางที่อาศัยอยู่ในประเทศไนจีเรียซึ่งอยู่ทางตะวันตกของแอฟริกา ทั้งพ่อและแม่ของเธอทำงานที่มหาวิทยาลัยแห่งไนจีเรีย พ่อของเธอเป็นอาจารย์ และแม่ของเธอเป็นพนักงานธุรการในมหาวิทยาลัย เอดิซีเข้าเรียนในมหาวิทยาลัยที่ไนจีเรียก่อนที่จะย้ายไปศึกษาต่อที่สหรัฐอเมริกา

ข้อความต่อไปนี้ได้ตัดแปลงมาจากการบรรยายผ่านทางออนไลน์ของเอดิซี ในชื่อเรื่อง “อันตรายจากเรื่องเล่าเพียงเรื่องเดียว” ส่วนหนึ่งของการบรรยาย เอดิซีได้เล่าถึงประสบการณ์ของเธอกับเพื่อนร่วมหอพักที่มหาวิทยาลัยในอเมริกาที่เธอไปเข้าเรียน

ในตอนนั้น ฉันอายุ 19 ปี เพื่อนร่วมหอพักชาวอเมริกันของฉันถึงกับตกตะลึงเมื่อได้พบฉัน เธอถามว่าฉันไปเรียนพูดภาษาอังกฤษมาจากที่ไหนถึงพูดได้ดีขนาดนี้ และเธอดูสับสนมากเมื่อฉันบอกเธอว่าภาษาอังกฤษเป็นภาษาราชการของไนจีเรีย เธอถามว่าเธอขอฟังเพลงที่เรียกว่า “เพลงพื้นเมือง” ของฉันได้ไหม และเธอก็ดูจะผิดหวังไม่น้อยตอนที่ฉันเปิดเพลงของนักร้องยอดนิยมชาวอเมริกันให้ฟัง

เธอคิดว่าฉันไม่รู้วิธีการใช้เตาอบ

สิ่งที่ค้างคาในใจฉันก็คือ เธอรู้สึกสงสารฉันตั้งแต่ก่อนที่เธอจะเจอฉันเสียอีก... เพื่อนร่วมหอพักของฉันมีเรื่องเล่าเพียงเรื่องเดียวเกี่ยวกับแอฟริกา ซึ่งก็คือเรื่องเล่าเพียงเรื่องเดียวเกี่ยวกับความหายนะ ในเรื่องเล่าเพียงเรื่องเดียวนี้ เป็นไปไม่ได้เลยที่ชาวแอฟริกันจะมีอะไรที่เหมือนเธอไม่ว่าด้านใดก็ตาม เป็นไปไม่ได้เลยที่จะมีความรู้สึกอันซับซ้อนมากกว่าความรู้สึกสมเพช เป็นไปไม่ได้เลยที่จะมีความสัมพันธ์กันอย่างมนุษย์ที่มีความเท่าเทียมกัน

จากเรื่อง “เรื่องเล่าเพียงเรื่องเดียว” ให้ตอบคำถามต่อไปนี้

คำถามที่ 1 : เรื่องเล่าเพียงเรื่องเดียว

ข้อความใดต่อไปนี้น่าจะอธิบายได้ดีที่สุดว่า เพราะเหตุใดเพื่อนร่วมหอพักคนนี้จึง “ตกตะลึง” ที่เอดิซีพูดภาษาอังกฤษได้คล่องแคล่ว และ “ผิดหวัง” เมื่อเธอเปิดเพลงของนักร้องยอดนิยมชาวอเมริกันให้ฟัง

1. เธอหวังว่าจะได้เรียนรู้เกี่ยวกับเพลงของชาวแอฟริกันให้มากขึ้น เมื่อเธอรู้ว่าเอดิซีมาจากไนจีเรีย
2. เธอเรียนรู้มาจากโรงเรียนว่ามีประเทศต่างๆ มากมายในแอฟริกา หลายประเทศที่นั่นมีภาษาราชการมากกว่าหนึ่งภาษา
3. เธอมีแนวคิดเกี่ยวกับแอฟริกาและชาวแอฟริกันจาก มุมมองที่รู้จักกันทั่วไปที่เธอได้พบเจอในประเทศของเธอ
4. เธอไม่คาดคิดว่านักร้องยอดนิยมคนนี้จะเป็นที่รู้จักอย่าง ดีในแอฟริกาเพราะว่าศิลปินคนนี้ร้องเพลงเป็นภาษาอังกฤษเท่านั้น

กระบวนการทางการคิด:	ระบุและวิเคราะห์มุมมองที่หลากหลาย
กระบวนการทางการคิดย่อย:	การเข้าใจมุมมองและโลกทัศน์ต่าง ๆ
รูปแบบของข้อสอบ	เลือกตอบ
ระดับความยากของข้อสอบ:	ระดับ 2

ตอบ ตัวเลือกข้อ 3 เธอมีแนวคิดเกี่ยวกับแอฟริกาและชาวแอฟริกันจาก มุมมองที่รู้จักกันทั่วไปที่เธอได้พบเจอในประเทศของเธอ

คำถามที่ 2 : เรื่องเล่าเพียงเรื่องเดียว

เอดิซีขังกล่าวต่อไปอีกว่า “เรื่องเล่าเพียงเรื่องเดียวได้ก่อให้เกิดทัศนคติต่อกลุ่มคนกลุ่มหนึ่งและปัญหาจากทัศนคติต่อกลุ่มคนกลุ่มหนึ่งนี้ไม่ใช่เพราะมันไม่เป็นจริง แต่เป็นเพราะมันยังไม่ครบถ้วนสมบูรณ์”

ข้อความในตารางข้างล่างบรรยายถึงสาเหตุที่ทำให้ทัศนคติต่อกลุ่มคนกลุ่มหนึ่งอาจไม่ครบถ้วนสมบูรณ์ใช่หรือไม่ ทำเครื่องหมาย ✓ ในช่อง **ใช่** หรือ **ไม่ใช่** ในแต่ละข้อความ

ข้อความนี้บรรยายถึงสาเหตุที่ทำให้ทัศนคติต่อกลุ่มคนกลุ่มหนึ่งอาจไม่ครบถ้วนสมบูรณ์ใช่หรือไม่	ใช่	ไม่ใช่
มันไม่ได้สะท้อนให้เห็นถึงความแตกต่างระหว่างบุคคล		
มันไม่ได้สื่อสารไปถึงคนจำนวนมาก		
มันไม่รวมถึงประสบการณ์ส่วนบุคคล		
มันไม่ลึกซึ้งไปกว่าการกล่าวถึงอย่างกว้างๆ		
มันไม่สามารถเข้าใจได้โดยคนจากวัฒนธรรมที่แตกต่างกัน		

กระบวนการทางการคิด:	ประเมินข้อมูล สร้างข้อโต้แย้ง และอธิบายประเด็นปัญหาหรือสถานการณ์
กระบวนการทางการคิดย่อย:	การบรรยายและอธิบายสถานการณ์หรือปัญหาที่ซับซ้อน
รูปแบบของข้อสอบ	เลือกตอบเชิงซ้อน
ระดับความยากของข้อสอบ:	ระดับ 5

ตอบ

ข้อความนี้ บรรยายถึงสาเหตุที่ทำให้ทัศนคติต่อกลุ่มคนกลุ่มหนึ่ง อาจไม่ครบถ้วนสมบูรณ์ใช่หรือไม่	ใช่	ไม่ใช่
มันไม่ได้สะท้อนให้เห็นถึงความแตกต่างระหว่างบุคคล	✓	
มันไม่ได้สื่อสารไปถึงคนจำนวนมาก		✓
มันไม่รวมถึงประสบการณ์ส่วนบุคคล	✓	
มันไม่ลึกซึ้งไปกว่าการกล่าวถึงอย่างกว้างๆ	✓	
มันไม่สามารถเข้าใจได้โดยคนจากวัฒนธรรมที่ต่างกััน		✓

การให้คะแนน

คะแนนเต็ม

รหัส 2: ตอบถูกทั้งห้าข้อย่อย

ได้คะแนนบางส่วน

รหัส 1: ตอบถูกสี่ข้อย่อย

ไม่ได้คะแนน

รหัส 0: ตอบถูกน้อยกว่าสี่ข้อย่อย

คำถามที่ 3 : เรื่องเล่าเพียงเรื่องเดียว

ตัวอย่างใดต่อไปนี้แสดงให้เห็นเป็นอย่างดีว่าพลังของสื่อสามารถก่อให้เกิดเรื่องเล่าเพียงเรื่องเดียวเกี่ยวกับผู้คนกลุ่มหนึ่งได้อย่างไร

สามารถเลือกตอบได้หนึ่งข้อหรือมากกว่าหนึ่งข้อ

1. เว็บไซต์หนึ่งได้บรรยายถึงความสำเร็จทางประวัติศาสตร์ของชาวพื้นเมืองชนชาติหนึ่งเมื่อพวกเขาอาศัยอำนาจของชาวต่างชาติในการตั้งถิ่นฐาน
2. บทความในนิตยสารฉบับหนึ่งได้นำภาพเมือง ๆ หนึ่งในต่างประเทศด้วยรูปภาพของเด็ก ๆ เดินเร่ร่อนไปตามท้องถนนเพื่อขอเงิน
3. ละครโทรทัศน์ที่ได้รับความนิยมเรื่องหนึ่งเล่าเรื่องราวของตัวละครหญิงชายชาติพันธุ์ต่างๆ ที่ประกอบอาชีพต่างๆ กัน
4. บทความในหนังสือพิมพ์ฉบับหนึ่งได้กล่าวว่านักธุรกิจหญิงจะเป็นผู้บริหารได้ดีกว่า เพราะผู้หญิงมีความเห็นอกเห็นใจมากกว่าผู้ชาย

กระบวนการทางการคิด:	ประเมินข้อมูล สร้างข้อโต้แย้ง และอธิบายประเด็นปัญหาหรือสถานการณ์
กระบวนการทางการคิดย่อย:	การบรรยายและอธิบายสถานการณ์หรือปัญหาที่ซับซ้อน
รูปแบบของข้อสอบ	เลือกตอบเชิงซ้อน
ระดับความยากของข้อสอบ:	ระดับ 5

ตอบ ตัวเลือกข้อ 2 และ ข้อ 4

ข้อ 2 บทความในนิตยสารฉบับหนึ่งได้นำภาพเมือง ๆ หนึ่งในต่างประเทศด้วยรูปภาพของเด็ก ๆ เดินเร่ร่อนไปตามท้องถนนเพื่อขอเงิน

และ ข้อ 4 บทความในหนังสือพิมพ์ฉบับหนึ่งได้กล่าวว่านักธุรกิจหญิงจะเป็นผู้บริหารได้ดีกว่า เพราะผู้หญิงมีความเห็นอกเห็นใจมากกว่าผู้ชาย

การให้คะแนน

คะแนนเต็ม

รหัส 1: เลือกเฉพาะข้อ 2 และ 4 เท่านั้น

ไม่ได้คะแนน

รหัส 0: เลือกข้ออื่น ๆ ด้วย

คำถามที่ 4 : เรื่องเล่าเพียงเรื่องเดียว

อลินเห็นชายหนุ่มคนหนึ่งที่สวมเสื้อผ้าขาดรุ่งริ่งกำลังหยิบผลไม้จากแผงในตลาด และตะโกนเรียกเพื่อนด้วยภาษาที่เธอไม่เข้าใจ อลินร้องอุทานด้วยความรังเกียจที่ชาวต่างชาติไม่เคารพกฎระเบียบของสังคม และพวกเขาควรหางานทำเพื่อที่จะสามารถซื้ออาหารได้ด้วยตนเอง

ข้อสันนิษฐานข้อหนึ่งที่อลินตั้งขึ้นตามสิ่งที่เธอสังเกตเห็นเกี่ยวกับชายหนุ่มคนนี่คืออะไร

.....

.....

.....

จงอธิบายว่าเพราะเหตุใดข้อสันนิษฐานนี้จึงอาจจะไม่ถูกต้อง

.....

.....

.....

คำถามที่ 1 ข้อสันนิษฐานข้อหนึ่งที่อลินตั้งขึ้นตามสิ่งที่เธอสังเกตเห็นเกี่ยวกับชายหนุ่มคนนี่คืออะไร

กระบวนการทางการคิด: ประเมินข้อมูล สร้างข้อโต้แย้ง และอธิบายประเด็นปัญหาหรือสถานการณ์
 กระบวนการทางการคิดย่อย: การบรรยายและอธิบายสถานการณ์หรือปัญหาที่ซับซ้อน
 รูปแบบของข้อสอบ: เขียนตอบแบบเปิด
 ระดับความยากของข้อสอบ: ระดับ 1

การให้คะแนน

คะแนนเต็ม

รหัส 1: ให้ข้อสันนิษฐานเกี่ยวกับชายหนุ่มคนนี่หนึ่งข้อตามรายการข้างล่าง

1. ชายหนุ่มคนนี้เป็นชาวต่างชาติ
2. ชายหนุ่มคนนี้เป็นคนจนหรือไม่มีเงินจ่ายค่าอาหาร
3. ชายหนุ่มคนนี่ไม่มีงานทำ
4. ชายหนุ่มคนนี้เป็นขโมย
5. ชายหนุ่มคนนี่ (หรือชาวต่างชาติ) ไม่เคารพกฎระเบียบของสังคม
 - เธอคิดว่าเขาเป็นชาวต่างชาติ [1]
 - เธอคิดว่าเขาเป็นคนจน [2]
 - เขาไม่มีเงินจ่ายค่าอาหาร [2]
 - เธอคิดว่าเขาไม่มีงานทำ [3]
 - เขาไม่จ่ายเงินค่าผลไม้ [4]

- เธอคิดว่าเขาไม่เคารพกฎระเบียบ [5 – แม้ว่าคำตอบนี้จะกล่าวกับคำถาม แต่ในกรณีนี้ถือได้ว่านักเรียนสามารถระบุข้อสันนิษฐานข้อหนึ่งที่อลินตั้งขึ้นได้อย่างถูกต้อง]
- เขาถูกเลี้ยงดูมาไม่ดี [5 - เป็นการถอดความที่ยอมรับได้ของ “ไม่เคารพกฎระเบียบของสังคม”]

ไม่ได้คะแนน

รหัส 0: ให้ข้อสันนิษฐานหรือข้อสังเกตเกี่ยวกับอลิน

- เธอมีอคติกับเขา
- เธอเป็นพวกเหยียดผิว

หรือ: ให้คำตอบที่ไม่ถูกต้อง กว้างเกิน ไม่เพียงพอ หรือไม่เกี่ยวข้อง ข้อสันนิษฐานที่ไม่ได้อ้างถึง โดยตรงหรือแสดงโดยนัยอย่างชัดเจนจากเนื้อเรื่องถือว่าไม่ถูกต้อง

- เพื่อนของเขาเป็นขโมย [ตีความไม่ถูกต้อง]
- เธอกำลังตั้งข้อสันนิษฐาน [เป็นการกล่าวกับข้อมูลในคำถาม]
- เขาเป็นพวกชนกลุ่มน้อย [เป็นข้อสันนิษฐานที่ไม่ได้อ้างอิงจากเนื้อเรื่องและนอกเหนือจากข้อสันนิษฐานที่อลินตั้งขึ้น]
- ชายหนุ่มคนนี้รู้จักกับคนที่เขาตะโกนเรียก [ไม่ถูกต้อง - ไม่ใช่ข้อสันนิษฐาน เนื้อเรื่องกล่าวไว้อย่างชัดเจนว่าเขาเรียกเพื่อน]

คำถามที่ 2 จงอธิบายว่าเพราะเหตุใดข้อสันนิษฐานนี้จึงอาจจะไม่ถูกต้อง

กระบวนการทางการคิด:	ประเมินข้อมูล สร้างข้อโต้แย้ง และอธิบายประเด็นปัญหาหรือสถานการณ์
กระบวนการทางการคิดย่อย:	การบรรยายและอธิบายสถานการณ์หรือปัญหาที่ซับซ้อน
รูปแบบของข้อสอบ	เขียนตอบแบบเปิด
ระดับความยากของข้อสอบ:	ระดับ 2

การให้คะแนน

คะแนนเต็ม

รหัส 11. ให้คำอธิบายอย่างเจาะจงถึงข้อสันนิษฐานที่ตอบใน CG123Q04 และ บรรยายว่า

เพราะเหตุใดข้อสันนิษฐานนั้นจึงอาจไม่ถูกต้อง คำอธิบายอาจเป็นการตีความพฤติกรรมที่อลินสังเกตไปอีกทางหนึ่งหรืออาจเป็นการสร้างข้อสันนิษฐานของอลิน

1. ข้อสันนิษฐาน: ชายหนุ่มคนนี้เป็นชาวต่างชาติ คำอธิบายต้องเน้นไปที่ภาษาที่เขาใช้
2. ข้อสันนิษฐาน: ชายหนุ่มคนนี้เป็นคนจนหรือไม่มีเงินจ่ายค่าอาหาร คำอธิบายต้องเน้นไปที่ว่าเขาสวมเสื้อผ้าขาดรุ่งริ่ง หรือ เขากำลังหยิบผลไม้
3. ข้อสันนิษฐาน: ชายหนุ่มคนนี้ไม่มีงานทำ คำอธิบายต้องเน้นไปที่ว่าเขาสวมเสื้อผ้าขาดรุ่งริ่ง หรือ เขากำลังหยิบผลไม้
4. ข้อสันนิษฐาน: ชายหนุ่มคนนี้เป็นขโมย คำอธิบายต้องเน้นไปที่ข้อสังเกตว่าเขากำลังหยิบผลไม้
5. ข้อสันนิษฐาน: ชายหนุ่มคนนี้ (หรือชาวต่างชาติ) ไม่เคารพกฎระเบียบของสังคม คำอธิบายต้องเน้นไปที่ข้อสังเกตว่าเขากำลังหยิบผลไม้
 - เพียงเพราะเขาพูดอีกภาษาหนึ่งไม่ได้หมายความว่าเขาคือชาวต่างชาติ [1]

- เขาอาจพูดได้มากกว่าหนึ่งภาษา [1]
- เขาอาจจะเกิดในประเทศนี้ แต่เขาพูดภาษาที่ต่างออกไป [1]
- บางทีการสวมเสื้อผ้าชาดรุงริงอาจจะเป็นที่นิยมรองวัยรุ่น [2]
- เขาอาจจะทำงานที่แผงขายผลไม้ [2]
- เจ้าของแผงขายผลไม้อาจจะอนุญาตให้เขาหอบผลไม้ได้ [2]
- เขาอาจกำลังขอให้เพื่อนช่วยจ่ายค่าผลไม้ให้ [2]
- เขาอาจจะสวมเสื้อผ้าชาดรุงริงเพราะงานที่เขาทำ [3]
- เพียงเพราะเขาหยิบผลไม้ไม่ได้หมายความว่าเขาไม่ได้ทำงาน [3]
- เขาอาจจะทำงานที่ได้ค่าแรงต่ำมากจนไม่สามารถจ่ายเงินค่าอาหารมื้อหลักที่จำเป็นได้ [4]
- เขาอาจรู้จักเจ้าของแผงขายผลไม้และได้รับอนุญาตให้เป็นผลไม้ได้ [4 หรือ 5]
- ครอบครัวของเขาอาจเป็นเจ้าของแผงขายผลไม้ [4 หรือ 5]

รหัส 12. ให้คำอธิบายทั่วไปที่บรรยายถึงปัญหาที่อาจเกิดขึ้นจากการตั้งข้อสันนิษฐาน

- เธอไม่ได้มีข้อมูลเกี่ยวกับชายหนุ่มคนนี้นักพอที่จะตั้งข้อสันนิษฐานนี้ได้
- เธอสร้างข้อสรุปที่ไม่ยุติธรรม
- เธอใช้ภาพลักษณ์ที่มีอคติต่อเขา [ภาพลักษณ์ที่มีอคติเป็นข้อสรุปที่ไม่ยุติธรรมแบบหนึ่ง]
- เธอเป็นพวกเหยียดผิว [การตัดสินผู้อื่นตามเชื้อชาติที่มองเห็นเป็นข้อสรุปที่ไม่ยุติธรรมแบบหนึ่งสามารถยอมรับคำที่เกี่ยวข้อง เช่น การเหยียด อคติ เป็นต้นได้]
- เธอด่วนตัดสินใจ (โดยยังมีข้อมูลไม่เพียงพอ/โดยไม่รู้จักรหรือไม่ได้พูดคุยกับชายหนุ่มคนนี้)
- เธอตัดสินผู้อื่น
- อาจจะมีเหตุผลอื่นที่ดีกว่านี้สำหรับพฤติกรรมของเขา
- เธอมีเรื่องเราเพียงเรื่องเดียวเกี่ยวกับเขา

หรือ ให้คำอธิบายทั่วไปที่บรรยายว่าเพราะเหตุใดข้อสันนิษฐานที่ตั้งขึ้นจากการกระทำของชายหนุ่มคนนี้อาจไม่ถูกต้อง

- เขาอาจจะทำอย่างนั้นเพราะเขาเป็นคนทุพพลภาพ
- เขาอาจจะกำลังโอ้อวดต่อหน้าเพื่อนของเขา

ไม่ได้คะแนน

รหัส 00: ให้คำอธิบายที่ไม่เกี่ยวข้องกับข้อสันนิษฐานที่ตอบในข้อย่อย 1

- เขาอาจจะคิดว่าเสื้อผ้าชาดรุงริงขึ้นเท่ที่สุด [ถ้าคำอธิบายนี้เป็นคำตอบสำหรับข้อสันนิษฐานว่าชายหนุ่มคนนี้เป็นชาวต่างชาติ หรือไม่เคารพสังคม จะถือว่าไม่เกี่ยวข้อง]
- เขาอาจรู้สองภาษา [ถ้าคำอธิบายนี้เป็นคำตอบสำหรับข้อสันนิษฐานว่าชายหนุ่มคนนี้เป็นคนจน ไม่มีงานทำ หรือเป็นขโมย จะถือว่าไม่เกี่ยวข้อง]

หรือ ให้คำอธิบายที่ไม่ถูกต้อง กว้างเกิน หรือไม่เพียงพอ

- จริง ๆ แล้ว เสื้อผ้าของเขาไม่ได้ชาดรุงริง [ไม่ถูกต้อง - คำถามระบุว่าเสื้อผ้าชาดรุงริง]
- เขาไม่รู้กฎระเบียบ [ไม่เพียงพอ]
- เขาอาจจะมึนงงทำอะไรก็ได้ [ไม่เพียงพอ - ไม่ได้ให้คำอธิบายสำหรับข้อสันนิษฐานที่ 3 (ชายหนุ่มคนนี้ไม่มีงานทำ) คำตอบที่ระบุเพียงด้านตรงข้ามของข้อสันนิษฐานใน CG123004 ว่า ไม่เพียงพอ]

- เขาอาจจะดูน่ารังเกียจเพราะว่าเขาไม่สบาย [ให้คำอธิบายที่เจาะจงกับข้อสันนิษฐานใน CG123Q04 ที่ไม่ได้กำหนดไว้ในรายการสำหรับ รหัส 11 ในคู่มือการให้รหัส]

หรือ ให้คำอธิบายทั่วไปที่บรรยายถึงปัญหาที่เกี่ยวกับการตั้งข้อสันนิษฐานที่ไม่ถูกต้อง กว้างเกิน ไม่เพียงพอ หรือไม่เกี่ยวข้อง

- ข้อสันนิษฐานเป็นสิ่งที่ไม่ดี [ไม่เกี่ยวข้อง]
- ข้อสันนิษฐานมักจะไม่ต้อง [ไม่เพียงพอ - ไม่ได้ให้คำอธิบาย]
- เธอเพิ่งจะรู้จักเขา [ไม่ต้อง - จากเนื้อเรื่องอลินไม่ได้รู้จักกับชายหนุ่มคนนี้]
- มันเร็วเกินไป [กว้างเกิน]

หรือ ให้คำอธิบายทั่วไปเกี่ยวกับพฤติกรรมของชายหนุ่มคนนี้ที่ไม่ถูกต้อง กว้างเกิน ไม่เพียงพอ หรือไม่เกี่ยวข้อง

- โอ้อวด [กว้างเกิน]
- เขาอาจจะดีกับครอบครัวของเขา [ไม่เกี่ยวข้อง]
- เขาอาจจะแค่ไม่เหมือนคนอื่น [กว้างเกิน]

คนซีเหินยวกับทองคำ



นิทานโดย อีสป

คนซีเหินยวคนหนึ่งได้ขายทุกสิ่งที่มีและซื้อทองคำมาก่อนหนึ่งซึ่งเขานำมันไปฝังลงในหลุมที่อยู่ข้างกำแพงเก่า เขาเดินไปดูทุกวัน คนงานของเขาคนหนึ่งสังเกตเห็นว่า คนซีเหินยวไปที่จุดนั้นอยู่เสมอ จึงตัดสินใจจับตามดูความเคลื่อนไหวของเขา ไม่นานคนงานก็พบความลับเรื่องสมบัติที่ซ่อนไว้ และเมื่อขุดลงไปก็พบก้อนทองคำและขโมยมันไป เมื่อคนซีเหินยวมาดูอีกครั้งก็พบแต่หลุมว่างเปล่า เขาจึงเริ่มตั้งผมของตัวเองและคร่ำครวญเสียงดังด้วยความเศร้าโศกเสียใจ เพื่อนบ้านเห็นเขางมอยู่กับความเศร้าโศกและได้รู้ถึงสาเหตุ จึงกล่าวว่า “สวดมนต์เถิด อย่าเสียใจไปเลย ท่านก็เอาก้อนหินใส่ไว้ในหลุมสิ แล้วคิดว่าทองคำยังวางอยู่ตรงนั้น มันก็ให้ผลเหมือนกับตอนที่ยังมีทองคำอยู่ อย่างไรก็ตามเสียท่านก็เหมือนกับไม่มีมันอยู่แล้ว เพราะท่านไม่ได้นำมันมาใช้เลยสักนิด”

จงใช้นิทานเรื่อง “คนซีเหินยวกับทองคำ” เพื่อตอบคำถามต่อไปนี้

คำถามที่ 1 : คนซีเหินยวกับทองคำ

จงพิจารณาข้อความต่อไปนี้และเรียงลำดับเหตุการณ์ให้ถูกต้องตามเนื้อเรื่อง โดยให้นักเรียนเขียนหมายเลขลงในช่องสี่เหลี่ยมให้ถูกต้องตามลำดับ

- คนซีเหินยวตัดสินใจเปลี่ยนเงินที่มีอยู่ทั้งหมดเป็นก้อนทองคำ
- ชายคนหนึ่งขโมยทองคำของคนซีเหินยว
- คนซีเหินยวขุดหลุมแล้วซ่อนสมบัติของเขาไว้ในนั้น
- เพื่อนบ้านของคนซีเหินยวบอกเขาให้หาหินมาวางแทนทองคำ

การให้คะแนน คนซีเหินยวกับทองคำ 1

คะแนนเต็ม

รหัส 1 : ถูกทั้งสี่ข้อ 1 3 2 4 ตามลำดับ

ไม่ได้คะแนน

รหัส 0 : คำตอบอื่นๆ

รหัส 9 : ไม่ตอบ

กลยุทธ์การอ่าน : การบูรณาการและตีความ

เจตนาของคำถาม : ลำดับเหตุการณ์ในเรื่องบรรยาย

โครงสร้างภาษา : การบรรยาย

รูปแบบถ้อยความ : ถ้อยความต่อเนื่องกัน

บริบท : ส่วนบุคคล

รูปแบบของข้อสอบ : สร้างคำตอบแบบปิด

คำถามที่ 2 : คนซีเหินยวกับทงค้ำ
คนซีเหินยวได้ก้ทงค้ำมออย่างไร

กลยุทธ์การอ่าน : การเข้าถึงและค้นสาระ
เจตนาของคำถาม : บอกตำแหน่งสาระซึ่งบอกไว้อย่าง
ชัดเจนตอนเริ่มต้นเรื่องสั้น
โครงสร้างภาษา : การบรรยาย
รูปแบบถ้อยความ : ถ้อยความต่อเนื่องกัน
บริบท : ส่วนบุคคล
รูปแบบของข้อสอบ : สร้างคำตอบแบบอิสระ

การให้คะแนน คนซีเหินยวกับทงค้ำ 2

คะแนนเต็ม

รหัส 1 :

กล่าวว่าเขาขายทุกสิ่งที่เขามี อาจถอดความหรือยกประโยคจากเนื้อเรื่องมาตอบโดยตรง

- เขาขายทุกอย่างที่เขามี
- เขาขายของทุกอย่าง

เขาซื้อมันมา [การเชื่อมโยงไปว่าขายทุกสิ่งที่มีโดยนัย]

ไม่ได้คะแนน

รหัส 0 :

ให้คำตอบที่ไม่เพียงพอหรือกว้างเกิน

- มันเป็นของเขา
- เขาได้มันมา

แสดงความเข้าใจเนื้อเรื่องที่คลาดเคลื่อนหรือให้คำตอบที่เป็นไปไม่ได้หรือไม่เกี่ยวข้อง

- เขาขโมยมัน

รหัส 9 : ไม่ตอบ

คำถามที่ 3 : คนชี้เหนียวกับทองคำ

จงพิจารณาบทสนทนาระหว่างสองคนนี้ซึ่งอ่านเรื่อง “คนชี้เหนียวกับทองคำ” จบแล้ว



ผู้พูดคนที่ 2 ควรสนับสนุนความคิดเห็นของตนเอง โดยให้เหตุผลว่าอย่างไร

.....

.....

กลยุทธ์การอ่าน : การบูรณาการและตีความ
 เจตนาของคำถาม : เชื่อมโยงรายละเอียดของนิทาน
 กับใจความสำคัญของเรื่อง
 โครงสร้างภาษา : การบรรยาย
 รูปแบบถ้อยความ : ถ้อยความต่อเนื่องกัน
 บริบท : ส่วนบุคคล
 รูปแบบของข้อสอบ : สร้างคำตอบแบบอิสระ

การให้คะแนน คนชี้เหนียวกับทองคำ 3

คะแนนเต็ม

รหัส 1 :

รู้ว่าใจความของเรื่องอยู่ที่ทองคำถูกแทนที่ด้วยบางสิ่งที่ไม่มีประโยชน์หรือไม่มีค่า

- มันจำเป็นต้องแทนที่ด้วยบางสิ่งที่ไม่มีคุณค่าเพื่อให้เป็นไปตามจุดประสงค์
- ก้อนหินมีความสำคัญในเรื่อง เพราะในภาพรวมคือการฝังหินก็ให้สิ่งดีๆ ที่ทองคำให้แก่เขาได้ไม่ต่างกัน
- ถ้าคุณแทนที่มันด้วยบางสิ่งที่ดีกว่าก้อนหิน มันอาจผิดจุดประสงค์ เพราะสิ่งที่ฝังต้องเป็นของบางสิ่งที่ไม่ใช่ประโยชน์จริงๆ
- ก้อนหินไม่มีประโยชน์ แต่สำหรับคนชี้เหนียว มันก็เหมือนกับทองคำ!
- สิ่งที่สามารถใช้ประโยชน์คือสิ่งที่ดีกว่า เขาไม่ได้ใช้ทองคำ นั่นคือสิ่งที่คนนั้นชี้ให้เห็น
- เพราะก้อนหินสามารถหาได้ในทุกที่ สำหรับคนชี้เหนียวทองคำและก้อนหินก็เหมือนกัน
 ["หาได้ในทุกที่" แสดงว่าก้อนหินไม่ใช่สิ่งที่มีค่าพิเศษโดยนัย]

ไม่ได้คะแนน

รหัส 0 :

ให้คำตอบที่ไม่เพียงพอหรือกว้างเกินไป

- ก้อนหินเป็นส่วนสำคัญของเรื่อง [กล่าวซ้ำกับคำถาม]
- มันจำเป็นต้องเป็นก้อนหิน [ขาดคำอธิบาย]
- มันจะได้ไม่เหมือนเดิม [กว้างเกิน]
- ในเรื่องหินมีคุณค่าในเชิงสัญลักษณ์ ไม่ได้อธิบายว่าคุณค่าในเชิงสัญลักษณ์คืออะไร

แสดงความเข้าใจเนื้อเรื่องที่คลาดเคลื่อนหรือให้คำตอบที่เป็นไปไม่ได้หรือไม่เกี่ยวข้อง

- มันต้องเป็นก้อนหินเพราะก้อนหินหนัก

รหัส 9 : ไม่ตอบ

คำถามที่ 4 : คนชี้เหนี่ยวกับทองคำ

ข้อใดเป็นใจความสำคัญของบทอ่านนี้

1. อย่าเก็บสะสมของมีค่าที่อาจถูกขโมยได้
2. การไว้ใจคนอื่นถือเป็นข้อผิดพลาด
3. ของที่มีอยู่หากไม่ได้ใช้ก็เหมือนกับว่าไม่มีของสิ่งนั้น
4. อย่าเสียใจกับเรื่องที่เปลี่ยนแปลงไม่ได้

กลยุทธ์การอ่าน : การบูรณาการและตีความ
 เจตนาของคำถาม : ระบุใจความสำคัญของนิทาน
 โครงสร้างภาษา : การบรรยาย
 รูปแบบถ้อยความ : ถ้อยความต่อเนื่องกัน
 บริบท : ส่วนบุคคล
 รูปแบบของข้อสอบ : เลือกตอบ

การให้คะแนน คนชี้เหนี่ยวกับทองคำ 4

คะแนนเต็ม

รหัส 1 : ข้อ 3. การไม่ได้ใช้ของที่มีก็เหมือนกับว่าไม่มีของสิ่งนั้น

ไม่ได้คะแนน

รหัส 0 : คำตอบอื่นๆ

รหัส 9 : ไม่ตอบ

เส้นทางเดินสำรวจในแอฟริกา

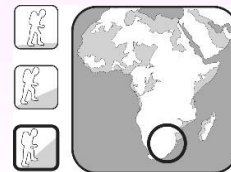

เส้นทางเดินสำรวจตราเคนส์เบิร์กตอนเหนือ : แอฟริกาใต้ / เลโซโท

เอกสารข้อเท็จจริง

ภาพรวม

- เส้นทางเดินสำรวจตราเคนส์เบิร์กตอนเหนือเป็นการเดินข้ามสันเขาตราเคนส์เบิร์กตอนเหนือซึ่งอยู่ในระดับสูง เส้นทางยาวประมาณ 40 ไมล์ (65 กม.) คร่อมอยู่บนชายแดนระหว่างแอฟริกาใต้กับเลโซโท ในการข้ามผ่าน ต้องใช้เวลาเดินทางด้วยความอดสาหัสเป็นเวลา 5 วัน บนเส้นทางเดินสำรวจจะพบสถานที่เด่น ๆ ได้แก่ ทิวทัศน์ที่น่าตื่นตาตื่นใจไปตลอด ตั้งแต่จุดชมวิวยูโรป้อัจฉริยะจนถึงจุดชมวิวยิวปีศาจซึ่งอยู่ในระหว่างทาง ที่คุณเดินไปสู่จุดบันไดโซเหล็ก และชมพระอาทิตย์ขึ้นที่ม่อนจิวาเน่ซึ่งควรค่าแก่การตั้งนาฬิกาปลุก
- จุดเริ่มต้น : ลานจอดรถผู้พิทักษ์ อุทยานแห่งชาติรอยัลนาทาล
- จุดสิ้นสุด : โรงแรมยอดวิหาร
- ความยากและความสูง : นี่เป็นการเดินทางบนภูเขาสูงซึ่งเป็นหนึ่งในพื้นที่ห่างไกลหลาย ๆ แห่งของเทือกเขาตราเคนส์เบิร์ก การเดินทางค่อนข้างยากลำบากและใช้เวลาตลอดทั้งวัน ซึ่งจำเป็นต้องมีทักษะการนำทางที่ดีจึงจะเดินทางข้ามผ่านอย่างปลอดภัย

ช่วงเวลาและฤดูกาล

- เดือนที่ดีที่สุดในการเดินทาง : เมษายน พฤษภาคม มิถุนายน หรือ กันยายน ตุลาคม พฤศจิกายน
- สภาพอากาศ : ฤดูร้อนในตราเคนส์เบิร์กอาจร้อนมากและมีความชื้นสูง ฤดูหนาวจะแห้งกว่ามาก แต่ก็มีโอกาสเกิดฝนอยู่เป็นประจำ ซึ่งบนพื้นที่สูงบางครั้งอาจอยู่ในรูปของหิมะ ในช่วงฤดูใบไม้ผลิและใบไม้ร่วงมีอุณหภูมิเวลากลางวันที่พอดี (ระหว่าง 60 °F/15 °C กับ 70 °F/20 °C) แต่อุณหภูมิในตอนกลางคืนจะลดต่ำกว่าจุดเยือกแข็งอยู่เสมอ

อุณหภูมิและปริมาณน้ำฝน												
ค่าเฉลี่ยอุณหภูมิสูงสุดในแต่ละวัน												
(°F)	72	70	70	66	63	60	60	63	66	68	70	70
(°C)	22	21	21	19	17	15	15	17	19	20	21	21
ค่าเฉลี่ยอุณหภูมิต่ำสุดในแต่ละวัน												
(°F)	55	55	54	48	46	41	41	43	46	48	52	54
(°C)	13	13	12	9	8	5	5	6	8	9	11	12
ค่าเฉลี่ยปริมาณน้ำฝนในแต่ละเดือน												
(นิ้ว)	9.3	8.5	7.7	3.1	1.1	0.6	0.5	1.3	2.4	4.0	6.5	7.9
(มิลลิเมตร)	237	216	196	78	29	14	12	33	62	101	165	201
	ม.ค.	ก.พ.	มี.ค.	เม.ย.	พ.ค.	มิ.ย.	ก.ค.	ส.ค.	ก.ย.	ต.ค.	พ.ย.	ธ.ค.

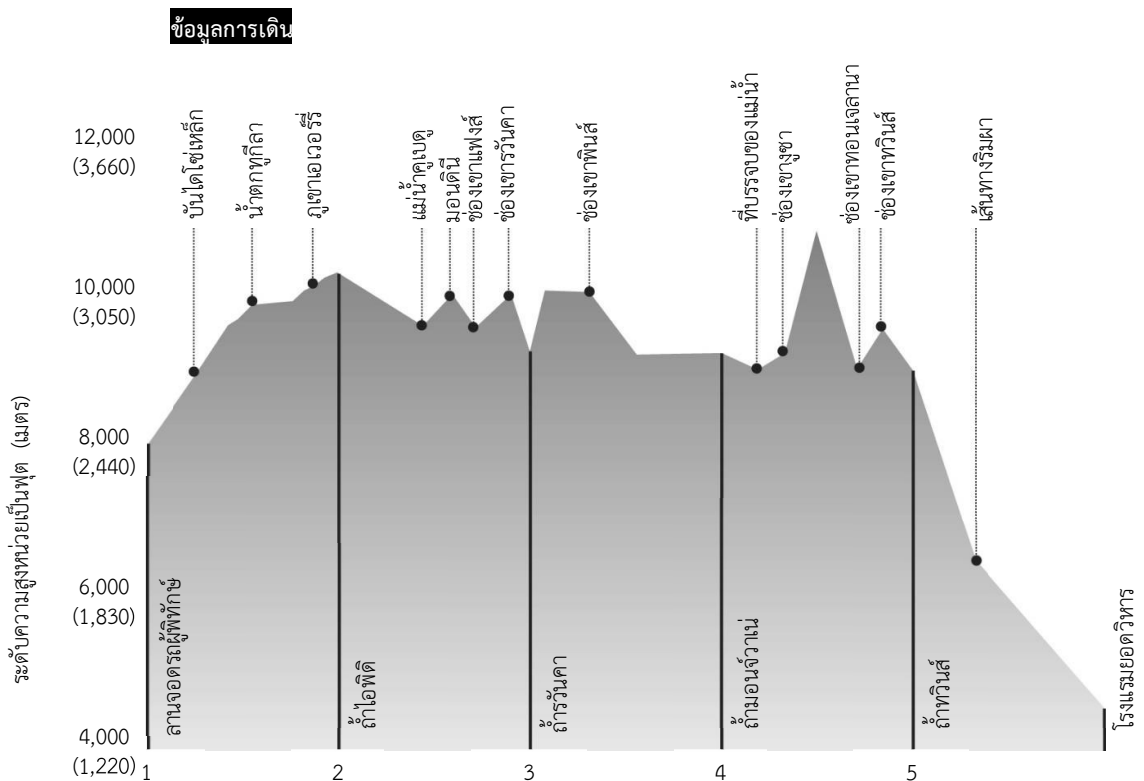

“เส้นทางเดินสำรวจในแอฟริกา” ข้างต้นและในหน้าที่ผ่านมา เป็นส่วนที่คัดลอกมาจากหนังสือ Classic Treks

ใช้ “เส้นทางเดินสำรวจในแอฟริกา” เพื่อตอบคำถามต่อไปนี้

คำถามที่ 1 : เส้นทางเดินสำรวจในแอฟริกา

หากพิจารณาข้อมูลใน “ภาพรวม” แล้ว เส้นทางเดินสำรวจสายนี้สื่อความรู้สึกตามข้อใด

1. ยากปานกลาง ฤดูร้อนเดินสำรวจได้ดีที่สุด
2. ยากปานกลาง ผสมกันระหว่างภูเขาและพื้นที่ราบ
3. ยาก จำเป็นต้องเตรียมความพร้อมให้ดี
4. ยากที่สุด จำเป็นต้องมีความสามารถในการปีนเขา

กลยุทธ์การอ่าน : การบูรณาการและตีความ
 เจตนาของคำถาม : ระบุใจความสำคัญของเรื่องเชิง
 พรรณนารูปแบบผสมผสาน
 โครงสร้างภาษา : การพรรณนา
 รูปแบบถ้อยความ : ผสมต่อเนื่องและไม่ต่อเนื่อง
 บริบท : ส่วนบุคคล
 รูปแบบของข้อสอบ : เลือกตอบ

การให้คะแนน เส้นทางเดินสำรวจในแอฟริกา 1
 คะแนนเต็ม

รหัส 1 : ข้อ 3. ยาก จำเป็นต้องมีการเตรียมความพร้อมที่ดี

ไม่ได้คะแนน

รหัส 0 : คำตอบอื่นๆ

รหัส 9 : ไม่ตอบ

คำถามที่ 2 : เส้นทางเดินสำรวจในแอฟริกา

“ลานจอดรถผู้พิทักษ์” มีความสูงอยู่ที่ระดับใด ให้นักเรียนตอบคำถามเป็นทั้งหน่วยฟุตและหน่วยเมตร

.....ฟุต

.....เมตร

กลยุทธ์การอ่าน : การเข้าถึงและค้นสาระ
 เจตนาของคำถาม : บอกตำแหน่งข้อมูลซึ่งบอกไว้
 อย่างชัดเจนในรูปภาพ
 โครงสร้างภาษา : การพรรณนา
 รูปแบบถ้อยความ : ถ้อยความไม่ต่อเนื่องกัน
 บริบท : ส่วนบุคคล
 รูปแบบของข้อสอบ : สร้างคำตอบแบบปิด

การให้คะแนน เส้นทางเดินสำรวจในแอฟริกา 2
 คะแนนเต็ม

รหัส 1 : 8.000 ฟุต และ 2.440 เมตร

ไม่ได้คะแนน

รหัส 0 : คำตอบอื่นๆ

รหัส 9 : ไม่ตอบ

คำถามที่ 3 : เส้นทางเดินสำรวจในแอฟริกา

หากนักเรียนต้องเดินตามเส้นทางเดินสำรวจที่ปรากฏในบทอ่าน นักเรียนจะเลือกเดินตามเส้นทางเดินสำรวจในเดือนใด

ให้นักเรียนเขียนวงกลมล้อมรอบคำว่า “เมษายน” “มิถุนายน” หรือ “กันยายน” พร้อมทั้งให้เหตุผลประกอบ โดยอ้างอิงจากตารางในบทอ่าน

เมษายน	มิถุนายน	กันยายน
.....		
.....		

กลยุทธ์การอ่าน : การบูรณาการและตีความ
 เจตนาของคำถาม : สนับสนุนหลักฐานอ้างอิงส่วนบุคคลโดยการเปรียบเทียบและการประเมินสาระจากเรื่อง
 เชิงพรรณนารูปแบบผสมผสาน
 โครงสร้างภาษา : การพรรณนา
 รูปแบบถ้อยความ : ถ้อยความไม่ต่อเนื่องกัน
 บริบท : ส่วนบุคคล
 รูปแบบของข้อสอบ : สร้างคำตอบแบบอิสระ

การให้คะแนน เส้นทางเดินสำรวจในแอฟริกา 3 คะแนนเต็ม

รหัส 2 :

วงกลมล้อมรอบ “เมษายน” “มิถุนายน” หรือ “กันยายน” และ ให้เหตุผลที่เป็นการประเมินหรือเปรียบเทียบ (โดยตรงหรือโดยนัย) และ อ้างอิงตารางอย่างถูกต้อง หมายเหตุ: อย่าหักคะแนนสำหรับความสับสนเกี่ยวกับฤดูกาลของซีกโลกเหนือกับซีกโลกใต้

- เมษายน มีนสบายและอบอุ่น [การประเมิน]
- มิถุนายน มีฝนไม่มาก [หมายถึงการเปรียบเทียบ]
- มิถุนายน อากาศเย็นก็ไม่ใช่ไร [การประเมิน]
- กันยายน มีฝนไม่มากและไม่ร้อนหรือเย็นเกินไป

ได้คะแนนบางส่วน

รหัส 1 :

วงกลมล้อมรอบ “เมษายน” “มิถุนายน” หรือ “กันยายน” และ ให้เหตุผลที่อ้างอิงตารางอย่างถูกต้อง แต่ไม่มีการประเมินหรือการเปรียบเทียบ หรือ เปรียบเทียบเดือนที่เลือกมากับอีกเดือนหนึ่งได้อย่างถูกต้อง และไม่อ้างอิงถึงเดือนที่สาม หมายเหตุ: อย่าหักคะแนนสำหรับความสับสนเกี่ยวกับฤดูกาลของซีกโลกเหนือกับซีกโลกใต้

- กันยายน ค่าเฉลี่ยอุณหภูมิสูงสุดในแต่ละวันเท่ากับ 19°C
- กันยายน เพราะมันแห้งแล้งกว่าเดือนเมษายน

ไม่ได้คะแนน

รหัส 0 :

ให้คำตอบที่ไม่ได้อ้างถึงตาราง

- กัณยาน เพราะมันบอกไว้ว่าเป็นหนึ่งในเดือนที่แนะนำ [ไม่ได้อ้างถึงตาราง]

ให้คำตอบที่ไม่เพียงพอหรือกว้างเกินไป

- มิถุนายน เพราะมันน่าจะดี [กว้างเกินไป]

แสดงความเข้าใจเนื้อเรื่องที่คลาดเคลื่อนหรือให้คำตอบที่เป็นไปไม่ได้หรือไม่เกี่ยวข้อง

รหัส 9 : ไม่ตอบ

คำถามที่ 4 : เส้นทางเดินสำรวจในแอฟริกา

หากพิจารณาข้อมูลในบทอ่านแล้ว ข้อใดคือสถานที่ที่นักเรียนจะไปปรากฏ หลังจากเดินผ่านไปสองวัน

1. ที่ลานจอดรถผู้พิทักษ์
2. ที่ถ้ำไอพิดิ
3. ที่ถ้ำวันคา
4. ที่ถ้ำมอนจวาเน่
5. ที่ถ้ำทวินส์
6. ที่โรงแรมยอดวิหาร

กลยุทธ์การอ่าน : การเข้าถึงและค้นหาสาระ
 เจตนาของคำถาม : บอกตำแหน่งข้อมูลซึ่งแสดงไว้อย่างชัดเจนในเรื่องเชิงพรรณนารูปแบบผสมผสาน
 โครงสร้างภาษา : การพรรณนา
 รูปแบบถ้อยความ : ถ้อยความไม่ต่อเนื่องกัน
 บริบท : ส่วนบุคคล
 รูปแบบของข้อสอบ : เลือกตอบ

การให้คะแนน เส้นทางเดินสำรวจในแอฟริกา 4

คะแนนเต็ม

รหัส 1 : ข้อ 3. ที่ถ้ำวันคา

ไม่ได้คะแนน

รหัส 0 : คำตอบอื่นๆ

รหัส 9 : ไม่ตอบ

คำถามที่ 5 : เส้นทางเดินสำรวจในแอฟริกา

นักเรียนคิดว่า เส้นทางเดินสำรวจในวันใดยากลำบากที่สุด จงตอบคำถามพร้อมทั้งให้เหตุผลประกอบ โดยอ้างอิงจากข้อมูลในบทอ่าน

.....

กลยุทธ์การอ่าน : การสะท้อนและประเมิน
 เจตนาของคำถาม : สนับสนุนความคิดเห็นโดยการ
 ใช้สาระจาก เรื่องเชิงพรรณนา
 รูปแบบ
 โครงสร้างภาษา : การพรรณนา
 รูปแบบถ้อยความ : ถ้อยความไม่ต่อเนื่องกัน
 บริบท : ส่วนบุคคล
 รูปแบบของข้อสอบ : สร้างคำตอบแบบอิสระ

การให้คะแนน เส้นทางเดินสำรวจในแอฟริกา 5

คะแนนเต็ม

รหัส 1 :

อ้างอิง วันที่ 1 วันที่ 2 วันที่ 3 วันที่ 4 หรือ วันที่ 5 และ ให้เหตุผลที่เป็นไปได้และสอดคล้องกับเนื้อเรื่อง ต้อง
อ้างอิงเนื้อเรื่อง (โดยตรงหรือโดยนัย)

- วันที่ 1 มั่นชื้นเขาตลอดทาง
- วันที่ 2 สำหรับฉัน เดินขึ้นแล้วลง ขึ้นแล้วลงแย่กว่าการเดินขึ้นหรือลงอย่างเดียว
- วันที่ 3 มียอดเขาที่น่ากลัวอยู่
- วันที่ 4 ยอดเขาคูโหดร้ายมาก
- วันที่ 5 มั่นลงเขาตลอดทาง

ไม่ได้คะแนน

รหัส 0 :

ให้คำตอบที่ไม่ได้อ้างถึงเนื้อเรื่อง

- วันที่ 1 คุณยังไม่เคยชินกับมัน [ไม่ได้อ้างถึงเนื้อเรื่อง]
- วันที่ 5 คุณน่าจะเหนื่อยอย่างที่สุดหลังจากนั้น [ไม่ได้อ้างถึงเนื้อเรื่อง]

ให้คำตอบโดยไม่มีคำอธิบาย

- วันที่ 2 [ไม่มีคำอธิบาย]

ให้คำตอบที่ไม่เพียงพอหรือกว้างเกินไป

- วันที่ 1 เพราะมันน่าจะยาก [กว้างเกินไป]
- วันที่ 3 เป็นวันกึ่งกลาง ดังนั้นน่าจะเป็นวันที่ยากที่สุด [ไม่เพียงพอ]

แสดงความเข้าใจเนื้อเรื่องที่คลาดเคลื่อนหรือให้คำตอบที่เป็นไปไม่ได้หรือไม่เกี่ยวข้อง

รหัส 9 : ไม่ตอบ

คำถามที่ 6 : เส้นทางเดินสำรวจในแอฟริกา

หากพิจารณาข้อมูลใน “ภาพรวม” แล้ว นักเรียนจะได้ชมพระอาทิตย์ขึ้นในวันใด หลังจากเดินตามเส้นทางเดินสำรวจสายนี้

1. วันที่ 1
2. วันที่ 2
3. วันที่ 3
4. วันที่ 4
5. วันที่ 5

กลยุทธ์การอ่าน : การเข้าถึงและค้นหาสาระ
 เจตนาของคำถาม : บอกตำแหน่งข้อมูลโดยการ
 เชื่อมโยงข้อมูลที่แสดงเป็นตัวอักษรกับข้อมูลที่
 แสดงไว้ในรูปภาพในเรื่องเชิงพรรณนา
 โครงสร้างภาษา : การพรรณนา
 รูปแบบถ้อยความ : ผสมต่อเนื่องและไม่ต่อเนื่อง
 บริบท : ส่วนบุคคล
 รูปแบบของข้อสอบ : เลือกตอบ

การให้คะแนน เส้นทางเดินสำรวจในแอฟริกา 6

คะแนนเต็ม

รหัส 1 : ข้อ 4. วันที่ 4

ไม่ได้คะแนน

รหัส 0 : คำตอบอื่นๆ

รหัส 9 : ไม่ตอบ

การเพิ่มขึ้นของระดับน้ำทะเล (Rising Sea Levels)



การเพิ่มขึ้นของอุณหภูมิโลกเป็นผลมาจากการเพิ่มขึ้นของระดับคาร์บอนไดออกไซด์ในชั้นบรรยากาศ ซึ่งกำลังทำให้ระดับน้ำทะเลทั่วโลกเพิ่มสูงขึ้น เกาะและพื้นที่บริเวณชายฝั่งที่เป็นเนินเตี้ยๆ ได้รับผลกระทบมากเป็นพิเศษ นักวิทยาศาสตร์ส่วนใหญ่เชื่อว่าระดับน้ำทะเลจะเพิ่มสูงขึ้นอย่างต่อเนื่องไปอีกหลายร้อยปี
[หมายเหตุ : ข้อสอบชุดนี้จะกล่าวถึงการเปลี่ยนแปลงสภาพภูมิอากาศและการเพิ่มขึ้นของระดับน้ำทะเลในประเทศสมมติแห่งหนึ่ง]

ภาพยนตร์เรื่อง *ทราวินา : สรวงสวรรค์ที่สาบสูญ* เป็นภาพยนตร์สารคดีที่กำลังได้รับความนิยมซึ่งได้เล่าถึงผลกระทบที่เกิดขึ้นจากการเพิ่มขึ้นของระดับน้ำทะเลที่มีต่อทราวินา ซึ่งเป็นประเทศหมู่เกาะขนาดเล็กแห่งหนึ่ง อันประกอบด้วยเกาะที่เป็นพื้นที่ราบลุ่มจำนวน 12 เกาะ และเป็นที่อยู่อาศัยของประชากรประมาณ 20,000 คน กลุ่มอุตสาหกรรมหลักของประเทศ ได้แก่ การท่องเที่ยว การประมง และการเกษตร ในช่วงทศวรรษที่ผ่านมา ระดับน้ำทะเลที่เพิ่มขึ้นบีบบังคับให้ชาวทราวิเนียบหลายร้อยคนต้องย้ายไปยังพื้นที่ที่สูงขึ้น นักวิทยาศาสตร์ได้ประมาณการว่า หากทั่วโลกยังไม่ลดการปลดปล่อยคาร์บอนไดออกไซด์ลงอย่างรวดเร็ว พื้นที่ส่วนใหญ่ของทราวินาจะจมอยู่ใต้น้ำภายในปี 2075

จากเรื่อง “การเพิ่มขึ้นของระดับน้ำทะเล” ใช้ตอบคำถามต่อไปนี้

คำถามที่ 1 : การเพิ่มขึ้นของระดับน้ำทะเล

ข้อมูลจากผู้สร้างภาพยนตร์บอกว่า จุดประสงค์ของสารคดีนี้คือ "เพื่อจูงใจผู้ชมให้เชื่อว่าอุณหภูมิของโลกที่สูงขึ้นเป็นภัยคุกคาม ด้วยการนำเสนอผลกระทบที่มีต่อชีวิตของผู้คน"

ด้วยจุดประสงค์ดังกล่าว เหตุผลในตารางข้างล่างอธิบายถึงการตัดสินใจของ ผู้สร้างภาพยนตร์ที่เน้นเฉพาะเรื่องราวของทราวินาใช่หรือไม่ ทำเครื่องหมาย ✓ ในช่อง **ใช่** หรือ **ไม่ใช่** ในแต่ละเหตุผล

เหตุผลนี้อธิบายว่าเพราะเหตุใด การเน้นเรื่องราวของทราวินาจะช่วยชักจูงให้ผู้ชมว่า อุณหภูมิของโลกที่สูงขึ้นเป็นภัยคุกคาม ใช่หรือไม่	ใช่	ไม่ใช่
ผู้ชมที่รู้จักผู้คนในทราวินาจะรู้สึกชื่นชมต่อจุดประสงค์ของสารคดีนี้		
การเปลี่ยนแปลงของสภาพภูมิอากาศได้ส่งผลกระทบต่อ ผู้คนในทราวินาแล้ว และสามารถทำเป็นสารคดีให้เห็นได้อย่างชัดเจน		
ทราวินาเป็นตัวอย่างที่แสดงให้เห็นถึงผลกระทบของการเพิ่มขึ้นของระดับน้ำทะเลที่อาจเกิดขึ้นในบริเวณอื่นๆ ทั่วโลก		
รัฐบาลทราวินาต้องการให้ประชาชนเรียนรู้เกี่ยวกับการเกิดคาร์บอนไดออกไซด์ให้มากที่สุดเท่าที่จะทำได้		

กระบวนการทางการคิด: ประเมินข้อมูล สร้างข้อโต้แย้ง และอธิบายประเด็นปัญหาหรือสถานการณ์
 กระบวนการทางการคิดย่อย: การบรรยายและอธิบายสถานการณ์หรือปัญหาที่ซับซ้อน
 รูปแบบของข้อสอบ: เลือกตอบเชิงซ้อน
 ระดับความยากของข้อสอบ: ระดับ 4

ตอบ ไม่ใช่ ใช่ ใช่ ไม่ใช่

เหตุผลนี้อธิบายว่าเพราะเหตุใด การเน้นเรื่องราวของทรานิวินาจะช่วยชักจูงให้ ผู้ชมว่า อุณหภูมิของโลกที่สูงขึ้นเป็นภัยคุกคาม ใช่หรือไม่	ใช่	ไม่ใช่
ผู้ชมที่รู้จักผู้คนในทรานิวินาจะรู้สึกชื่นชมต่อจุดประสงค์ของสารคดีนี้		✓
การเปลี่ยนแปลงของสภาพภูมิอากาศได้ส่งผลกระทบต่อ ผู้คนในทรานิวินาแล้ว และสามารถทำเป็นสารคดีให้เห็นได้อย่างชัดเจน	✓	
ทรานิวินาเป็นตัวอย่างี่ แสดงให้เห็นถึงผลกระทบของการเพิ่มขึ้นของ ระดับน้ำทะเลที่อาจเกิดขึ้นในบริเวณอื่นๆ ทั่วโลก	✓	
รัฐบาลทรานิวินาต้องการให้ประชาชนเรียนรู้เกี่ยวกับการเกิดคาร์บอนไดออกไซด์ ให้มากกว่าที่จะทำได้		✓

คะแนนเต็ม

รหัส 1: ตอบถูกทั้งสี่ข้อย่อย

ไม่ได้คะแนน

รหัส 0: ตอบถูกน้อยกว่าสี่ข้อย่อย

คำถามที่ 2 : การเพิ่มขึ้นของระดับน้ำทะเล

นักสิ่งแวดล้อมบางคนกังวลว่าความสนใจที่ทรานิกำลังได้รับเนื่องมาจากความสำเร็จของภาพยนตร์เรื่องนี้ อาจทำให้เกิดผลกระทบเชิงลบได้

สถานการณ์ในตารางข้างล่างเป็นตัวอย่างของผลกระทบเชิงลบที่อาจเกิดขึ้นได้ใช่หรือไม่ ทำเครื่องหมาย ✓ ในช่อง **ใช่** หรือ **ไม่ใช่** ในแต่ละตัวอย่าง

ตัวอย่างนี้เป็นผลกระทบเชิงลบที่อาจเกิดขึ้น เนื่องมาจากความสำเร็จของภาพยนตร์เรื่องนี้ ใช่หรือไม่	ใช่	ไม่ใช่
นักท่องเที่ยวอาจรีบมาชมเกาะก่อนที่จะสายเกินไป พวกเขาอาจจะมาโดยเรือสำราญขนาดใหญ่ ที่ก่อให้เกิดมลพิษทางน้ำและอากาศ		
ความสนใจในระดับนานาชาติที่มีให้การช่วยเหลือทรานิกอาจดึงความสนใจไปจากปัญหาที่ใหญ่กว่าซึ่งก็คือการจัดการ กับการเปลี่ยนแปลงสภาพภูมิอากาศของโลก		
รัฐบาลทรานิกอาจประสบปัญหาในการแจกจ่ายเงินหรือ สิ่งของที่ได้รับบริจาคไปให้แก่ผู้ที่จำเป็นต้องได้รับมากที่สุดอย่างทันท่วงที		
แม้ว่าชาวทรานิกเนียนจะสามารถย้ายไปยังพื้นที่ที่สูงขึ้นเมื่อถึงเวลาที่น้ำทะเลท่วม แต่พวกเขาก็จะสูญเสียพื้นที่ทำการเกษตรจำนวนมากไป		

กระบวนการทางการคิด: ประเมินการกระทำและผลที่ตามมา

กระบวนการทางการคิดย่อย: การประเมินผลที่ตามมาและผลกระทบ

รูปแบบของข้อสอบ เลือกตอบเชิงซ้อน

ระดับความยากของข้อสอบ: ระดับ 5

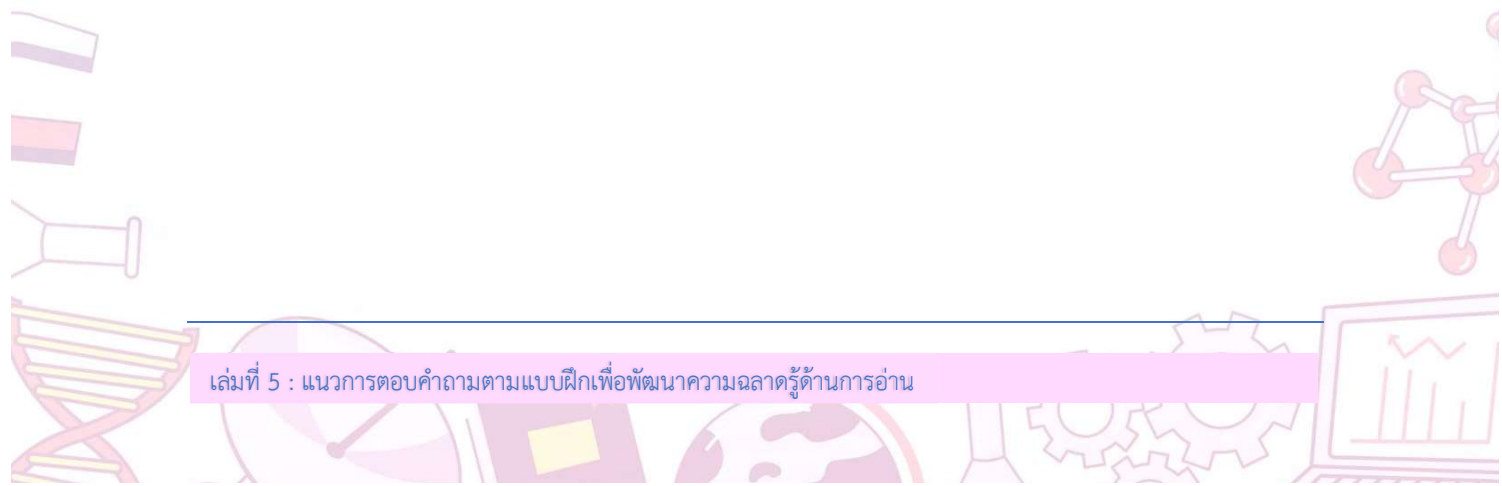

ตอบ ใช่ ใช่ ไม่ใช่ ไม่ใช่

ตัวอย่างนี้เป็นผลกระทบเชิงลบที่อาจเกิดขึ้น เนื่องมาจากความสำเร็จของภาพยนตร์เรื่องนี้ ใช่หรือไม่	ใช่	ไม่ใช่
นักท่องเที่ยวอาจรีบมาชมเกาะก่อนที่จะสายเกินไป พวกเขาอาจจะมาโดยเรือ สำราญขนาดใหญ่ ที่ก่อให้เกิดมลพิษทางน้ำและอากาศ	✓	
ความสนใจในระดับนานาชาติที่มีให้การช่วยเหลือทราวินาอาจดึงความสนใจ ไปจากปัญหาที่ใหญ่กว่าซึ่งก็คือการจัดการ กับการเปลี่ยนแปลงสภาพภูมิอากาศ ของโลก	✓	
รัฐบาลทราวินาอาจประสบปัญหาในการแจกจ่ายเงินหรือ สิ่งของที่ได้รับบริจาค ไปให้แก่ผู้ที่จำเป็นต้องได้รับมากที่สุดอย่างทันท่วงที		✓
แม้ว่าชาวทราวิเนียนจะสามารถย้ายไปยังพื้นที่ที่สูงขึ้นเมื่อถึงเวลาที่น้ำทะเลท่วม แต่พวกเขาก็จะสูญเสียพื้นที่ทำการเกษตรจำนวนมากไป		✓

คะแนนเต็ม

รหัส 1: ตอบถูกทั้งสี่ข้อย่อย

ไม่ได้คะแนน

รหัส 0: ตอบถูกน้อยกว่าสี่ข้อย่อย

คำถามที่ 3 : การเพิ่มขึ้นของระดับน้ำทะเล

ในทราวินาได้มีการพิจารณาหลายโครงการเพื่อปกป้องเกาะที่มีผู้คนอาศัยอยู่หนาแน่น รวมถึงการสร้างกำแพงกันคลื่นด้วย โครงการเหล่านี้มีค่าใช้จ่ายสูง และประเทศทราวินาไม่สามารถรับภาระได้เอง องค์กรเกี่ยวกับการเปลี่ยนแปลงสภาพภูมิอากาศได้ยื่นข้อเสนอให้สร้างความร่วมมือระหว่างประเทศต่าง ๆ เพื่อให้เงินทุนสนับสนุนโครงการในทราวินา อย่างไรก็ตาม แนวความคิดนี้ยังเป็นหลักเสียงในสื่อนานาชาติ

ข้อโต้แย้งในตารางข้างล่าง สนับสนุนหรือคัดค้านข้อเสนอนี้ ทำเครื่องหมาย ✓ ในช่อง สนับสนุน หรือ คัดค้าน ในแต่ละข้อโต้แย้ง

ข้อโต้แย้งนี้สนับสนุนหรือคัดค้านการให้เงินทุนสนับสนุน ระหว่าง ประเทศ สำหรับโครงการในทราวินา	สนับสนุน	คัดค้าน
สถานการณ์นี้เป็นข้อยกเว้นและชีวิตของผู้คนในทราวินากำลังตกอยู่ในอันตราย		
ประเทศอื่น ๆ จะเรียกร้องการสนับสนุนแบบเดียวกันนี้สำหรับโครงการของพวกเขา		
กลุ่มระดับนานาชาติจำเป็นต้องมุ่งเน้นไปที่โครงการขนาดใหญ่กว่านี้ที่มีจุดประสงค์เพื่อลดการเปลี่ยนแปลงสภาพภูมิอากาศ		
ไม่สามารถช่วยทราวินาได้แล้ว การลงทุนนี้จะให้ผลเพียงชั่วคราวเท่านั้น		
การเปลี่ยนแปลงสภาพภูมิอากาศเป็นปัญหาระดับโลกและวิธีการแก้ปัญหาที่ทดลองในทราวินาอาจช่วยเป็นแนวทางให้กับประเทศอื่น ๆ ได้		

กระบวนการทางการคิด: ประเมินข้อมูล สร้างข้อโต้แย้ง และอธิบายประเด็นปัญหาหรือสถานการณ์
 กระบวนการทางการคิดย่อย: การบรรยายและอธิบายสถานการณ์หรือปัญหาที่ซับซ้อน
 รูปแบบของข้อสอบ: เลือกตอบเชิงซ้อน
 ระดับความยากของข้อสอบ: ระดับ 3

ตอบ สนับสนุน คัดค้าน คัดค้าน สนับสนุน

ข้อโต้แย้งนี้สนับสนุนหรือคัดค้านการให้เงินทุนสนับสนุนระหว่างประเทศสำหรับโครงการในทราวินา	สนับสนุน	คัดค้าน
สถานการณ์นี้เป็นข้อยกเว้นและชีวิตของผู้คนในทราวินากำลังตกอยู่ในอันตราย	✓	
ประเทศอื่นๆ จะเรียกร้องการสนับสนุนแบบเดียวกันนี้สำหรับโครงการของพวกเขา		✓
กลุ่มระดับนานาชาติจำเป็นต้องมุ่งเน้นไปที่โครงการขนาดใหญ่กว่านี้ที่มีจุดประสงค์เพื่อลดการเปลี่ยนแปลงสภาพภูมิอากาศ		✓
ไม่สามารถช่วยทราวินาได้แล้ว การลงทุนนี้จะให้ผลเพียงชั่วคราวเท่านั้น		✓
การเปลี่ยนแปลงสภาพภูมิอากาศเป็นปัญหาระดับโลกและวิธีการแก้ปัญหาที่ทดลองในทราวินาอาจช่วยเป็นแนวทางให้กับประเทศอื่นๆ ได้	✓	

คะแนนเต็ม

รหัส 1: ตอบถูกทั้งห้าข้อย่อย

ไม่ได้คะแนน

รหัส 0: ตอบถูกน้อยกว่าห้าข้อย่อย

คำถามที่ 4 : การเพิ่มขึ้นของระดับน้ำทะเล

ในกรณีเช่นเดียวกับที่เกิดในทราวินา ประชาชนอาจถูกกดดันให้ต้องเป็น "ผู้ลี้ภัยจากสภาพภูมิอากาศ" ผู้ลี้ภัยจากสภาพภูมิอากาศ คือผู้ที่ถูกบีบบังคับให้ต้องละทิ้งถิ่นฐานหรือประเทศของตนเนื่องจากภัยพิบัติทางสิ่งแวดล้อม

อุปสรรคหนึ่งของผู้ลี้ภัยจากสภาพภูมิอากาศอาจจะต้องเผชิญเมื่ออพยพไปยังสถานที่ใหม่คืออะไร

.....

.....

.....

กระบวนการทางการคิด: ระบุและวิเคราะห์มุมมองที่หลากหลาย
 กระบวนการทางการคิดย่อย: การเห็นคุณค่ามุมมองต่าง ๆ
 รูปแบบของข้อสอบ: เขียนตอบแบบเปิด
 ระดับความยากของข้อสอบ: ระดับ 1

การให้คะแนน

คะแนนเต็ม

รหัส 1: ตอบหนึ่งอุปสรรคที่เกี่ยวข้องกับผู้ลงทะเบียนหรือประเทศของตน คำตอบควรอ้างถึงอุปสรรคประเภทใดประเภทหนึ่งต่อไปนี้:

1. การสื่อสาร
2. การเงิน/เศรษฐกิจ
3. ความยากลำบากในการปรับตัวให้เข้ากับการใช้ชีวิตในสถานที่ใหม่
4. ความยากลำบากที่เกี่ยวข้องกับการละทิ้งหรือสูญเสียถิ่นฐานหรือที่อยู่อาศัย และ/หรือการหาสถานที่ใหม่เพื่ออยู่อาศัย
 - พวกเขาอาจไม่เข้าใจภาษา [1]
 - ภาษา [1 - คำตอบขั้นต่ำสุดที่จะได้คะแนน คำว่า “ภาษา” ให้ความเชื่อมโยงอย่างชัดเจนเพียงพอถึงอุปสรรคทางการสื่อสาร]
 - พวกเขาอาจไม่เข้าใจภาษาซึ่งอาจทำให้หางานทำได้ยาก [1 และ 2]
 - พวกเขาอาจต้องย้ายไปยังสถานที่ที่มีค่าใช้จ่ายสูงขึ้นและนั่นจะทำให้การใช้ชีวิตของพวกเขายากลำบากขึ้น [2]
 - พวกเขาอาจไม่คุ้นเคยกับวัฒนธรรมนั้นและอาจเข้ากับมันไม่ได้ [3]
 - พวกเขาอาจมีปัญหาในการหาเพื่อนเพราะพวกเขาแตกต่างออกไป [3]
 - พวกเขาอาจไม่คุ้นเคยกับอุณหภูมิหรือความชื้นในบ้านใหม่ของพวกเขาและอาจเจ็บป่วยได้ง่าย [3 - ยอมรับคำตอบที่อ้างถึงการปรับตัวให้เข้ากับสภาพภูมิอากาศของสถานที่ใหม่]
 - การเลือกปฏิบัติ [3 - คำตอบขั้นต่ำสุดที่จะได้คะแนน ยอมรับคำอื่น ๆ ที่เกี่ยวข้อง เช่น การเหยียดเชื้อชาติ การมีอคติ เป็นต้น เพราะให้ความเชื่อมโยงอย่างชัดเจนถึงอุปสรรคที่ผู้ลงทะเบียนอาจพบในการปรับตัวให้เข้ากับการใช้ชีวิตในสถานที่ใหม่]
 - พวกเขาอาจไม่สามารถย้ายครอบครัวทั้งหมดของพวกเขาไปด้วยได้ [4]
 - พวกเขาอาจคิดถึงบ้านเกิดดั้งเดิมของพวกเขา [4]
 - พวกเขาเสียใจที่ต้องละทิ้งสถานที่ที่พวกเขาเรียกว่าบ้าน [4]
 - พวกเขาอาจไม่ได้รับอนุญาตให้เข้าไปในบางประเทศ [4]

ไม่ได้คะแนน

รหัส 0: ให้คำตอบที่ไม่ถูกต้อง กว้างเกิน ไม่เพียงพอ หรือไม่เกี่ยวข้อง

- พวกเขาจะเป็นผู้ลงทะเบียน [เป็นการกล่าวซ้ำกับข้อมูลในคำถาม]
- พวกเขาอาจชอบสถานที่ใหม่ [ไม่ถูกต้อง - ไม่ได้กล่าวถึงอุปสรรค]
- พวกเขาต้องย้าย [เป็นการกล่าวซ้ำกับข้อมูลในคำถาม]
- พวกเขาอาจไม่ชอบ [ไม่เพียงพอ - ไม่ได้ให้ความเชื่อมโยงเพียงพอถึงอุปสรรคที่ผู้ลงทะเบียนทางสภาพ ภูมิอากาศอาจเผชิญ]
- พวกเขาจะเสียใจ [ไม่เพียงพอ - ไม่ได้ให้ความเชื่อมโยงเพียงพอถึงอุปสรรคที่ผู้ลงทะเบียนทางสภาพ ภูมิอากาศอาจเผชิญ]
- เงิน [ไม่เพียงพอ - เพียงคำว่า “เงิน” ไม่ได้ให้ข้อมูลเพียงพอที่จะรู้ได้ว่ากล่าวถึงอุปสรรคทางการเงินหรือเศรษฐกิจอย่างไร]

- สภาภูมิอากาศ [ไม่เพียงพอ - เพียงคำว่า “สภาภูมิอากาศ” ไม่ได้ให้ข้อมูลเพียงพอที่จะรู้ว่า กล่าวถึงความยากลำบากในการปรับตัวให้เข้ากับการใช้ชีวิตในสถานที่ใหม่อย่างไร]

คำถามที่ 5 : การเพิ่มขึ้นของระดับน้ำทะเล

ในการจัดการกับภัยคุกคามของการเพิ่มขึ้นของระดับน้ำทะเล จำเป็นต้องมีการดำเนินการทั้งระยะสั้นและระยะยาว การดำเนินการระยะสั้นจะส่งผลในทันที หรือทำให้แก้ปัญหาได้ในระยะเวลาสั้นๆ การดำเนินการระยะยาวต้องใช้ระยะเวลานานกว่าจึงจะส่งผล

ให้ระบุว่าข้อเสนอแต่ละข้อข้างล่างเป็นการดำเนินการกับการเพิ่มขึ้นของระดับน้ำทะเลแบบระยะสั้นหรือระยะยาว ทำเครื่องหมาย ✓ ในช่อง **ระยะสั้น** หรือ **ระยะยาว** ในแต่ละข้อเสนอ

ข้อเสนอนี้เป็นการดำเนินการกับการเพิ่มขึ้นของระดับน้ำทะเลระยะสั้น แบบระยะสั้นหรือระยะยาว	ระยะสั้น	ระยะยาว
การสร้างการป้องกันทางทะเล เช่น เขื่อนหรือกำแพงกันคลื่น		
การลดปริมาณแก๊สเรือนกระจกซึ่งทำให้โลกร้อน		
การใช้เทคโนโลยีในการผลิตน้ำดื่มโดยการกำจัดเกลือออกจากน้ำทะเล		
การย้ายเมืองและหมู่บ้านต่างๆ ไปยังพื้นที่ที่สูงขึ้น		
การสนับสนุนงานวิจัยที่พัฒนาวิธีการใหม่ๆ ในการปกป้องผู้คนและแผ่นดิน		

กระบวนการทางการคิด: ประเมินการกระทำและผลที่ตามมา

กระบวนการทางการคิดย่อย: การตระหนักถึงการกระทำ

รูปแบบของข้อสอบ: เลือกตอบเชิงซ้อน

ระดับความยากของข้อสอบ: ระดับ 5

ตอบ ระยะสั้น ระยะยาว ระยะสั้น ระยะสั้น ระยะยาว

ข้อเสนอนี้เป็นการดำเนินการกับการเพิ่มขึ้นของระดับน้ำทะเลระยะสั้น แบบระยะสั้นหรือระยะยาว	ระยะสั้น	ระยะยาว
การสร้างการป้องกันทางทะเล เช่น เขื่อนหรือกำแพงกันคลื่น	✓	
การลดปริมาณแก๊สเรือนกระจกซึ่งทำให้โลกร้อน		✓
การใช้เทคโนโลยีในการผลิตน้ำดื่มโดยการกำจัดเกลือออกจากน้ำทะเล	✓	
การย้ายเมืองและหมู่บ้านต่างๆ ไปยังพื้นที่ที่สูงขึ้น	✓	
การสนับสนุนงานวิจัยที่พัฒนาวิธีการใหม่ๆ ในการปกป้องผู้คนและแผ่นดิน		✓

คะแนนเต็ม

รหัส 2: ตอบถูกต้องห้าข้อย่อย

ได้คะแนนบางส่วน

รหัส 1: ตอบถูกต้องสี่ข้อย่อย

ไม่ได้คะแนน

รหัส 0: ตอบถูกน้อยกว่าสี่ข้อย่อย

แนวการตอบคำถามตามแบบฝึกเพิ่มเติม
เพื่อพัฒนาความฉลาดรู้ด้านการอ่าน



ทะเลสาบชาด



รูปที่ 1 แสดงการเปลี่ยนแปลงระดับน้ำของทะเลสาบชาด ในซาสาร่า ออฟริกาเหนือ ทะเลสาบชาด สูญหายไร้ร่องรอย ประมาณ 20,000 ปีก่อนคริสตศักราช (20,000 BC) ช่วงปลายยุคน้ำแข็ง และประมาณ 11,000 ปีก่อนคริสตศักราช (11,000 BC) ทะเลสาบนี้ปรากฏขึ้นมาอีกครั้ง ปัจจุบันระดับน้ำของทะเลสาบมีระดับเดียวกับเมื่อปี ค.ศ. 1000 (AD 1,000)

รูปที่ 1

ทะเลสาบชาด: การเปลี่ยนแปลงระดับ

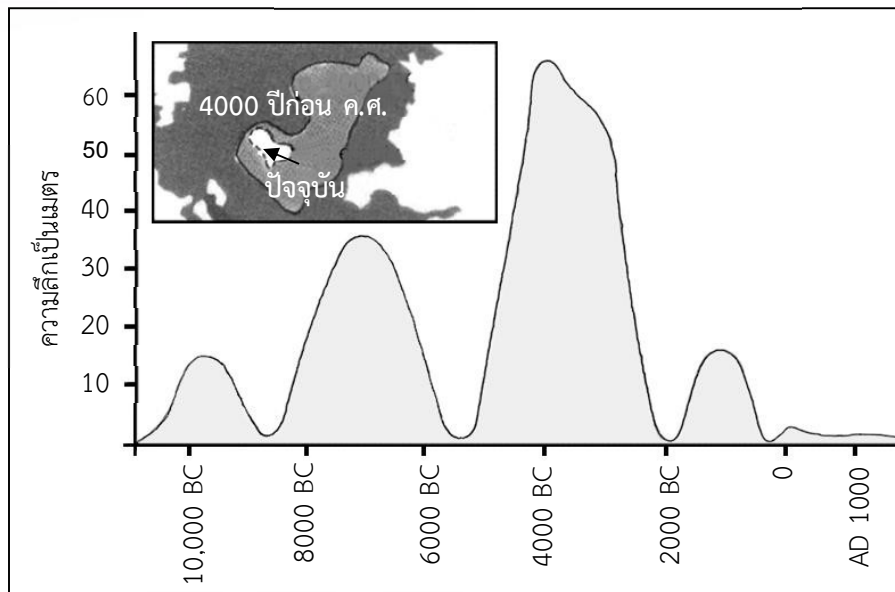

รูปที่ 2 แสดงถึงศิลปะบนหินแห่งซาสาร่า (ภาพเขียนโบราณหรือภาพวาดบนฝาผนังถ้ำ) และการเปลี่ยนแปลงของชีวิตสัตว์ป่า

รูปที่ 2

ศิลปะบนหินแห่งซาสาร่าและการเปลี่ยนแปลงรูปแบบของชีวิต

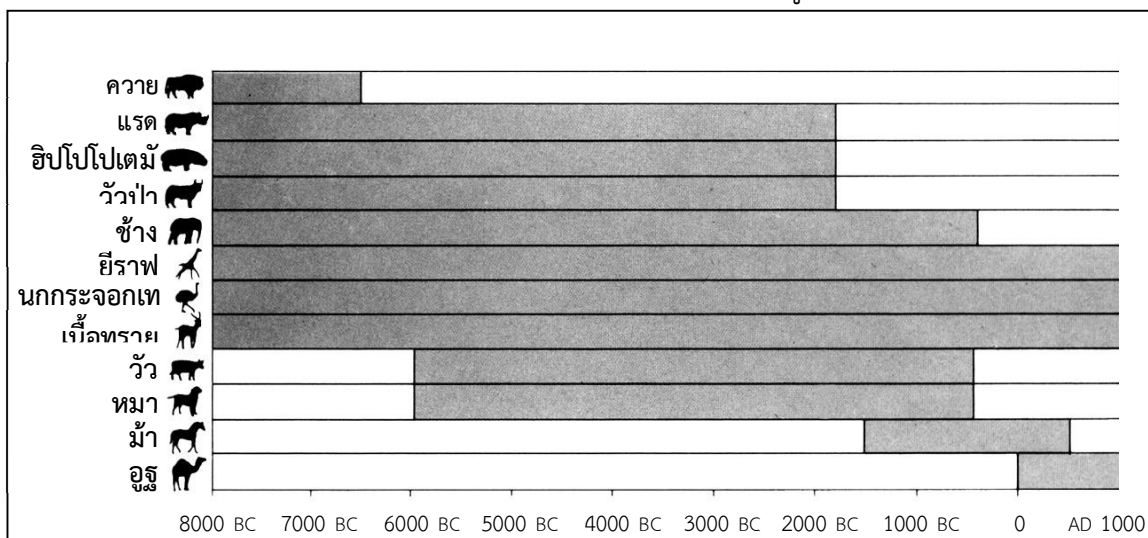

จงใช้ข้อมูลข้างต้นเกี่ยวกับทะเลสาบชาด ตอบคำถามต่อไปนี้

คำถามที่ 1 : ทะเลสาบชาด

ปัจจุบันทะเลสาบชาดลึกเท่าไร

1. ประมาณ 2 เมตร
2. ประมาณ 5 เมตร
3. ประมาณ 50 เมตร
4. สาบสูญไปแล้ว
5. ข้อมูลไม่ได้ระบุ

สมรรถนะ : คณิตศาสตร์

ชนิดของบทความ : แผนภูมิและกราฟ

สถานการณ์ : ชุมชนท้องถิ่น

แบบของข้อสอบ : เลือกตอบ

การให้คะแนน ทะเลสาบชาด 1

คะแนนเต็ม

รหัส 1 : ข้อ 1. ประมาณ 2 เมตร

ไม่ได้คะแนน

รหัส 0 : คำตอบอื่นๆ

รหัส 9 : ไม่ตอบ

คำถามที่ 2 : ทะเลสาบชาด

ประมาณปีใด ที่กราฟในรูปที่ 1 เริ่มต้น

.....

สมรรถนะ : คณิตศาสตร์

ชนิดของบทความ : แผนภูมิและกราฟ

สถานการณ์ : ชุมชนท้องถิ่น

แบบของข้อสอบ : สร้างคำตอบอิสระ

การให้คะแนน ทะเลสาบชาด 2

คะแนนเต็ม

รหัส 1 :

ตอบว่า 11,000 ก่อนคริสต์ศักราช (หรือ ประมาณ ระหว่าง 10,500 และ 12,000 หรือคำตอบอื่นๆ ที่ชี้ว่านักเรียนประมาณได้จากมาตราส่วนในแผนที่) เช่น

- | | |
|--|--|
| <ul style="list-style-type: none"> ● 11,000 ● 11,000 ก่อนคริสต์ศักราช ● 10,500 ก่อนคริสต์ศักราช | <ul style="list-style-type: none"> ● ก่อน 10,000 ก่อนคริสต์ศักราชเพียงเล็กน้อย ● ประมาณ 12,000 ● ประมาณ 11,000 ก่อนคริสต์ศักราช |
|--|--|

ไม่ได้คะแนน

รหัส 0 : คำตอบอื่นๆ

รวมถึงลูกศรที่ชี้จุดเริ่มต้นของกราฟ

- 10,000 ก่อนคริสต์ศักราช [ไม่สามารถประมาณจากมาตราส่วน]
- 20,000 ก่อนคริสต์ศักราช
- 8000 ก่อนคริสต์ศักราช [ดูตัวเลขผิด]
- ~~11000~~ BC 4000 ก่อนคริสต์ศักราช [ไม่อ่านคำตอบที่ถูกขีดทิ้ง]
- 0

รหัส 9 : ไม่ตอบ

คำถามที่ 3 : ทะเลสาบขาด

ทำไมผู้เขียนจึงเลือกที่จะเริ่มต้นกราฟ ณ จุดนี้

.....

.....

.....

สมรรถนะ : วิเคราะห์

ชนิดของบทความ : แผนภูมิและกราฟ

สถานการณ์ : ชุมชนท้องถิ่น

แบบของข้อสอบ : สร้างคำตอบอิสระ

การให้คะแนน ทะเลสาบขาด 3

คะแนนเต็ม

รหัส 1 : คำตอบอ้างอิงถึงการปรากฏขึ้นใหม่ของทะเลสาบ ข้อสังเกต คำตอบอาจได้ 1 คะแนน แม้ว่าคำตอบก่อนหน้านี้จะผิด เช่น

- ทะเลสาบขาดปรากฏขึ้นใหม่ในปี 11,000 ก่อนคริสต์กาล หลังจากที่หายสาบสูญ
- หายไปโดยสิ้นเชิง เมื่อประมาณ 20,000 ก่อนคริสต์กาล
- ทะเลสาบหายไปช่วงระหว่างยุคน้ำแข็ง และกลับมาปรากฏอีกครั้งราวประมาณยุคนี้
- มันปรากฏขึ้นอีก
- ประมาณ 11,000 ก่อนคริสต์กาล มันกลับมาอีก
- แล้วทะเลสาบก็ปรากฏขึ้นอีกหลังจากที่หายไป 9000 ปี

ไม่ได้คะแนน

รหัส 0 : คำตอบอื่นๆ เช่น

- นี่คือการณ์ที่เกิดขึ้น เมื่อสรรพสัตว์เริ่มปรากฏตัว
- 11,000 ก่อนคริสต์กาล เมื่อมนุษย์เริ่มสร้างศิลปะบนหิน
- 11,000 ก่อนคริสต์กาล เมื่อทะเลสาบปรากฏขึ้น (ครั้งแรก)
- เพราะเป็นเวลาที่ทะเลสาบขาดแห้งสนิท
- เพราะเป็นจุดเริ่มต้นของกราฟ

รหัส 9 : ไม่ตอบ

รูปที่ 2

ศิลปะหินแห่งซาราและารเปลี่ยนแปลงรูปแบบของชีวิตสัตว์ป่า

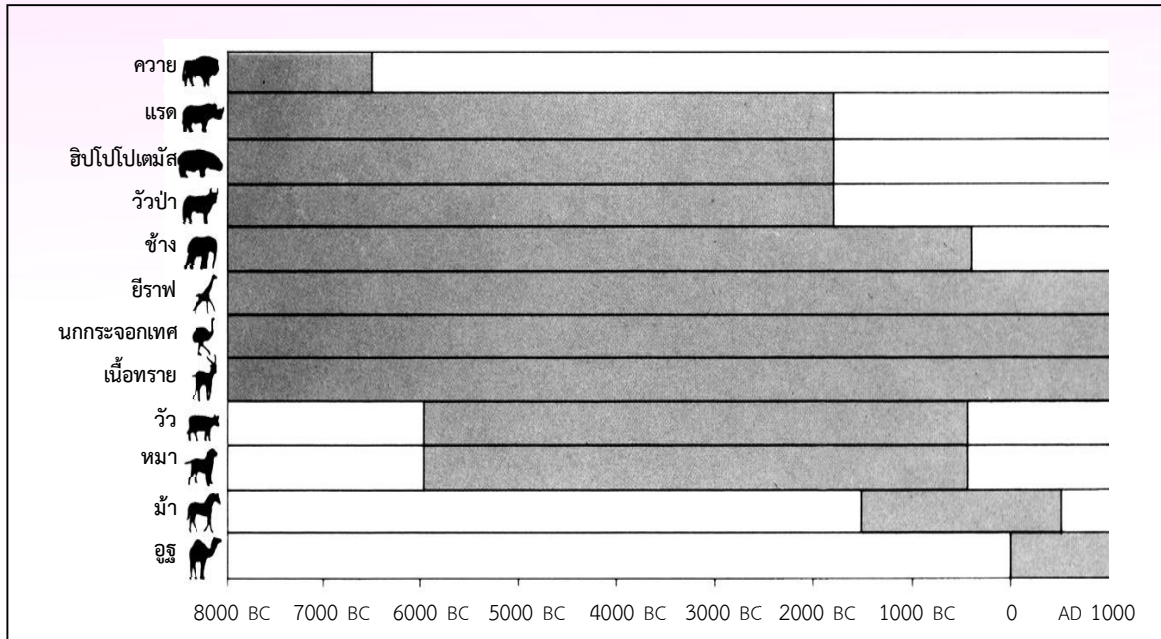

รูปที่ 2 แสดงถึงศิลปะบนหินแห่งซารา (ภาพเขียนโบราณ หรือภาพวาดบนฝาผนังถ้ำ) และการเปลี่ยนแปลงของชีวิตสัตว์ป่า

คำถามที่ 4 : ทะเลสาบขาด

รูปที่ 2 ตั้งอยู่บนพื้นฐานที่ถือว่า

1. สัตว์ต่างๆ ในศิลปะบนหิน คือ สัตว์ที่มีอยู่ในพื้นที่นั้น ในเวลาที่มีการวาดภาพนั้นๆ
2. ศิลปินที่วาดสัตว์มีทักษะสูงมาก
3. ศิลปินที่วาดรูปสัตว์เป็นผู้เดินทางท่องเที่ยวไปได้ในโลกกว้างอย่างทั่วถึง
4. ไม่ได้มีความพยายามที่จะนำสัตว์ที่วาดในภาพเหล่านั้นมาเป็นสัตว์เลี้ยง

การให้คะแนน ทะเลสาบขาด 4

คะแนนเต็ม

รหัส 1 : ข้อ 1. สัตว์ต่างๆ ในศิลปะบนหิน คือ สัตว์ที่มีอยู่ในพื้นที่นั้น ในเวลาที่มีการวาดภาพนั้นๆ

ไม่ได้คะแนน

รหัส 0 : คำตอบอื่นๆ

รหัส 9 : ไม่ตอบ

สมรรถนะ : ติความ

ชนิดของบทความ : แผนภูมิและกราฟ

สถานการณ์ : ชุมชนท้องถิ่น

แบบของข้อสอบ : เลือกตอบ

คำถามที่ 5 : ทะเลสาบขาด

ให้นำข้อมูลจากรูป 1 และ รูป 2 มารวมกันเพื่อตอบคำถามนี้

การสาบสูญของแรด ฮิปโปโปแตมัสและวัวป่า ในภาพศิลปะบนหินแห่งซาฮารา เกิดขึ้นเมื่อใด

1. ตอนเริ่มต้นของยุคน้ำแข็งซึ่งใกล้กับยุคปัจจุบันที่สุด
2. ช่วงกลางของยุคเมื่อทะเลสาบขาดมีระดับสูงสุด
3. หลังจากระดับของทะเลสาบขาดต่ำลงนานกว่าพันปี
4. เมื่อตอนต้นของช่วงเวลาที่ทะเลสาบแห้งไป

สมรรถนะ : ดีความ

ชนิดของบทความ : แผนภูมิและกราฟ

สถานการณ์ : ชุมชนท้องถิ่น

แบบของข้อสอบ : เลือกตอบ

การให้คะแนน ทะเลสาบขาด 5

คะแนนเต็ม

รหัส 1 : ข้อ 3. หลังจากระดับของทะเลสาบขาดต่ำลงนานกว่าพันปี

ไม่ได้คะแนน

รหัส 0 : คำตอบอื่นๆ

รหัส 9 : ไม่ตอบ

รอยฟันสีบนกำแพง

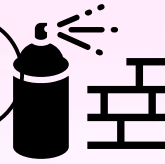

ฉันเดือดดาลไปด้วยความโกรธที่เห็นกำแพงโรงเรียนต้องถูกทำความสะอาดและทาสีใหม่ถึงสี่ครั้งเพื่อลบรอยฟันสีบนกำแพง การสร้างสรรค์เป็นสิ่งที่น่าชมเชยก็จริงอยู่ แต่มนุษย์ควรจะหาวิธีการแสดงออกที่ไม่ต้องทำให้สังคมเดือดร้อนและสูญเสียค่าใช้จ่ายเพิ่มโดยไม่จำเป็น

ทำไมคุณชอบทำลายชื่อเสียงของคนวัยรุ่นหนุ่มสาวด้วยการไปฟันสีบนกำแพง ซึ่งเป็นข้อห้ามศิลปินมืออาชีพนะ เขาไม่แฉวงงานของเขาตามข้างถนนหรอก จริงไหม แต่เขาจะหาเงินและชื่อเสียงโดยการแสดงนิทรรศการผลงานอย่างถูกต้องตามกฎหมาย

ในความเห็นของฉัน ไม่ว่าจะเป็นตัวตลก ร็ว ม้านั่งในสวนสาธารณะ ต่างก็ถูกออกแบบมาอย่างมีศิลปะในตัวเองแล้วทั้งนั้น มันน่าเสียดายที่จะไปทำลายงานสถาปัตยกรรมนี้เสีย ด้วยรอยฟันสีและยิ่งกว่านั้น วิธีนี้ยังทำลายชั้นโอโซนในบรรยากาศอีกด้วย จริงๆ นะ ฉันไม่เข้าใจเลยว่าทำไมศิลปินอาชีพเหล่านี้จะรู้สึกเดือดร้อนเมื่อเห็นว่า “งานศิลปะ” ของพวกเขาถูกล้างออกครึ่งแล้วครึ่งเล่า

เกวลิน

ไม่ต้องพูดกันเรื่องรสนิยม ทุกวันนี้สังคมเต็มไปด้วยการสื่อสารและการโฆษณา ตามถนนมีแต่ตราของบริษัท ชื่อห้างร้าน ไปสเตอร์ขนาดมหึมา สิ่งเหล่านี้เป็นสิ่งที่ยอมรับได้ใช่ไหม ใช่ส่วนใหญ่ยอมรับกันได้ แล้วรอยฟันสีบนกำแพงล่ะ ยอมรับกันได้ไหม บางคนก็บอกว่าไม่ได้ บางคนก็บอกว่าไม่ได้

ใครเป็นคนจ่ายค่าฟันสีบนกำแพง ในที่สุดใครเป็นคนจ่ายค่าโฆษณา ใช่ผู้บริโภคไงล่ะ

คนที่เอาแผ่นป้ายโฆษณามาเที่ยวแปะละ เคยขออนุญาตไหม ก็ไม่เคย พวกฟันสีบนกำแพงทำเช่นนั้นบ้างได้ไหม มันไม่ใช่แต่เรื่องของการบอกชื่อของตัวเอง-ชื่อแก๊ง และผลงานศิลปะชิ้นใหญ่ๆ ตามข้างถนน

ลองนึกถึง ผ้าลายทาง และลายตาหมากรุก ที่มีขายตามร้านเมื่อสองสามปีก่อน และลายเสื้อผ้าของนักเล่นสกี ทั้งลายและสีของผ้าเหล่านี้ก็ถูกขโมยมาจากลายที่ตกแต่งไว้อย่างสวยงามบนกำแพงคอนกรีตตามข้างถนนนั่นเอง ตลกดีที่ลวดลายเหล่านี้เป็นที่ยอมรับ และชื่นชม แต่รอยฟันสีบนกำแพงซึ่งเป็นแบบเดียวกันกลับถูกมองเห็นว่าทุเรศโลกนี้มันช่างยากนักสำหรับศิลปิน

โสภิตา

จดหมายสองฉบับนี้เกี่ยวข้องกับเรื่องรอยฟันสีบนกำแพง ที่ได้มาจากอินเทอร์เน็ต รอยฟันสีบนกำแพงเป็นการวาดภาพ และขีดเขียนบนกำแพงที่ผิดกฎหมาย ให้นักเรียนอ้างอิงถึงจดหมายทั้งสองฉบับในการตอบคำถามต่อไปนี้

คำถามที่ 1 : รอยฟันสีบนกำแพง

จุดประสงค์ของจดหมายทั้งสองฉบับ เพื่อ

1. อธิบายว่ารอยฟันสีบนกำแพงคืออะไร
2. แสดงความคิดเห็นต่อรอยฟันสีบนกำแพง
3. แสดงให้เห็นความนิยมของรอยฟันสีบนกำแพง
4. บอกผู้คนที่รู้ว่าต้องใช้เงินมากเท่าไรในการกำจัดรอยฟันสีบนกำแพง

สมรรถนะ : ดีความ

ชนิดของบทความ : การโต้แย้งหรือชักจูง

สถานการณ์ : ชุมชนท้องถิ่น

แบบของข้อสอบ : เลือกตอบ

การให้คะแนน รอยฟันสีบนกำแพง 1

คะแนนเต็ม

รหัส 1 : ข้อ 2. แสดงความคิดเห็นต่อรอยฟันสีบนกำแพง

ไม่ได้คะแนน

รหัส 0 : คำตอบอื่นๆ

รหัส 9 : ไม่ตอบ

คำถามที่ 2 : รอยฟันสีบนกำแพง

ทำไมโสภิตาจึงอ้างถึงการโฆษณา

.....

.....

การให้คะแนน รอยฟันสีบนกำแพง 2

คะแนนเต็ม

รหัส 1 :

คำตอบที่มี การเปรียบเทียบระหว่างรอยฟันสีบนกำแพงกับการโฆษณา คำตอบตรงกับแนวคิดที่ว่า การโฆษณาเป็นรอยฟันสีบนกำแพงที่ถูกกฎหมาย

- เพื่อให้เราเห็นว่าภาพโฆษณาก็เหมือนๆ กับรอยฟันสีบนกำแพง
- บางคนบอกว่าภาพโฆษณาก็น่าเกลียดเหมือนภาพฟันสีบนกำแพงเหมือนกัน
- เธอบอกว่า การโฆษณาเป็นเพียงรอยฟันบนกำแพงที่ถูกกฎหมาย
- หล่อนคิดว่าการโฆษณาก็เหมือนกับการฟันสีบนกำแพง
- เพราะว่าพวกนั้นไม่ได้ขออนุญาตติดตั้งป้าย [การเปรียบเทียบคล้ายๆ ว่าการโฆษณาและการฟันสีบนกำแพงก็เหมือนกัน]
- เพราะว่าการโฆษณาถูกนำเข้ามาสู่สังคมโดยไม่ได้รับอนุญาต เช่นเดียวกับรอยฟันสีบนกำแพง

สมรรถนะ : ดีความ

ชนิดของบทความ : การโต้แย้งหรือชักจูง

สถานการณ์ : ชุมชนท้องถิ่น

แบบของข้อสอบ : สร้างคำตอบอิสระ

- เพราะว่าป้ายโฆษณา ก็เหมือนกับรอยฟันสี [เป็นคำตอบน้อยที่สุดที่จะได้คะแนนเต็ม รู้ความเหมือน โดยไม่ได้ขยายความว่าเหมือนอย่างไร]
- เพราะว่ามันก็เป็นรูปแบบหนึ่งของการแสดงผลงาน
- เพราะว่าผู้โฆษณาติดป้ายโฆษณาบนผนัง ดังนั้นเธอจึงคิดว่ามันเหมือนการฟันสีบนกำแพงเช่นกัน
- เพราะว่ามันอยู่บนกำแพงเหมือนกัน
- เพราะว่ามันดูดี หรือดูน่าเกลียดก็พอๆ กัน
- เธออ้างถึงการโฆษณาเพราะมันเป็นที่ยอมรับ ซึ่งต่างจากการฟันสีบนกำแพง [แสดงความเหมือนกัน ระหว่างรอยฟันสี และการโฆษณา โดยบอกความต่างกันของเจตคติที่มีต่อทั้งสองสิ่ง]

หรือ คำตอบที่อ้างถึงการโฆษณาเป็นกลยุทธ์ของการพิทักษ์หรือปกป้องการฟันสีบนกำแพง เช่น

- เพื่อว่าในที่สุดการฟันสีบนกำแพงจะได้รับการยอมรับว่าถูกต้องเช่นกัน

ไม่ได้คะแนน

รหัส 0 :

ให้เหตุผลไม่พอเพียง หรือ คลุมเครือเกินไป เช่น

- เป็นวิธีที่เสนอทัศนคติของตัวเอง
- เพราะเธอต้องการพูดถึงว่าตัวอย่างหนึ่ง
- มันเป็นกลยุทธ์
- ตราของบริษัทหรือชื่อร้าน

หรือ แสดงถึงความเข้าใจที่ไม่ถูกต้องของเนื้อหาที่นำมา เป็นคำตอบที่เป็นไปไม่ได้หรือไม่เกี่ยวข้อง

- เธออธิบายถึงรอยฟันสี
- เพราะคนทั่วไประบายสีบนตัวเอง
- รอยฟันสีเป็นการโฆษณาอย่างหนึ่ง
- เพราะว่าการฟันสีเป็นการโฆษณาสำหรับคนบางคนหรือกลุ่มคนบางกลุ่ม [เปรียบเทียบไปในทางที่ไม่ถูกต้อง เช่น รอยฟันสีเป็นการโฆษณาอย่างหนึ่ง]

รหัส 9 : ไม่ตอบ

คำถามที่ 3 : รอยฟันสีบนกำแพง

นักเรียนเห็นด้วยกับจดหมายฉบับใด จงอธิบายโดยใช้คำพูดของนักเรียนเอง

การให้คะแนน รอยฟันสีบนกำแพง 3

คะแนนเต็ม

รหัส 1 :

คำตอบที่อธิบายความเห็นของตนเองโดยการอ้างอิง เนื้อหาของจดหมายฉบับใดฉบับหนึ่งหรือทั้งสองฉบับ อาจอ้างถึงจุดยืนทั่วไปของผู้เขียนจดหมาย (เช่น เห็นด้วยหรือคัดค้าน) หรืออ้างถึงรายละเอียดของการถกเถียงโต้แย้งกัน การตีความข้อโต้แย้งของผู้เขียนต้องสมเหตุสมผล คำอธิบายอาจจะทำในรูปของปรับคำพูดในเนื้อหาที่ตรงกันนั้นๆ เสียใหม่ แต่ไม่ใช่ลอกมาจากเนื้อเรื่องทั้งประโยคโดยไม่มีการปรับเปลี่ยนหรือเติมแต่งเลย เช่น

- ฉันเห็นด้วยกับเกวลิน การฟันสีบนกำแพงเป็นสิ่งผิดกฎหมาย และเป็นการทำลายสิ่งที่มีคุณค่า
- เกวลิน เพราะฉันต่อต้านการฟันสีบนกำแพง [เป็นคำตอบที่น้อยที่สุดที่จะได้คะแนนเต็ม]
- โสภิตา ฉันคิดว่าเป็นการปากว่าตาขยิบในการต่อว่าศิลปินฟันสีบนกำแพง เพราะมีการลอกเลียนนำไปออกแบบทำรายได้เป็นล้าน
- ฉันค่อนข้างจะเห็นด้วยกับทั้งคู่ การฟันสีบนกำแพงน่าจะผิดกฎหมายในที่สาธารณะ แต่คนพวกนี้น่าจะมีโอกาสแสดงผลงานของเขาในที่อื่นๆ
- ของโสภิตา เพราะเธอห่วงใยเกี่ยวกับศิลปะ
- ฉันเห็นด้วยกับทั้งสองคน การฟันสีบนกำแพงเป็นสิ่งไม่ดี แต่การโฆษณาก็พอกัน ดังนั้นฉันจะไม่กล่าวอะไรที่เป็นเหมือนปากว่าตาขยิบ
- เกวลิน เพราะฉันไม่ชอบรอยฟันสีบนกำแพงเช่นกัน แต่ฉันเข้าใจจุดยืนของโสภิตาที่เธอไม่ต้องการตำหนิพวกเขาที่ทำในสิ่งที่เขาเชื่อมั่น
- ของเกวลิน เพราะว่ามันน่าเสียดายที่จะทำลายชื่อเสียงของคนรุ่นหนุ่มสาวในสิ่งที่ ไร้สาระ [กรณีนี้ค่อนข้างหมิ่นเหม่ เนื่องจากมีการอ้างเนื้อหาโดยตรง แต่พอรับได้ เพราะมีคำอธิบายอื่นๆ ด้วยเช่นกัน]
- โสภิตา เป็นความจริงว่า รูปแบบและสีที่ปรากฏในร้านนั้นลอกเลียนมาจากรอยฟันสี และได้รับการยอมรับจากคนทั่วไปที่เห็นว่าการฟันสีบนกำแพงนั้นน่าเกลียด [คำอธิบาย เป็นการรวมความคิดเห็นจากเนื้อหา แต่มีส่วนที่แสดงว่ามีความเข้าใจเป็นอย่างดี]

สมรรถนะ : วิเคราะห์

ชนิดของบทความ : การโต้แย้งหรือชักจูง

สถานการณ์ : ชุมชนท้องถิ่น

แบบของข้อสอบ : สร้างคำตอบอิสระ

ไม่ได้คะแนน

รหัส 0 :

คำตอบที่ให้ข้อคิดเห็นของตนเองโดยคัดลอกเนื้อหาของจดหมายฉบับหนึ่งหรือทั้งสองฉบับ เช่น

- เกวลิน เพราะฉันเห็นด้วยว่ามนุษย์ควรจะทำวิธีการแสดงออกที่ไม่ต้องทำให้สังคมเดือดร้อนและสูญเสียค่าใช้จ่ายเพิ่ม
- เกวลิน ทำไมชอบทำลายชื่อเสียงของคนวัยรุ่นหนุ่มสาว

หรือ ให้คำตอบไม่เพียงพอ หรือ คลุมเครือเกินไป

- ของโสภิตา เพราะฉันคิดว่าจดหมายของเกวลินไม่ได้ช่วยสนับสนุนข้ออภิปรายของ หล่อนอย่างมีเหตุผล (โสภิตาเปรียบเทียบข้อโต้แย้งของเธอกับการโฆษณา ฯลฯ) [รูปแบบการตอบ หรือคุณภาพของการโต้แย้ง]
- เกวลิน เพราะเธอให้รายละเอียดมากกว่า [รูปแบบการตอบ หรือคุณภาพของการโต้แย้ง]
- ฉันเห็นด้วยกับเกวลิน [ไม่มีการสนับสนุนความเห็น]
- ของเกวลิน เพราะฉันเชื่อสิ่งที่เธอกำลังพูด [ไม่มีการสนับสนุนความเห็น]
- ทั้งคู่ เพราะว่าฉันพอจะเข้าใจว่าเกวลินมีพื้นฐานจากที่ไหน แต่โสภิตาก็ถูก [ไม่มีการสนับสนุนความเห็น]

หรือ แสดงความเข้าใจในเนื้อหาที่ไม่ถูกต้อง หรือให้คำตอบที่เป็นไปไม่ได้ หรือ ไม่เกี่ยวข้อง

- ฉันเห็นด้วยอย่างมากกับเกวลิน ดูเหมือนโสภิตาไม่แน่ใจในสิ่งที่เธอคิด
- ของเกวลิน เพราะเธอคิดว่าบางคนมีพรสวรรค์ [แปลความหมายของคำโต้แย้งของเกวลินผิด]

รหัส 9 : ไม่ตอบ

คำถามที่ 4 : รอยฟันสีบนกำแพง

เราอาจพูดถึง สิ่งที่จดหมายพูดถึง (เนื้อหาของจดหมาย)

เราอาจพูดถึง วิธีการเขียนจดหมาย (ลักษณะการเขียน)

ถ้าไม่คำนึงถึงว่านักเรียนเห็นด้วยหรือไม่เห็นด้วยกับจดหมายฉบับใด ในความคิดของนักเรียน คิดว่าจดหมายฉบับใด ดีกว่ากัน ให้อธิบายโดยอ้างถึงวิธีการเขียนจดหมายฉบับใดฉบับหนึ่ง หรือทั้งสองฉบับ

.....

สมรรถนะ : วิเคราะห์

ชนิดของบทความ : การโต้แย้งหรือชักจูง

สถานการณ์ : ชุมชนท้องถิ่น

แบบของข้อสอบ : สร้างคำตอบอิสระ

การให้คะแนน รอยฟันสีบนกำแพง 4

คะแนนเต็ม

รหัส 1 :

คำตอบที่อธิบายความคิดเห็นโดยอ้างอิงถึงลักษณะการเขียน หรือรูปแบบของจดหมายฉบับใดฉบับหนึ่งหรือทั้งสองฉบับ อ้างเกณฑ์ เช่น ลักษณะการเขียน โครงสร้างของการโต้แย้ง การโต้แย้ง การโน้มน้าว ระดับ การแสดงจุดยืนของตน กลยุทธ์การโน้มน้าวผู้ฟัง การใช้คำเช่น “ข้อโต้แย้งที่ดีกว่า” ต้องมีสาระประกอบที่หนักแน่น (หมายเหตุ คำว่า “น่าสนใจ” “อ่านง่าย” “ชัดเจน” ถือว่าไม่พอเพียง) เช่น

- ของเกวลิน เธอให้แง่คิดหลายด้านเพื่อการพิจารณา และเธอยังพูดถึงการที่รอยฟันสีทำลายสิ่งแวดล้อม ซึ่งฉันคิดว่าสำคัญมาก
- จดหมายของเกวลินมีผลมาก เพราะเธอพูดกับศิลปินที่ฟันสีบนกำแพงโดยตรง
- ฉันคิดว่า จดหมายของเกวลินดีกว่าอีกฉบับหนึ่ง ฉันคิดว่าโสภิตาค่อนข้างลำเอียง
- ฉันคิดว่าโสภิตาอธิบายแรงกดดันไป แต่ของเกวลินมีการเรียบเรียงสละสลวยกว่า
- โสภิตา เพราะเธอไม่ได้จำเพาะเจาะจงว่าใคร [อธิบายความเห็นของเขา/เธอ ในเชิงคุณภาพของเนื้อหา เป็นคำอธิบายที่ดี เมื่อแปลความหมายว่า “ไม่ได้โจมตีใคร”]
- ฉันชอบจดหมายของเกวลิน เธอเสนอความคิดเห็นออกมาได้อย่างโดดเด่น

ไม่ได้คะแนน

รหัส 0 :

ตัดสินในแง่ของการเห็นด้วยหรือไม่เห็นด้วย กับจุดยืนของผู้เขียน หรือคัดแปลงข้อความในเนื้อหาหรือติดังด้านเนื้อหา เช่น

- เกวลิน ฉันเห็นด้วยกับทุกสิ่งที่เธอพูด
- จดหมายของเกวลินดีกว่า การฟันสีบนกำแพงเป็นสิ่งที่สิ้นเปลือง และไม่มีประโยชน์เหมือนที่เธอพูด
- โสภิตา เพราะทุกสิ่งที่เธอพูดสำคัญทั้งนั้น

หรือ ตอบโดยไม่อธิบายเหตุผลอย่างพอเพียง เช่น

- จดหมายของโสภิตาดีที่สุด
- จดหมายของโสภิตาอ่านง่าย
- เกวลินมีข้อโต้แย้งที่ดีกว่า

หรือ แสดงถึงความไม่เข้าใจเนื้อหา และตอบอย่างไม่เป็นเหตุเป็นผลหรือไม่เกี่ยวข้อง

- เกวลินเขียนได้ดีกว่า เธออธิบายปัญหาเป็นขั้นตอน และบนพื้นฐานของข้อมูลของเธอ เธอสรุปได้อย่างเป็นเหตุเป็นผล
- โสภิตา เพราะว่าเธอรักษาจุดยืนของเธอตั้งแต่ต้นจนจบ

รหัส 9 : ไม่ตอบ

อาวรุวิทยาศาสตร์ของตำรวจ

มีฆาตกรรมเกิดขึ้น
แต่ผู้ต้องสงสัย
ปฏิเสธหมด
ทุกข้อหา เขาอ้าง
ว่าไม่รู้จักเหยื่อ
ผู้เคราะห์ร้าย
เขาบอกว่าไม่เคย
รู้จักผู้ตายมาก่อน
ไม่เคยเข้าใกล้
ไม่เคยแตะต้อง...
ตำรวจและผู้พิพากษาว่า
เขาไม่ได้พูดความจริง
แต่จะพิสูจน์
ได้อย่างไร

ณ สถานที่เกิดเหตุ นักสืบได้รวบรวมหลักฐานทุกชิ้นเท่าที่จะเก็บได้ เช่น เส้นใย ผ้า เส้นผม รอยนิ้วมือ ก้นบุหรี่... เส้นผมสีแดงสองสามเส้นบนเสื้อนอกของเหยื่อผู้เคราะห์ร้าย มองดูคล้ายเส้นผมของผู้ต้องสงสัย ถ้าเราสามารถพิสูจน์ได้ว่า เส้นผมพวกนี้เป็นของผู้ต้องสงสัยแล้ว คงจะใช้เป็นหลักฐานแสดงได้ว่าเขาเคยพบกับผู้ตายมาก่อนหน้านี้

แต่ละคนมีเอกลักษณ์เฉพาะตัว ผู้เชี่ยวชาญเริ่มงานโดยการตรวจสอบเซลล์ รากผมที่พบบนศพ และเซลล์เม็ดเลือดของผู้ต้องสงสัย ซึ่งภายในนิวเคลียสของเซลล์แต่ละเซลล์ในร่างกายคนเราจะมี DNA มันคืออะไร? DNA มีรูปร่างคล้ายสร้อยคอที่ทำจากสร้อยมุกสองเส้นที่บิดไขว้กันเป็นเกลียว ลองนึกภาพว่ามุกเหล่านี้มีสีต่างกัน และแต่ละสีมีจำนวนเป็นหลายพันเม็ดนี้ (ซึ่งรวมกันเป็นหน่วยถ่ายทอดพันธุกรรมหรือยีน) ถูกร้อยเรียงเข้าด้วยกันเป็นลำดับเฉพาะตัว ลักษณะการเรียงตัวกันของ DNA ในร่างกายของคนหนึ่งจะมีลักษณะเหมือนกันทุกเซลล์ ไม่ว่าจะเป็นเซลล์รากผม เซลล์จากนิ้วมือ ในตับ ในท้อง หรือในเม็ดเลือด แต่รูปแบบการเรียงตัวในแต่ละคนจะต่างกัน เนื่องจากมุกที่มีร้อยเรียงมีจำนวนมาก จึงมีโอกาสน้อยมากที่คนสองคนจะมี DNA เหมือนกัน ยกเว้นฝาแฝดที่เกิดจากไข่ใบเดียวกัน เอกลักษณ์ของแต่ละคนนี้เองทำให้ DNA เป็นเหมือนบัตรประจำตัว ทางพันธุกรรม

ด้วยเหตุนี้ นักพันธุกรรมศาสตร์ จึงสามารถเปรียบเทียบบัตรประจำตัวทางพันธุกรรมของผู้ต้องสงสัย (ซึ่งตรวจจากเลือดของเขา) กับของเส้นผมสีแดง ที่พบ ถ้าบัตรประจำตัวทางพันธุกรรมเหมือนกัน ก็รู้ว่าที่จริง ผู้ต้องสงสัยเคยเข้าใกล้เหยื่อที่เขาอ้างว่าไม่เคยพบกันมาก่อน

เพียงหลักฐานชิ้นเดียว
กรณีการฆาตกรรมทางเพศ การฆาตกรรม การโจรกรรม หรืออาชญากรรมอื่น ๆ ตำรวจ จะใช้วิธีหาพยานหลักฐานจากการวิเคราะห์ทางพันธุกรรมมากขึ้นทุกที เพื่อพยายามหาหลักฐานการสัมผัสระหว่างคนสองคน ระหว่างวัตถุติดลง หรือระหว่างบุคคลกับวัตถุ การพิสูจน์ได้ว่าการสัมผัสกันเช่นนี้ เป็นประโยชน์มากต่อการสืบสวนหาหลักฐาน แต่มันก็เป็นเพียงหลักฐานอย่างหนึ่งในจำนวนหลายๆ อย่างเท่านั้น ไม่ใช่จะสามารถพิสูจน์ถึงการฆาตกรรมได้เสมอไป

แอน เวอร์เซลเลส

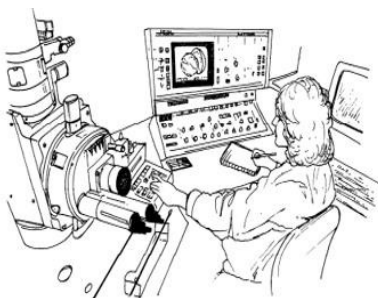

คนเราประกอบด้วยเซลล์นับล้านล้านเซลล์

สิ่งมีชีวิตทุกชนิดประกอบด้วยเซลล์เป็นจำนวนมากมากมายมหาศาล แต่ละเซลล์มีขนาดเล็กมาก ต้องส่องดูด้วย กล้องจุลทรรศน์ที่มีกำลังขยายสูง แต่ละเซลล์มีเยื่อหุ้มเซลล์และมีนิวเคลียส ซึ่งเป็นส่วนที่พบ DNA

อะไรคือพันธุกรรม ?

DNA ประกอบด้วยยีนจำนวนมากเปรียบเสมือนไปมุกร้อยเรียงนับพันเม็ด กลุ่มของยีนที่มารวมกันจะแสดงลักษณะสายพันธุกรรมประจำตัวของแต่ละบุคคล

บัตรพันธุกรรม ทำได้อย่างไร

นักพันธุกรรมศาสตร์นำเซลล์เพียงสองสามเซลล์จากเส้นผมที่พบบนร่างของเหยื่อผู้เคราะห์ร้าย หรือจากน้ำลายที่ติดอยู่ที่ก้นบุหรี่ แล้วใส่ลงในสารอย่างหนึ่งที่จะสลายสิ่งอื่น ๆ รอบ DNA ให้เหลือแต่ DNA ของเซลล์ และทำอย่างเดียวกันนี้กับเซลล์เม็ดเลือดของผู้ต้องสงสัย แล้วนำ DNA ไปเตรียมเพื่อวิเคราะห์ หลังจากนั้นจะใส่ DNA ลงในวุ้นชนิดพิเศษแล้วผ่านกระแสไฟลงในวุ้น ปล่อยให้ทิ้งไว้ 2-3 ชั่วโมง จะเกิดแถบคล้ายรหัสแท่ง (barcode) เป็นรหัสที่ติดอยู่กับสิ่งของเรา (ชื่อ) ซึ่งจะมองเห็นได้ด้วยแสงจากหลอดไฟพิเศษ แล้วนำรหัสแท่งบน DNA ของผู้ต้องสงสัยเปรียบเทียบกับของเส้นผมที่พบบนร่างของผู้ตาย

ใช้บทความจากนิตยสารในหน้าที่แล้ว ตอบคำถามข้างล่าง

คำถามที่ 1 : ตำรวจ

เพื่ออธิบายโครงสร้างของ DNA ผู้เขียนได้นำไปเปรียบเทียบกับสร้อยไข่มุก สร้อยไข่มุกของคนหนึ่งกับของอีกคนหนึ่งแตกต่างกันอย่างไร

1. ความยาวต่างกัน
2. การเรียงลำดับต่างกัน
3. จำนวนสร้อยต่างกัน
4. สีของมุกต่างกัน

สมรรถนะ : ค้นสาระ

ชนิดของบทความ : คำชี้แจง

สถานการณ์ : ในเชิงการศึกษา

แบบของข้อสอบ : เลือกตอบ

คะแนนเต็ม

รหัส 1 : ข้อ 2. การเรียงลำดับต่างกัน

ไม่ได้คะแนน

รหัส 0 : คำตอบอื่นๆ

รหัส 9 : ไม่ตอบ

คำถามที่ 2 : ตำรวจ

กรอบสี่เหลี่ยมที่มีหัวเรื่องว่า “บัตรพันธุกรรม ทำได้อย่างไร” มีจุดมุ่งหมายเพื่ออะไร เพื่ออธิบายว่า

1. DNA คืออะไร
2. รหัสแท่งคืออะไร
3. การวิเคราะห์เซลล์เพื่อดูรูปแบบของ DNA ทำได้อย่างไร
4. การพิสูจน์ถึงการฆาตกรรมทำได้อย่างไร

สมรรถนะ : ค้นสาระ

ชนิดของบทความ : คำชี้แจง

สถานการณ์ : ในเชิงการศึกษา

แบบของข้อสอบ : เลือกตอบ

คะแนนเต็ม

รหัส 1 : ข้อ 3. การวิเคราะห์เซลล์เพื่อดูรูปแบบของ DNA ทำได้อย่างไร

ไม่ได้คะแนน

รหัส 0 : คำตอบอื่นๆ

รหัส 9 : ไม่ตอบ

คำถามที่ 3 : ตำรวจ

จุดมุ่งหมายสำคัญของผู้เขียนคืออะไร

1. เพื่อเตือนภัย
2. เพื่อความบันเทิง
3. เพื่อให้ข้อมูล
4. เพื่อให้ให้เห็นคล้อยตาม

สมรรถนะ : ติความ

ชนิดของบทความ : คำชี้แจง

สถานการณ์ : ในเชิงการศึกษา

แบบของข้อสอบ : เลือกตอบ

คะแนนเต็ม

รหัส 1 : ข้อ 3. เพื่อให้ข้อมูล

ไม่ได้คะแนน

รหัส 0 : คำตอบอื่นๆ

รหัส 9 : ไม่ตอบ

คำถามที่ 4 : ตำรวจ

ท้ายสุดของบทนำ (กรอบสี่เหลี่ยมแรก) มีข้อความว่า: “แต่จะพิสูจน์ได้อย่างไร?”

ตามเนื้อหาในเรื่องนี้ ผู้ทำหน้าที่พิสูจน์พยายามหาคำตอบของปัญหานี้โดยการทำอย่างไร

1. สอบพยานรู้เห็น
2. ทำการวิเคราะห์พันธุกรรม
3. สอบสวนผู้ต้องสงสัยอย่างถี่ถ้วน
4. ทบทวนผลการสอบสวนใหม่ทั้งหมดอีกครั้ง

สมรรถนะ : ติความ

ชนิดของบทความ : คำชี้แจง

สถานการณ์ : ในเชิงการศึกษา

แบบของข้อสอบ : เลือกตอบ

คะแนนเต็ม

รหัส 1 : ข้อ 2. ทำการวิเคราะห์พันธุกรรม

ไม่ได้คะแนน

รหัส 0 : คำตอบอื่นๆ

รหัส 9 : ไม่ตอบ

มาซอนโด



ด้วยความละลานตาของสิ่งประดิษฐ์ที่น่าพิศวง ชาวเมืองมาซอนโดไม่รู้ด้วยซ้ำว่าความมหัศจรรย์นั้น เริ่มต้นจากตรงไหน พวกเขาขอมอดหลับนอนทั้งคืนเพื่อจ้องดูหลอดไฟสีนวล ที่มีกระแสไฟป้อนมาจาก เครื่องปั่นไฟที่ ออร์เรเลียน ทริสเต บรรทุกมากับรถไฟเที่ยวที่สอง และพยายามทน เพื่อให้คุ้นกับเสียง ตูม ตูม ของเครื่องประหลาดนั้น ต่อมาพวกเขาก็เริ่มไม่พอใจกับการชมภาพยนตร์ที่เคลื่อนไหวเหมือนมีชีวิตที่ ดอน บรูโน เครสปี พอค้า ผู้ร่ำรวยนำมาฉายในโรงฉายที่มีช่องขายตั๋วทำเป็นหัวสิงโต เพราะว่าตัวละครที่ตาย และถูกฝังแล้วในเรื่องหนึ่ง ซึ่งพวกเขาได้เศร้าโศกและเสียน้ำตาไปอย่างมาก กลับมีชีวิตขึ้นมาและกลายเป็น ชาวอาหรับในเรื่องใหม่ ผู้ชมต้องจ่ายเงิน สองเซ็นต์ตาโวเป็นค่าตั๋วเข้าชมเพื่อร่วมเสียใจกับความทุกข์ยากของตัวละคร พวกเขาไม่ยอมถูกหลอกให้ดูของไม่จริงอีกต่อไป จึงแสดงความโกรธด้วยการทุบทำลายเก้าอี้ ดอน บรูโน เครสปี ได้ขอร้องให้นายกเทศมนตรีช่วย ประกาศว่าภาพยนตร์เป็นเพียงภาพลวงตา ไม่ควรนำมา เป็นอารมณ์ และไม่มีค่าควรแก่การที่ผู้ชมจะระเบิดความโกรธแค้น จากคำชี้แจงที่เตือนสตินี้เองทำให้หลายคน รู้สึกว่าตนตกเป็นเหยื่อของธุรกิจหนังเร่จึงตัดสินใจไม่ดูภาพยนตร์อีก เพราะคิดว่าตัวเองก็มีความทุกข์ยากมาก เกินกว่าที่จะไปร้องไห้กับสิ่งที่ เป็นเพียงภาพลวงตาเหล่านั้น

จงตอบคำถามต่อไปนี้ โดยใช้ข้อมูลข้างต้น

คำถามที่ 1 : มาซอนโด

ลักษณะอย่างใดของภาพยนตร์ ที่ทำให้คนในเมืองมาซอนโดโกรธแค้น

.....

.....

.....

.....

กลยุทธ์การอ่าน : การบูรณาการและตีความ

เจตนาของคำถาม : แสดงความเข้าใจเหตุผลในการแสดงพฤติกรรมของตัวละคร

โครงสร้างภาษา : การบรรยาย

รูปแบบถ้อยความ : ถ้อยความต่อเนื่องกัน

บริบท : ส่วนบุคคล

รูปแบบของข้อสอบ : สร้างคำตอบแบบอิสระ

การให้คะแนน มาซอนโด 1

คะแนนเต็ม

รหัส 2 :

อ้างอิง ความเป็นนิยายของภาพยนตร์ หรือโดยเฉพาะตัวนักแสดงที่ตายแล้วจะปรากฏตัวขึ้นมาใหม่อีก อาจคัดลอกประโยคที่สามจากเนื้อเรื่องมาโดยตรง (“...เพราะว่าตัวละครที่ตายและถูกฝังแล้วในเรื่องหนึ่ง ซึ่งพวกเขาได้เศร้าโศกและเสียน้ำตาไปอย่างมาก กลับมีชีวิตขึ้นมาและกลายเป็นชาวอาหรับในเรื่องใหม่...”) หรือในข้อความสุดท้าย (“สิ่งที่เป็นเพียงภาพในจินตนาการเท่านั้น”)

- คนที่พวกเขาคิดว่าตายไปแล้วกลับมามีชีวิตอีก
- พวกเขาคิดว่าภาพยนตร์เป็นเรื่องจริงแต่กลับไม่ใช่
- พวกเขาคิดว่าคนในภาพยนตร์แก่ล้าตาย และพวกเขาถูกหลอกเหมือนคนโง่
- ตัวละครที่ตายและถูกฝังแล้วในภาพยนตร์เรื่องหนึ่ง กลับมีชีวิตขึ้นมาอีกในภาพยนตร์เรื่องต่อมา
- พวกเขาไม่เข้าใจว่าภาพยนตร์เป็นนวนิยายที่แต่งขึ้น
- เพราะฉะนั้นนักแสดงที่ตายในภาพยนตร์เรื่องก่อนกลับมาเป็นตัวละครอีกตัวในภาพยนตร์เรื่องต่อมา คนดูเลยคิดว่าอารมณ์ของพวกเขาถูกปล้นเอาไป [ส่วนเนื้อหาทั้ง 2 และ 1]
- พวกเขาคิดว่าตัวเองก็มีความทุกข์ยากมากเกินกว่าที่จะไปร้องให้กับสิ่งที่ เป็นเพียงการแกล้งทำของคนเหล่านั้น [แสดงว่าเข้าใจชัดเจนว่า “นวนิยายที่แต่งขึ้น” มีผลทำให้คนโกรธแค้น แม้ว่า จะเกินไปหน่อย]

เพราะว่านักแสดงที่ตายและถูกฝังในภาพยนตร์เรื่องก่อนกลับมาเป็นตัวชาวอาหรับ [ได้คะแนนเต็มอย่างเฉียดฉิวเพราะมีความเฉพาะเจาะจงมากไป]

ได้คะแนนบางส่วน

รหัส 1 :

อ้างอิง ความหลอกลวงหรือเล่ห์เหลี่ยม หรือความคาดหวังของผู้ดูที่ถูกทำลายลง อาจอ้างคำว่า “สิ่งหลอกลวง” หรือ “เหยื่อของธุรกิจหนึ่งเร่” โดยตรง

- พวกเขาคิดว่ากำลังถูกหลอก
- เพราะพวกเขาารู้สึกว่าเสียเวลาและอารมณ์ไปอย่างไม่มีประโยชน์
- พวกเขาารู้สึกว่าตัวเองตกเป็นเหยื่อของธุรกิจหนึ่งเร่
- พวกเขาจะไม่อดทนกับสิ่งหลอกลวงต่อไป
- เพราะพวกเขาจ่ายเงินสองเซ็นต์ตาโวเป็นค่าตัวเข้าชมสิ่งหลอกลวงซึ่งเขาทนไม่ได้ [อาจคัดลอกบางส่วนมาจากบรรทัด 7-8 ในเรื่อง ไม่ได้พูดตรงถึงการหลอกลวงโดยเฉพาะ]
- เพราะพวกเขาไม่คิดว่าจะเป็นอย่างนี้ [เป็นการพูดถึงการหลอกลวง (ทั่วๆ ไป)]

ไม่มีคะแนน

รหัส 0 :

ให้คำตอบที่ไม่เพียงพอ หรือไม่ตรงประเด็น

- พวกเขาโกรธ บรูโน เครสปี
- พวกเขาต้องการเงินคืน
- พวกเขาเป็นคนรุนแรง
- พวกเขาแสดงความรู้สึกรุนแรงของตัวเอง
- พวกเขาไม่ชอบภาพยนตร์ที่นำมาฉาย
- พวกเขาคิดว่าพวกเขาตกเป็นเหยื่อ
- พวกเขาโง่
- เพราะพวกเขาจ่ายเงินสองเซ็นต์ตาโด้แต่ไม่ได้สิ่งที่ต้องการ [คำว่า “สิ่งที่ต้องการ” กว้างเกินไป]

หรือ: แสดงถึง ความไม่เข้าใจ ในเนื้อหาที่อ่าน หรือให้คำตอบที่ไม่มีเหตุผลหรือไม่เกี่ยวข้อง

- พวกเขา รู้สึกว่าไม่ควรยุ่งกับปัญหาผู้อื่น [ผิด คนเราต้องการยุ่งกับปัญหาจริงๆ ของคนอื่น]
- เป็นวิธีที่พวกเขาประท้วงการเสียเงินโดยเปล่าประโยชน์

พวกเขาโกรธที่ต้องมาดูคนตายและถูกฝัง [อ้างอิงประโยคที่ทำให้คิดว่า “พวกเขาไม่ชอบเห็นคนตายในภาพยนตร์” – เป็นการแปลความที่ไม่ถูกต้อง]

รหัส 9 : ไม่ตอบ

คำถามที่ 2 : มาซอนโด

ทำไมชาวมาซอนโดจึงตัดสินใจไม่กลับไปดูภาพยนตร์นั้นอีก

1. พวกเขาต้องการความบันเทิงและหย่อนใจ แต่พบว่าภาพยนตร์เป็นเรื่องจริงจังและทำให้ใจห่อเหี่ยว
2. พวกเขาไม่มีเงินค่าตั๋ว
3. พวกเขาต้องการเก็บอารมณ์ของตนไว้สำหรับสภาพการณ์ในชีวิตจริงของตัวเอง
4. พวกเขาอยากจะมีอารมณ์ร่วม แต่พบว่าภาพยนตร์น่าเบื่อ ไม่น่าเชื่อและมีคุณภาพต่ำ

กลยุทธ์การอ่าน : การบูรณาการและตีความ

เจตนาของคำถาม : แสดงความเข้าใจถึงแรงจูงใจในการกระทำของตัวละคร

โครงสร้างภาษา : การบรรยาย

รูปแบบถ้อยความ : ถ้อยความต่อเนื่องกัน

บริบท : ส่วนบุคคล

รูปแบบของข้อสอบ : เลือกตอบ

การให้คะแนน มาซอนโด 2

คะแนนเต็ม

รหัส 1 : ข้อ 3. พวกเขาต้องการเก็บอารมณ์ของตนไว้สำหรับสภาพการณ์ในชีวิตจริงของตัวเอง

ไม่ได้คะแนน

รหัส 0 : คำตอบอื่นๆ

รหัส 9 : ไม่ตอบ

คำถามที่ 3 : มาซอนโด

อะไร คือ “สิ่งที่เป็นเพียงภาพลวงตา” ที่กล่าวถึงในบรรทัดสุดท้าย

1. ผี
2. สิ่งประหลาดที่ปรากฏในงานออกร้าน
3. ตัวละครในภาพยนตร์
4. นักแสดง

กลยุทธ์การอ่าน : การบูรณาการและตีความ

เจตนาของคำถาม : แสดงความเข้าใจในสิ่งที่ต้องการอ้างถึง เมื่อสิ่งนั้นมี
ความหมายเป็นนัย ไม่ได้บอกโดยตรง

โครงสร้างภาษา : การบรรยาย

รูปแบบถ้อยความ : ถ้อยความต่อเนื่องกัน

บริบท : ส่วนบุคคล

รูปแบบของข้อสอบ : เลือกตอบ

การให้คะแนน มาซอนโด 3

คะแนนเต็ม

รหัส 1 : ข้อ 3. ตัวละครในภาพยนตร์

ไม่ได้คะแนน

รหัส 0 : คำตอบอื่นๆ

รหัส 9 : ไม่ตอบ

คำถามที่ 4 : มาซอนโด

นักเรียนเห็นด้วยหรือไม่กับการตัดสินใจของชาวเมืองมาซอนโดเกี่ยวกับคุณค่าของภาพยนตร์

จงอธิบายคำตอบโดยเปรียบเทียบความรู้สึกของนักเรียนกับของชาวเมืองมาซอนโดที่มีต่อภาพยนตร์

.....

.....

.....

.....

กลยุทธ์การอ่าน : การบูรณาการและตีความ

เจตนาของคำถาม : สามารถเปรียบเทียบระหว่างเจตคติของ
ตัวละครกับความรู้และประสบการณ์ของตน

โครงสร้างภาษา : การบรรยาย

รูปแบบถ้อยความ : ถ้อยความต่อเนื่องกัน

บริบท : ส่วนบุคคล

รูปแบบของข้อสอบ : สร้างคำตอบแบบอิสระ

การให้คะแนน มาซอนโด 4

คะแนนเต็ม

รหัส 1 :

อ้างอิงเจตคติต่อ “ความเป็นจริง” และ/หรือ การมีส่วนร่วมทางอารมณ์ ในภาพยนตร์ คำตอบต้องตรงกับความคิดที่ว่าคนในเมืองมาซอนโดกำลังมองหาความเป็นจริงในภาพยนตร์ เปรียบเทียบระหว่างคนมาซอนโดกับประสบการณ์/เจตคติของตัวเอง โดยบอกว่า

- เมื่อคุณรู้ว่าภาพยนตร์ไม่ใช่เรื่องจริงก็สามารถใช้ประโยชน์เป็นสิ่งที่หลีกเลี่ยงจากชีวิตจริงสักระยะ ไม่จำเป็นที่เราจะต้องเข้าไปเกี่ยวข้องกับชีวิตของตัวเอง
- ข้าพเจ้าเห็นด้วย ในโลกนี้มีความทุกข์โศกมากพอแล้ว โดยไม่ต้องสร้างมันขึ้นมาอีก
- ไม่เห็นด้วย คนทั่วไปเข้าใจว่าเมื่อไปดูภาพยนตร์สิ่งที่เห็นในจอภาพยนตร์ไม่ใช่เรื่องจริง
- ไม่เหมือนคนในเมืองมาซอนโด ฉันอาจเสียน้ำตาระหว่างชมภาพยนตร์ แต่ก็ลืมมันได้ เมื่อออกจากโรงภาพยนตร์แล้ว
- ฉันเห็นด้วยกับพวกเขา ทำไมคนเราต้องมาทุกข์โศกกับภาพยนตร์ด้วย นี่เป็นเหตุผลที่ฉันเลือกมาทางวิทยาศาสตร์เพราะมันเกี่ยวข้องกับข้อเท็จจริงไม่ใช่เรื่องเพ้อฝัน
- ฉันชอบดูภาพยนตร์เพราะว่ามันทำให้ฉันพุ่งความสนใจไปที่ปัญหาของคนอื่น ไม่ใช่ของตัวเอง
- มันก็แล้วแต่สถานการณ์ ถ้าภาพยนตร์ไม่ได้เรื่อง ฉันก็อยากเดินออกมา แต่ถ้ามันดีเราก็คิดกับอยู่ในนั้นและไม่สนใจว่ามันจะเป็นเรื่องจริงหรือไม่
- ไม่เห็นด้วย ฉันชอบภาพยนตร์เพื่อความสนุกสนาน
- เห็นด้วย ภาพยนตร์เป็นเพียงเรื่องสมมติ มันดีตรงที่เราได้เห็นคนมาแสดงออกชีวิต
- ไม่ เหตุการณ์ในภาพยนตร์โดยทั่ว ๆ ไปเป็นเรื่องที่เกินจริง
- ฉันไม่เห็นด้วยกับปฏิกิริยาของพวกเขา เพราะว่าภาพยนตร์เป็นเพียงรูปแบบของความบันเทิงหนึ่ง และไม่ใช่สิ่งที่จริงจัง อย่างไรก็ตามคนในเมืองมาซอนโดไม่รู้ดังนั้น ฉันจึงเข้าใจว่าพวกเขาารู้สึกอย่างไร

หรือ: อ้างอิงบริบทด้านสังคม ประวัติศาสตร์หรือวัฒนธรรม เช่น ในรูปของการเปรียบเทียบสิ่งที่คุ้นเคยกับเทคโนโลยี การเปลี่ยนแปลงของประสบการณ์ทางสังคม คำตอบต้องตรงกับความคิดที่ว่าคนในเมืองมาซอนโดกำลังมองหาความเป็นจริงในภาพยนตร์ อาจเปรียบเทียบระหว่างมาซอนโด และประสบการณ์/เจตคติส่วนตัวของนักเรียนเอง

- คนในเมืองมาซอนโดเป็นพวกคิดง่าย ๆ และได้ตอบด้วยอารมณ์ ข้าพเจ้าและคนส่วนมากสมัยนี้เป็นพวกที่คิดรอบคอบซับซ้อนกว่า
- พวกเขาเริ่มดูภาพยนตร์จากจุดที่ผิด พวกเขาไม่เข้าใจว่านี่ไม่ใช่ข่าว แต่เป็นสิ่งบันเทิง จากมุมมองจุดนี้ทำให้ปฏิกิริยาของพวกเขาเป็นสิ่งที่เข้าใจได้ ภาพยนตร์ควรเป็นสิ่งสำหรับดูเล่นเพื่อความบันเทิง และนี่คือประเด็นของพวกเขา
- ภาพยนตร์ไม่ทำให้คนสมัยนี้ไม่เดือดร้อนเป็นทุกข์
- ใช่ ฉันเห็นด้วย ถ้าฉันเป็นคนหนึ่งในพวกเขา เพราะเขาไม่เคยเห็นมาก่อน

ไม่ได้คะแนน

รหัส 0 : คำตอบอื่นๆ

ให้คำตอบที่ไม่เพียงพอ หรือกว้างเกิน

- ฉันเหมือนพวกมาซอนโด เพราะว่าฉันมักคิดว่าภาพยนตร์เป็นสิ่งที่เสียเวลา
- ฉันรักภาพยนตร์ ฉันไม่เข้าใจปฏิกิริยาของพวกเขาเลย

หรือ: แสดงความเข้าใจเนื้อเรื่องที่คลาดเคลื่อนหรือให้คำตอบที่เป็นไปไม่ได้หรือไม่เกี่ยวข้อง

- ใช่ ดูเหมือนว่าภาพยนตร์แทนที่เป็นสิ่งที่ดูได้ง่ายและเพื่อหย่อนใจ กลับกลายเป็นสิ่งที่จริงจังและทำให้เกิดอารมณ์ ภาพยนตร์เป็นความบันเทิงรูปแบบหนึ่ง เป็นวิธีที่เราจะลืมนปัญหาในชีวิตจริงและเพื่อการหัวเราะสนุกสนาน คนในมาซอนโดผิดหวังเพราะภาพยนตร์ที่ชมแล้วไม่ได้ช่วยให้ผ่อนคลาย แต่กลับทำให้หนักหน่วงและพวกเขาต้องการสิ่งที่จะช่วยให้มีความสุขสนุกสนาน [ส่วนแรกๆ ของคำตอบไม่ตรงประเด็น ส่วนสุดท้ายบอกถึงความเข้าใจผิดในเนื้อเรื่อง]
- ไม่ มันควรแพงกว่านี้ และมีที่วางถ้าย มีข้าวโพดคั่ว โค้กเย็นๆ และอมยิ้ม พนักงานรับวางมือควรจะยกได้ มีที่วางเท้า เสียงรอบทิศ [อาจตอบให้ตกลง หรือไม่ก็เข้าใจความหมายของเนื้อเรื่องผิด]
- ทุกวันนี้มีกฎหมายเกี่ยวกับการทำลายข้าวของในโรงภาพยนตร์ [คำตอบมุ่งที่พฤติกรรมมากกว่าเจตคติ]
- เตี่ยนี้เรามีโรงภาพยนตร์ที่ดีกว่า [ไม่ตรงคำถาม]
- ใช่ เพราะว่าภาพยนตร์ไม่สนุก และอาจทำให้ประสาทเสีย [เข้าใจคำถามผิด]

รหัส 9 : ไม่ตอบ

แผนผังห้องสมุด

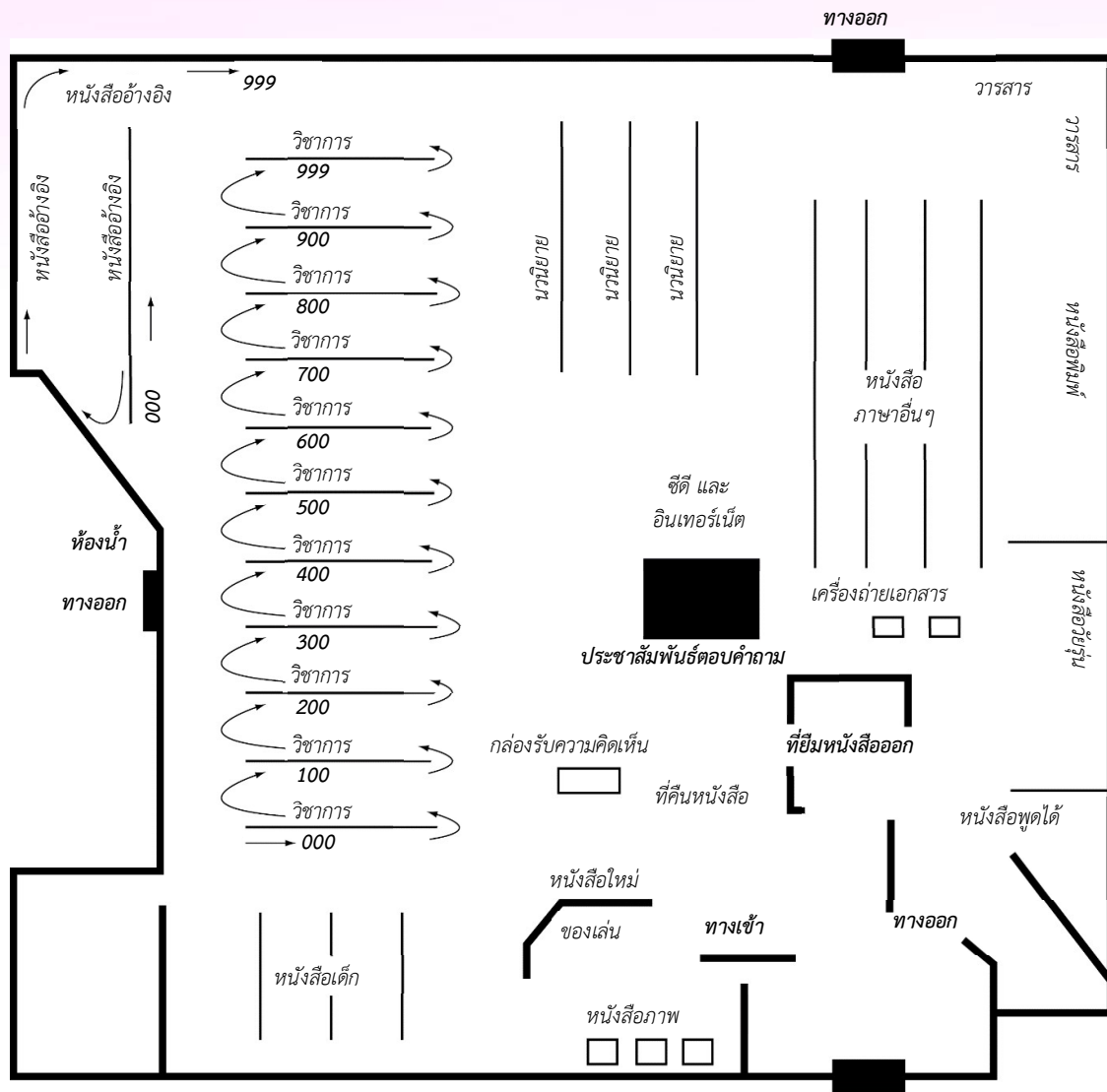

ใช้แผนผังห้องสมุดตอบคำถามข้างล่าง

คำถามที่ 1 : ห้องสมุด

จากแผนผังของห้องสมุด จงวงกลมรอบสถานที่ที่ท่านคิดว่าสามารถหาวนินยายภาษาฝรั่งเศสได้พบ

กลยุทธ์การอ่าน : การเข้าถึงและค้นสาระ
 เจตนาของคำถาม : การค้นคืนสาระของข้อมูล
 โครงสร้างภาษา : การพรรณนา
 รูปแบบถ้อยความ : ถ้อยความไม่ต่อเนื่องกัน
 บริบท : สาธารณะ
 รูปแบบของข้อสอบ : เขียนตอบสั้นๆ

การให้คะแนน ห้องสมุด 1

คะแนนเต็ม

รหัส 1 : วงล้อมรอบคำว่า “หนังสือภาษาอื่นๆ” หรือวงล้อมรอบกลุ่มของเส้น (ชั้นหนังสือ) ที่อยู่ใกล้กับคำดังกล่าว



ไม่ต้องสนใจส่วนที่ขีดฆ่าทิ้ง

ไม่ได้คะแนน

รหัส 0 : คำตอบอื่นๆ รวมถึงการวงล้อมรอบส่วนอื่นๆ ที่ไม่เกี่ยวข้องด้วย

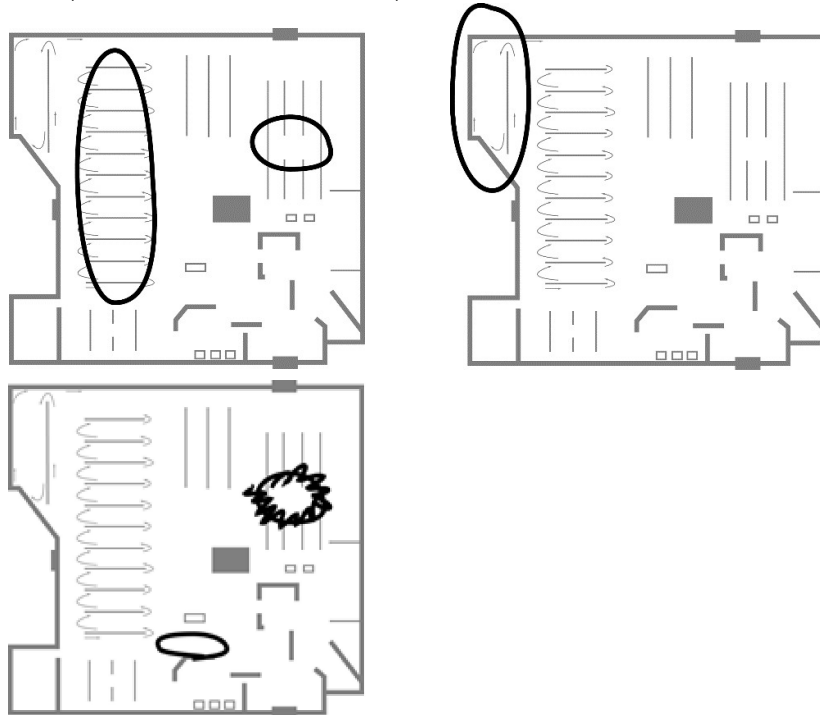

รหัส 9 : ไม่ตอบ

คำถามที่ 2 : ห้องสมุด

ระยะทางที่ใกล้ที่สุดจากทางเข้าไปถึงที่เก็บหนังสือพิมพ์ต้องผ่านอะไร

1. แผนกวารสาร
2. ที่ยืมหนังสือออก
3. แผนกหนังสืออ้างอิง
4. มุมหนังสือเด็ก

กลยุทธ์การอ่าน : การบูรณาการและตีความ
 เจตนาของคำถาม : พัฒนาทักษะการตีความ
 โครงสร้างภาษา : การพรรณนา
 รูปแบบถ้อยความ : ถ้อยความไม่ต่อเนื่องกัน
 บริบท : สาธารณะ
 รูปแบบของข้อสอบ : เลือกตอบ

การให้คะแนน ห้องสมุด 2

คะแนนเต็ม

รหัส 1 : ข้อ 2. ที่ยืมหนังสือออก

ไม่ได้คะแนน

รหัส 0 : คำตอบอื่นๆ

รหัส 9 : ไม่ตอบ

คำถามที่ 3 : ห้องสมุด

หนังสือใหม่วางอยู่ที่ไหน

1. ในส่วนนวนิยาย
2. ในส่วนวิชาการ
3. ใกล้ทางเข้า
4. ใกล้โต๊ะประชาสัมพันธ์

จงอธิบายว่าทำไมส่วนนี้จึงถูกเลือกเป็นที่วางหนังสือใหม่

.....

.....

.....

.....

กลยุทธ์การอ่าน : การสะท้อนและประเมิน
 เจตนาของคำถาม : สะท้อนว่ารู้เนื้อหาของเรื่อง
 โครงสร้างภาษา : การพรรณนา
 รูปแบบถ้อยความ : ถ้อยความไม่ต่อเนื่องกัน
 บริบท : สาธารณะ
 รูปแบบของข้อสอบ : สร้างคำตอบแบบอิสระ

การให้คะแนน ห้องสมุด 2

คะแนนเต็ม

รหัส 2 :

ตอบข้อ 3. ใกล้ทางเข้า และให้คำอธิบายที่ตรงกันกับคำตอบ “ใกล้ทางเข้า”

- ให้คนเห็นได้ทันทีเมื่อเดินเข้ามา
- มั่นอยู่คนละส่วนจากหนังสืออื่นๆ และหาได้ง่าย
- เพื่อว่าคนจะได้มองเห็นก่อนอื่น [แสดงความเข้าใจว่าหนังสือใหม่อยู่ใกล้ทางเข้า]
- เพื่อที่จะมองเห็นชัดเจน
- เพื่อที่จะมองเห็นได้ง่าย และไม่ถูกบังโดยชั้นหนังสือต่างๆ จนต้องค้นหา
- อยู่บนทางที่ต้องผ่านเวลาเดินไปที่ส่วนนวนิยาย

หรือ: ตอบข้อ 3. ใกล้ทางเข้า และให้คำอธิบายที่แสดงว่าเข้าใจในความสัมพันธ์ระหว่างที่ไว้หนังสือใหม่กับส่วนของห้องสมุดอื่นๆ ที่ไม่ใช่ทางเข้า

- เพื่อให้เด็กๆ มีโอกาสเล่นเมื่อผู้ใหญ่ดูหนังสือ [รู้ว่าหนังสือใหม่อยู่ใกล้กับส่วนของเล่น] เมื่อคนมาคืนหนังสือเขาก็จะมองเห็นหนังสือใหม่ๆ

ได้คะแนนบางส่วน

รหัส 1 :

ไม่ได้ตอบข้อ 3 ใกล้ทางเข้า และให้คำอธิบายที่ตรงกับที่ตอบในข้อที่เลือก

- [ตอบข้อ 1: ในส่วนนวนิยาย] เพราะว่าเป็นส่วนของห้องสมุดที่คนส่วนมากใช้ ดังนั้นพวกเขาจะได้เห็นหนังสือใหม่

[ตอบข้อ 4: ใกล้โต๊ะประชาสัมพันธ์] เพราะว่ามันอยู่ใกล้โต๊ะประชาสัมพันธ์ บรรณารักษ์สามารถตอบคำถามที่เกี่ยวข้องได้

ไม่ได้คะแนน

รหัส 0 :

ให้คำตอบที่ไม่เพียงพอหรือกว้างเกินไป ไม่ว่าจะตอบคำถามที่แล้วถูกหรือผิดก็ตาม

- เพราะว่าเป็นที่ที่ดีที่สุด
- มั่นอยู่ใกล้กับทางเข้าด้วย [บอกว่าหนังสือใหม่อยู่ที่ไหน โดยไม่ให้คำอธิบาย]
- หนังสือใหม่อยู่ใกล้กับกล่องแสดงความคิดเห็น [บอกว่าหนังสือใหม่อยู่ที่ไหน โดยไม่ให้คำอธิบาย]

หรือ: แสดงความเข้าใจเนื้อเรื่องที่คลาดเคลื่อนหรือให้คำตอบที่เป็นไปไม่ได้หรือไม่เกี่ยวข้อง ไม่ว่าจะตอบคำถามที่แล้วถูกหรือผิดก็ตาม

- เพื่อว่าใครๆ จะได้สังเกตเห็นเมื่อมองไปที่หนังสือพิมพ์ [ไม่ถูกต้อง - แสดงหนังสือใหม่อยู่ใกล้หนังสือพิมพ์]
- เพราะว่ามีที่อื่นที่จะวาง [ไม่สมเหตุสมผล]
- บางคนชอบอ่านหนังสือใหม่ [ตอบไม่ตรงที่ถาม]

[ตอบข้อ 1: ในส่วนนวนิยาย] เพื่อว่าจะหาได้ง่าย [ตอบไม่ตรงกับคำตอบในข้อข้างบน]

รหัส 9 : ไม่ตอบ

ป้ายประกาศในซูเปอร์มาร์เก็ต



การแจ้งเตือนการแพ้ถั่วลิสง ขนมปังกรอบไส้ครีมมะนาว

วันที่แจ้งเตือน : 4 กุมภาพันธ์

ชื่อผู้ผลิต : บริษัท ไฟน์ฟู้ดส์ จำกัด

ข้อมูลผลิตภัณฑ์ : ขนมปังกรอบไส้ครีมมะนาว 125 กรัม

(ควรบริโภคก่อน 18 มิถุนายน และ ควรบริโภคก่อน 1 กรกฎาคม)

รายละเอียด : ขนมปังกรอบบางอย่างในรุ่นการผลิตเหล่านี้ อาจมีชิ้นส่วนของถั่วลิสงผสมอยู่ แต่ไม่แจ้งไว้ในรายการส่วนผสม คนที่แพ้ถั่วไม่ควรรับประทานขนมปังกรอบนี้

การปฏิบัติของผู้บริโภค : ถ้าท่านซื้อขนมปังกรอบนี้ไป ท่านสามารถนำมาคืน ณ ที่ที่ท่านซื้อเพื่อรับเงินคืนได้เต็มจำนวน หรือโทรสอบถามข้อมูลเพิ่มเติมได้ที่ 1800 034 241

ป้ายประกาศในหน้าที่ผ่านมาติดอยู่ในซูเปอร์มาร์เก็ต ใช้ป้ายประกาศเพื่อตอบคำถามต่อไปนี้

คำถามที่ 1 : ป้ายประกาศในซูเปอร์มาร์เก็ต

จุดประสงค์ของป้ายประกาศนี้คืออะไร

1. เพื่อโฆษณาขนมปังกรอบไส้ครีมมะนาว
2. เพื่อบอกประชาชนว่าขนมปังกรอบผลิตเมื่อใด
3. เพื่อเตือนประชาชนเกี่ยวกับขนมปังกรอบ
4. เพื่ออธิบายว่าจะซื้อขนมปังกรอบไส้ครีมมะนาวได้ที่ไหน

กลยุทธ์การอ่าน : การบูรณาการและตีความ

เจตนาของคำถาม : สร้างความเข้าใจในภาพรวม รู้ถึงสาระสำคัญของเรื่องสั้น โดยการรวมสาระเล็กๆ น้อยๆ เข้าด้วยกัน

โครงสร้างภาษา : คำเตือน/คำสั่ง

รูปแบบถ้อยความ : ถ้อยความไม่ต่อเนื่องกัน

บริบท : สาธารณะ

รูปแบบของข้อสอบ : เลือกตอบ

การให้คะแนน ป้ายประกาศในซูเปอร์มาร์เก็ต 1

คะแนนเต็ม

รหัส 1 : ข้อ 3. เพื่อเตือนประชาชนเกี่ยวกับขนมปังกรอบ

ไม่ได้คะแนน

รหัส 0 : คำตอบอื่นๆ

รหัส 9 : ไม่ตอบ

คำถามที่ 2 : ป้ายประกาศในซูเปอร์มาร์เก็ต

บริษัทที่ทำขนมปังกรอบชื่อบริษัทอะไร

.....

.....

กลยุทธ์การอ่าน : การเข้าถึงและค้นหาสาระ

เจตนาของคำถาม : ค้นหาสาระของข้อมูลบอกตำแหน่งสิ่งที่ให้
ความหมายเหมือนกันในเรื่องสั้น

โครงสร้างภาษา : คำเตือน/คำสั่ง

รูปแบบถ้อยความ : ถ้อยความต่อเนื่องกัน

บริบท : สาธารณะ

รูปแบบของข้อสอบ : สร้างคำตอบแบบปิด

การให้คะแนน ป้ายประกาศในซูเปอร์มาร์เก็ต 2

คะแนนเต็ม

รหัส 1 :

ระบุชื่อผู้ผลิตได้อย่างถูกต้อง

- ไพน์ฟู้ดส์
- บริษัท ไพน์ฟู้ดส์ จำกัด

ไม่ได้คะแนน

รหัส 0 :

ให้คำตอบที่ไม่เพียงพอหรือกว้างเกินไป

- ผู้ผลิต
- ใครก็ได้บางคน
- บริษัท

แสดงความเข้าใจเนื้อเรื่องที่คลาดเคลื่อนหรือให้คำตอบที่เป็นไปไม่ได้หรือไม่เกี่ยวข้อง

- ครีมมะนาว
- ซูเปอร์มาร์เก็ต
- คนทำขนมปัง

รหัส 9 : ไม่ตอบ

คำถามที่ 3 : ป้ายประกาศในซูเปอร์มาร์เก็ต

จุดประสงค์ของส่วนที่เป็นรายละเอียดในป้ายประกาศคืออะไร

1. เพื่อโฆษณาขนมปังกรอบชนิดต่างๆ
2. เพื่อแจ้งเรื่องของแถมพิเศษที่มากับขนมปังกรอบ
3. เพื่อบอกส่วนผสมของขนมปังกรอบ
4. เพื่ออธิบายว่ามีอะไรผิดปกติในขนมปังกรอบ

กลยุทธ์การอ่าน : การบูรณาการและตีความ

เจตนาของคำถาม : สร้างความเข้าใจในภาพรวม รู้จุดประสงค์
ในบางส่วนของเรื่องเชิงอธิบายอย่างสั้นๆ

โครงสร้างภาษา : คำเตือน/คำสั่ง

รูปแบบถ้อยความ : ถ้อยความไม่ต่อเนื่องกัน

บริบท : สาธารณะ

รูปแบบของข้อสอบ : เลือกตอบรูปแบบของข้อสอบ : สร้างคำตอบ
แบบปิด

การให้คะแนน ป้ายประกาศในซูเปอร์มาร์เก็ต 3

คะแนนเต็ม

รหัส 1 : ข้อ 4. เพื่ออธิบายว่ามีอะไรผิดปกติในขนมปังกรอบ

ไม่ได้คะแนน

รหัส 0 : คำตอบอื่นๆ

รหัส 9 : ไม่ตอบ

คำถามที่ 4 : ป้ายประกาศในซูเปอร์มาร์เก็ต

นักเรียนจะอย่างไร ถ้านักเรียนซื้อขนมปังกรอบเหล่านี้มาแล้ว

ทำไมจึงทำเช่นนั้น ให้ใช้ข้อมูลจากเรื่องเพื่อสนับสนุนคำตอบของนักเรียน

กลยุทธ์การอ่าน : การสะท้อนและประเมิน

เจตนาของคำถาม : รู้เนื้อหาของเรื่อง ตั้งสมมติฐานเกี่ยวกับการปฏิบัติ
ของแต่ละบุคคลที่ตอบสนองต่อสาระในเรื่อง

โครงสร้างภาษา : คำเตือน/คำสั่ง

รูปแบบถ้อยความ : ถ้อยความไม่ต่อเนื่องกัน

บริบท : สาธารณะ

รูปแบบของข้อสอบ : สร้างคำตอบแบบอิสระ

หมายเหตุการให้คะแนน : ให้รหัสคำตอบเป็นข้อเดียว ในคำแนะนำการให้รหัสด้านล่าง 4A คือส่วนแรก
4B คือส่วนที่สอง

การให้คะแนน ป้ายประกาศในซูเปอร์มาร์เก็ต 4

คะแนนเต็ม

รหัส 1 :

4A : ให้คำตอบที่สอดคล้องกับความเข้าใจว่าสามารถนำขนมปังไปคืนร้านเพื่อรับเงินคืนได้ อาจอ้างถึงการกิน
ขนมปังกรอบ ไม่กินขนมปังกรอบ คืนหรือกำจัดขนมปังด้วยวิธีอื่นๆ และ

4B : ให้คำตอบที่สอดคล้องกับเนื้อเรื่องและคำตอบข้อ 4A ต้องสอดคล้องกับความคิดที่ว่าถ้าลิสงสามารถทำให้
เป็นอันตรายได้

- (4A) ขอเงินคืน
 - (4B) ป้ายบอกให้ทำอย่างนั้น
 - ฉันแพ้ถั่วลิสง
 - เขาทำบางอย่างผิดพลาด
 - อาจมีบางอย่าง (อย่างอื่น) ผิดพลาด
 - ฉันไม่ชอบถั่วลิสง
- (4A) โยนทิ้งไป
 - (4B) ฉันแพ้ถั่วลิสง
 - อาจมีบางอย่างผิดพลาด
- (4A) กินมัน
 - (4B) ถั่วลิสงไม่เป็นอันตรายสำหรับฉัน
 - ฉันไม่ได้แพ้ถั่วลิสง
 - ฉันชอบถั่วลิสง
- (4A) ให้เพื่อนในห้องเรียน

(4B) เธอไม่ได้แพ้ถั่วลิสง

- (4A) ไม่ต้องทำอะไร

(4B) ฉันไม่ได้แพ้ถั่วลิสง

ฉันไม่यरกรำคาคญกับการกลับไปร้าน

4A : ยกประโยคหรือถอดความจากส่วนที่เหมาะสมของเนื้อเรื่องได้โดยไม่อธิบายเพิ่มเติม (หมายถึงเนื้อเรื่องบอกว่าคุณต้องทำอะไรและไม่จำเป็นต้องมีคำอธิบายเพิ่มเติม)

4B : ไม่ตอบ

- (4A) นำมาคืน ณ ที่ที่ท่านซื้อ เพื่อรับเงินคืนได้เต็มจำนวน หรือโทรสอบถามข้อมูลเพิ่มเติมได้ที่ 1800 034 241

(4B) (ไม่ตอบ)

- (4A) นำมาคืน ณ ที่ที่ท่านซื้อ เพื่อรับเงินคืนได้เต็มจำนวน

(4B) (ไม่ตอบ)

- (4A) โทรสอบถามข้อมูลเพิ่มเติมได้ที่ 1800 034 241

(4B) (ไม่ตอบ)

- (4A) โทรสอบถามข้อมูลเพิ่มเติม

(4B) (ไม่ตอบ)

4A : ไม่ตอบ และ

4B : ให้คำอธิบายว่าไม่ต้องทำอะไร ต้องสอดคล้องกับความคิดที่ว่าถั่วลิสงสามารถทำให้เป็นอันตรายได้

- (4A) (ไม่ตอบ)

(4B) ฉันไม่ได้แพ้ถั่วลิสง

- (4A) (ไม่ตอบ)

(4B) ฉันไม่यरกรำคาคญกับการกลับไปร้าน

ไม่ได้คะแนน

รหัส 0 :

ให้คำตอบที่ไม่เพียงพอหรือกว้างเกิน

- (4A) ฉันไม่รู้ (4B) มันอาจมีถั่วลิสงปนอยู่

- (4A) กิน (4B) มันอาจเป็นอันที่มีถั่วลิสง

แสดงความเข้าใจเนื้อเรื่องที่คลาดเคลื่อนหรือให้คำตอบที่เป็นไปไม่ได้หรือไม่เกี่ยวข้อง

- (4A) (ไม่ตอบ) (4B) เอมันมาตรวจหาถั่วลิสง

- (4A) กิน (4B) มันดูดีพอที่จะกินได้

- (4A) เอาไปให้ใครสักคน (4B) ไม่เป็นไร

- (4A) (ไม่ตอบ) (4B) ฉันแพ้ถั่วลิสง

- (4A) (ไม่ตอบ) (4B) ถั่วลิสงเป็นอันตรายได้

(4A) โยนทิ้งไป (4B) มันเลยวันหมดอายุมาแล้ว

รหัส 9 : ไม่ตอบ

ถามที่ 5 : ป้ายประกาศในซูเปอร์มาร์เก็ต
ทำไมในป้ายประกาศจึงมีวันที่ “ควรบริโภคก่อน” อยู่ด้วย

กลยุทธ์การอ่าน : การบูรณาการและตีความ
เจตนาของคำถาม : ระบุดจุดประสงค์ของสิ่งที่เป็นส่วนสำคัญที่มีอยู่ในเรื่องสั้น
โครงสร้างภาษา : คำเตือน/คำสั่ง
รูปแบบถ้อยความ : ถ้อยความไม่ต่อเนื่องกัน
บริบท : สาธารณะ
รูปแบบของข้อสอบ : สร้างคำตอบแบบอิสระ

การให้คะแนน ป้ายประกาศในซูเปอร์มาร์เก็ต 5

คะแนนเต็ม

รหัส 1 :

อ้างอิงข้อเท็จจริงว่า วันที่ควรบริโภคก่อนเป็นตัวชี้ว่าขนมปังกรอบในรุ่นการผลิตใดที่ได้รับผลกระทบ

- เพื่อระบุรุ่น
- เพื่อที่คุณจะได้รู้ว่าห่อไหนมีถั่วลิสง

ไม่ได้คะแนน

รหัส 0 :

อ้างอิงเวลาที่ควรกินขนมปังกรอบ

- เพราะมันคือเวลาที่ควรกิน
- เพื่อบอกคุณว่าขนมปังกรอบควรกินเมื่อใด
- เพื่อที่คุณจะได้ไม่เก็บไว้นานเกินไป
- เพื่อบอกคุณว่ามันหมดอายุเมื่อใด

ให้คำตอบที่ไม่เพียงพอหรือกว้างเกินไป

- มันคือวันที่

แสดงความเข้าใจเนื้อเรื่องที่คลาดเคลื่อนหรือให้คำตอบที่เป็นไปไม่ได้หรือไม่เกี่ยวข้อง

- เพื่อที่คุณจะรู้ว่าเมื่อใดที่ป้ายประกาศจะไม่มีผล

รหัส 9 : ไม่ตอบ

การแปรงฟันของคุณ



ฟันของเราสะอาดมากขึ้นและมากขึ้นเมื่อเรายิ่งแปรงนานขึ้นและแรงขึ้นใช่หรือไม่?

นักวิจัยชาวอังกฤษบอกว่าไม่ใช่ เขาได้ทดลองหลายๆ ทางเลือก และท้ายที่สุดก็พบวิธีที่สมบูรณ์แบบในการแปรงฟัน การแปรงฟัน 2 นาทีโดยไม่แปรงฟันแรงจนเกินไปให้ผลที่ดีที่สุด ถ้าคุณแปรงฟันแรงคุณกำลังทำร้ายเคลือบฟันและเหงือกโดยไม่ได้ขจัดเศษอาหารหรือคราบหินปูน

เบนท์ ฮันเซน ผู้เชี่ยวชาญเรื่องการแปรงฟัน กล่าวว่าวิธีจับแปรงสีฟันที่ดีก็คือจับให้เหมือนจับปากกา “เริ่มจากมุมหนึ่ง และแปรงไปตามฟันจนหมดแถว” เธอบอกว่า “อย่าลืมนิ้วของคุณด้วย! มันสามารถสะสมแบคทีเรียได้มากทีเดียว ซึ่งเป็นสาเหตุของกลิ่นปาก”

“การแปรงฟันของคุณ” เป็นบทความจากนิตยสารของนอร์เวย์

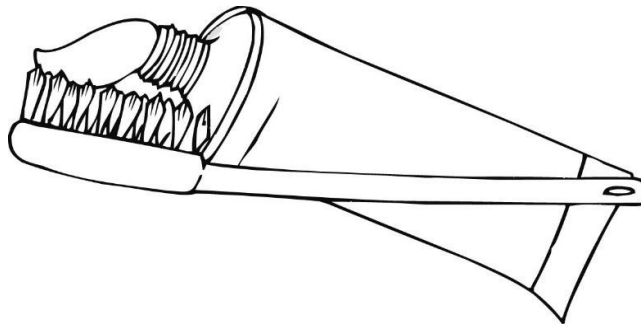

จงใช้บทความเรื่อง “การแปรงฟันของคุณ” ข้างบนเพื่อตอบคำถามต่อไปนี้

คำถามที่ 1: การแปรงฟันของคุณ

บทความนี้เกี่ยวกับอะไร

1. วิธีที่ดีที่สุดในการแปรงฟัน
2. แปรงสีฟันชนิดที่ใช้ดีที่สุด
3. ความสำคัญของการมีฟันดี
4. วิธีการแปรงฟันที่แตกต่างกันของแต่ละคน

การให้คะแนน

คำตอบถูก

ข้อ 1. วิธีที่ดีที่สุดในการแปรงฟัน

ไม่มีคะแนน

คำตอบอื่นๆ

กลยุทธ์การอ่าน : การบูรณาการและตีความ

เจตนาของคำถาม : รู้ใจความสำคัญของเรื่องเชิงพรรณนาสั้นๆ

โครงสร้างภาษา : การบอกเล่าอธิบายเหตุผล

รูปแบบถ้อยความ : ถ้อยความต่อเนื่องกัน

บริบท : การศึกษา

รูปแบบของข้อสอบ : เลือกตอบ

คำถามที่ 2: การแปร่งฟันของคุณ

นักวิจัยชาวอังกฤษแนะนำว่าอย่างไร

1. แนะนำว่าคุณแปร่งฟันได้บ่อยเท่าที่จะแปร่งได้
2. แนะนำว่าคุณไม่ควรพยายามแปร่งลิ้น
3. แนะนำว่าคุณไม่ควรแปร่งฟันแรงเกินไป
4. แนะนำว่าคุณควรแปร่งลิ้นให้บ่อยกว่าฟัน

การให้คะแนน

คำตอบถูก

ข้อ 3. แนะนำว่าคุณไม่ควร
แปร่งฟันแรงเกินไป

ไม่มีคะแนน

คำตอบอื่นๆ

กลยุทธ์การอ่าน : การเข้าถึงและเคาะสาระ

เจตนาของคำถาม : บอกตำแหน่งสิ่งที่ให้ความหมาย
เหมือนกัน ในเรื่องเชิงพรรณนาสั้นๆ

โครงสร้างภาษา : การบอกเล่าอธิบายเหตุผล

รูปแบบถ้อยความ : ถ้อยความต่อเนื่องกัน

บริบท : การศึกษา

รูปแบบของข้อสอบ : เลือกตอบ

คำถามที่ 3: การแปร่งฟันของคุณ

ทำไมเราจึงควรแปร่งลิ้น ตามคำกล่าวของเบนท์ ฮันเซน

.....
.....

กลยุทธ์การอ่าน : การเข้าถึงและเคาะสาระ

เจตนาของคำถาม : บอกตำแหน่งสาระในเรื่องเชิง
พรรณนาสั้นๆ

โครงสร้างภาษา : การบอกเล่าอธิบายเหตุผล

รูปแบบถ้อยความ : ถ้อยความต่อเนื่องกัน

บริบท : การศึกษา

รูปแบบของข้อสอบ : เขียนตอบสั้นๆ

การให้คะแนน

คะแนนเต็ม

อ้างอิงแบคทีเรีย หรือ กำจัดกลิ่นปาก หรือ ทั้งสองอย่าง คำตอบอาจลดความหรือยกประโยชน์จากเนื้อเรื่อง
มาตอบโดยตรง

- เพื่อกำจัดแบคทีเรีย
- ลิ้นของคุณอาจสะสมแบคทีเรียได้
- แบคทีเรีย
- เพราะคุณสามารถหลีกเลี่ยงการมีกลิ่นปาก
- กลิ่นปาก
- เพื่อกำจัดแบคทีเรียและหยุดการมีกลิ่นปาก [ทั้งสองอย่าง]
- มันสามารถสะสมแบคทีเรียได้มากที่สุดที่เดียว ซึ่งเป็นสาเหตุของกลิ่นปาก [ทั้งสองอย่าง]

- แบททีเรียสามารถก่อให้เกิดกลิ่นปาก

ไม่มีคะแนน

ให้คำตอบที่ไม่เพียงพอหรือกว้างเกินไป

แสดงความเข้าใจเนื้อเรื่องที่คลาดเคลื่อนหรือให้คำตอบที่เป็นไปไม่ได้หรือไม่เกี่ยวข้อง

- คุณควรแปรงฟันเหมือนกับคุณจับปากกา
- อย่าแปรงฟันแรงเกินไป
- เพื่อที่คุณจะได้ไม่ลืมน
- เพื่อให้เศษอาหารหลุดออก
- เพื่อกำจัดหินปูน

คำถามที่ 4: การแปรงฟันของคุณ

ทำไมในเรื่องจึงกล่าวถึงปากกา

1. เพื่อช่วยให้เราเข้าใจว่าควรจับแปรงสีฟันอย่างไร
2. เพราะเราเริ่มจากมุมหนึ่งเหมือนกันทั้งปากกาและแปรงสีฟัน
3. เพื่อแสดงว่าเราสามารถแปรงฟันได้หลายๆ วิธี
4. เพราะเราควรแปรงฟันอย่างจริงจังเช่นเดียวกับการเขียน

กลยุทธ์การอ่าน : การสะท้อนและประเมิน

เจตนาของคำถาม : รู้จุดประสงค์ของการเปรียบเทียบในเรื่องเชิงพรรณนาสั้น ๆ

โครงสร้างภาษา : การบอกเล่าอธิบายเหตุผล

รูปแบบถ้อยความ : ถ้อยความต่อเนื่องกัน

บริบท : การศึกษา

รูปแบบของข้อสอบ : เลือกตอบ

การให้คะแนน

คำตอบถูก

- ข้อ 1. เพื่อช่วยให้เราเข้าใจว่า
ควรจับแปรงสีฟันอย่างไร

ไม่มีคะแนน

คำตอบอื่นๆ

ประกาศเรื่องการบริจาคโลหิต



การบริจาคโลหิตเป็นสิ่งจำเป็น

ไม่มีผลิตภัณฑ์ใดที่สามารถใช้แทนเลือดมนุษย์ได้อย่างสมบูรณ์ ดังนั้นการบริจาคโลหิตจึงไม่มีอะไรมาทดแทนได้และจำเป็นสำหรับการช่วยชีวิต

ในฝรั่งเศส แต่ละปีมีผู้ป่วย 500,000 คน ได้รับประโยชน์จากการถ่ายเลือด

อุปกรณ์ที่ใช้เจาะเลือดผ่านการฆ่าเชื้อและใช้ครั้งเดียว (กระบอกฉีดยา สายยาง ถุงใส่เลือด)

ไม่มีความเสี่ยงใดๆ ในการให้เลือดของคุณ

การบริจาคโลหิต :

เป็นรูปแบบของการบริจาคที่รู้จักกันดีที่สุด และใช้เวลา 45 นาที ถึง 1 ชั่วโมง

ถูกความจุ 450 มิลลิลิตร ถูกเก็บไปพร้อมกับตัวอย่างอีกเล็กน้อยสำหรับทดสอบและตรวจสอบ

- ผู้ชายสามารถบริจาคโลหิตได้ปีละ 5 ครั้ง ผู้หญิงปีละ 3 ครั้ง
- ผู้บริจาคต้องมีอายุตั้งแต่ 18 ถึง 65 ปี

จำเป็นต้องเว้นระยะอย่างน้อย 8 สัปดาห์ ระหว่างการบริจาคโลหิตแต่ละครั้ง

“ประกาศเรื่องการบริจาคโลหิต” มาจากเว็บไซต์ของฝรั่งเศส

จงใช้ “ประกาศเรื่องการบริจาคโลหิต” เพื่อตอบคำถามต่อไปนี้

คำถามที่ 1 : ประกาศเรื่องการบริจาคโลหิต

จุดประสงค์หลักของ “ประกาศเรื่องการบริจาคโลหิต” คืออะไร

1. เพื่อกระตุ้นให้คนบริจาคโลหิต
2. เพื่อบรรยายความเสี่ยงของการบริจาคโลหิต
3. เพื่ออธิบายว่าคุณสามารถบริจาคโลหิตได้ที่ไหนบ้าง
4. เพื่อพิสูจน์ว่าคุณจำนวนมากบริจาคโลหิตเป็นประจำ

กลยุทธ์การอ่าน : การบูรณาการและตีความ
 เจตนาของคำถาม : รู้จุดประสงค์หลักของป้ายประกาศ
 โครงสร้างภาษา : การโต้แย้ง
 รูปแบบถ้อยความ : ถ้อยความไม่ต่อเนื่องกัน
 บริบท : สาธารณะ
 รูปแบบของข้อสอบ : เลือกตอบ

การให้คะแนน ประกาศเรื่องการบริจาคโลหิต 1

คะแนนเต็ม

รหัส 1 : ข้อ 1. เพื่อกระตุ้นให้คนบริจาคโลหิต

ไม่ได้คะแนน

รหัส 0 : คำตอบอื่นๆ

รหัส 9 : ไม่ตอบ

คำถามที่ 2 : ประกาศเรื่องการบริจาคโลหิต

ผู้หญิงอายุ 18 ปี ที่บริจาคโลหิตไปแล้ว 2 ครั้งใน 12 เดือนที่ผ่านมา และต้องการบริจาคโลหิตอีกครั้งตาม “ประกาศเรื่องการบริจาคโลหิต” มีเงื่อนไขอะไรที่จะยอมให้เธอบริจาคโลหิตได้อีกครั้ง

กลยุทธ์การอ่าน : การบูรณาการและตีความ
 เจตนาของคำถาม : สร้างความเชื่อมโยงระหว่างเรื่อง
 สั้น เพื่อนำไปสู่ข้อสรุป
 โครงสร้างภาษา : การโต้แย้ง
 รูปแบบถ้อยความ : ถ้อยความไม่ต่อเนื่องกัน
 บริบท : สาธารณะ
 รูปแบบของข้อสอบ : สร้างคำตอบแบบอิสระ

การให้คะแนน ประกาศเรื่องการบริจาคโลหิต 2

คะแนนเต็ม

รหัส 1 :

ระบุว่าต้องมีเวลาผ่านมาแล้วเพียงพอหลังจากการบริจาคครั้งสุดท้าย

- ขึ้นอยู่กับว่าตั้งแต่เธอบริจาคครั้งสุดท้ายผ่านมา 8 สัปดาห์แล้วหรือยัง เธอสามารถบริจาคได้ถ้าผ่านมานานพอไม่เช่นนั้นก็ได้

ไม่ได้คะแนน

รหัส 0 :

ให้คำตอบที่ไม่เพียงพอหรือกว้างเกิน

- เวลา

แสดงความเข้าใจเนื้อเรื่องที่คลาดเคลื่อนหรือให้คำตอบที่เป็นไปไม่ได้หรือไม่เกี่ยวข้อง

- ถ้าเธออายุถึงก็บริจาคได้

ตราบเท่าที่เธอไม่ได้บริจาคโลหิตหลายครั้งจนเกินไปในปี เธอบริจาคได้

รหัส 9 : ไม่ตอบ

คำถามที่ 3 : ประกาศเรื่องการบริจาคโลหิต

เนื้อเรื่องกล่าวว่า: “อุปกรณ์ที่ใช้เจาะเลือดผ่านการฆ่าเชื้อและใช้ครั้งเดียว...”

1. เพื่อย้ำให้คุณแน่ใจว่าการบริจาคโลหิตปลอดภัย
2. เพื่อย้ำว่าการบริจาคโลหิตเป็นสิ่งจำเป็น
3. เพื่ออธิบายการนำโลหิตของคุณไปใช้
4. เพื่อให้รายละเอียดของการทดสอบและตรวจสอบ

กลยุทธ์การอ่าน : การบูรณาการและตีความ

เจตนาของคำถาม : สร้างความเชื่อมโยงระหว่างเรื่องสั้น เพื่อนำไปสู่ข้อสรุป

โครงสร้างภาษา : การโต้แย้ง

รูปแบบถ้อยความ : ถ้อยความไม่ต่อเนื่องกัน

บริบท : สาธารณะ

รูปแบบของข้อสอบ : สร้างคำตอบแบบอิสระ

การให้คะแนน ประกาศเรื่องการบริจาคโลหิต 3

คะแนนเต็ม

รหัส 1 : ข้อ 1. เพื่อย้ำให้คุณแน่ใจว่าการบริจาคโลหิตปลอดภัย

ไม่ได้คะแนน

รหัส 0 : คำตอบอื่นๆ

รหัส 9 : ไม่ตอบ

รถไฟใต้ดิน

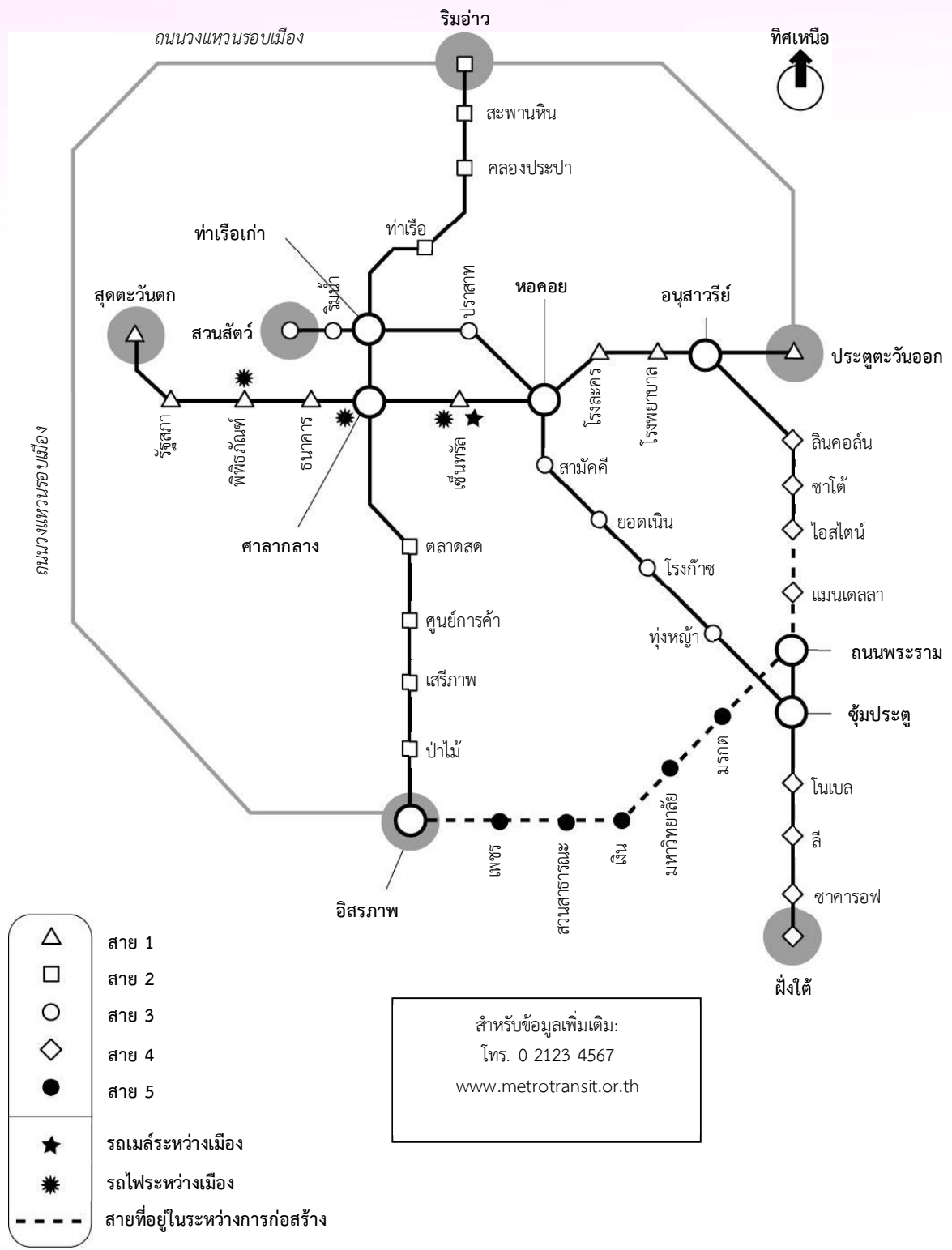

“รถไฟใต้ดิน” ในหน้าที่ผ่านมาให้ข้อมูลเกี่ยวกับระบบรถไฟใต้ดิน
ใช้ “รถไฟใต้ดิน” เพื่อตอบคำถามต่อไปนี้

คำถามที่ 1 : รถไฟใต้ดิน

จากสถานีรถไฟใต้ดินสถานีใด ที่นักเรียนสามารถขึ้นทั้งรถเมล์ระหว่างเมืองและรถไฟระหว่างเมืองได้

กลยุทธ์การอ่าน : การเข้าถึงและค้นสาระ

เจตนาของคำถาม : บอกตำแหน่งข้อมูลโดยการ
เชื่อมโยงระหว่างแผนที่

โครงสร้างภาษา : การพรรณนา

รูปแบบถ้อยความ : ถ้อยความไม่ต่อเนื่องกัน

บริบท : สาธารณะ

รูปแบบของข้อสอบ : เขียนตอบสั้นๆ

การให้คะแนน รถไฟใต้ดิน 1

คะแนนเต็ม

รหัส 1 :

อ้างอิงสถานีเซ็นทรัลโดยตรง อาจกล่าวถึงสายรถไฟใต้ดินได้

- สถานีเซ็นทรัล
- เซ็นทรัล
- เซ็นทรัล (ประตูตะวันออก)
- เซ็นทรัล (สาย 1)

ไม่ได้คะแนน

รหัส 0 :

คำตอบอื่นๆ

- ที่สถานี
- หอคอย
- สาย 1

รหัส 9 : ไม่ตอบ

คำถามที่ 2 : รถไฟใต้ดิน

ถ้านักเรียนอยู่ที่สถานีสวนสัตว์และต้องการไปที่สถานีสะพานหินนักเรียนต้องเปลี่ยนขบวนที่สถานีใด

1. ศาลากลาง
2. ริมน้ำ
3. ริมอ่าว
4. ท่าเรือเก่า

การให้คะแนน รถไฟใต้ดิน 2

คะแนนเต็ม

รหัส 1 : ข้อ 4. ท่าเรือเก่า

กลยุทธ์การอ่าน : การเข้าถึงและค้นสาระ

เจตนาของคำถาม : ระบุจุดเชื่อมต่อรถบนแผนที่
ซึ่งมีข้อมูลให้เลือกได้หลายทาง

โครงสร้างภาษา : การพรรณนา

รูปแบบถ้อยความ : ถ้อยความไม่ต่อเนื่องกัน

บริบท : สาธารณะ

รูปแบบของข้อสอบ : เลือกตอบ

ไม่ได้คะแนน

รหัส 0 : คำตอบอื่นๆ

รหัส 9 : ไม่ตอบ

คำถามที่ 3 : รถไฟใต้ดิน

บางสถานี เช่น สถานีสุดตะวันตก สถานีสวนสัตว์ และสถานีอิสรภาพ มีการแรงงาสีเทาล้อมรอบสถานี การแรงงาแสดงว่าสถานีเหล่านี้คืออะไร

.....
.....

กลยุทธ์การอ่าน : การสะท้อนและประเมิน

เจตนาของคำถาม : ระบุจุดประสงค์ของลักษณะที่
เกี่ยวกับรูปภาพในแผนที่

โครงสร้างภาษา : การพรรณนา

รูปแบบถ้อยความ : ถ้อยความไม่ต่อเนื่องกัน

บริบท : สาธารณะ

รูปแบบของข้อสอบ : สร้างคำตอบแบบอิสระ

การให้คะแนน รถไฟใต้ดิน 3

คะแนนเต็ม

รหัส 1 :

อ้างอิงความจริงที่ว่าสถานีเหล่านี้เป็นสถานีสุดท้ายหรือเริ่มต้นของแต่ละสาย

- สุดสาย
- สถานีปลายทาง

ไม่ได้คะแนน

รหัส 0 :

ให้คำตอบที่ไม่เพียงพอหรือกว้างเกิน

แสดงความเข้าใจเนื้อเรื่องที่คลาดเคลื่อนหรือให้คำตอบที่เป็นไปไม่ได้หรือไม่เกี่ยวข้อง

- คุณสามารถขึ้นรถเมล์ได้ที่นั่น [เป็นไปได้ แต่ไม่ใช่เป็นสิ่งที่การแรงงาแสดงให้เห็น]
- พวกมันเป็นสถานีที่พลุกพล่านที่สุด
- พวกมันเป็นสถานีที่ใหญ่ที่สุด

รหัส 9 : ไม่ตอบ

คำถามที่ 4 : รถไฟใต้ดิน

นักเรียนต้องการหาเส้นทางสั้นที่สุดเพื่อเดินทางด้วยรถไฟใต้ดินจากสถานีซาโต้ไปยังสถานีป่าไม้
จงเขียนเส้นทางที่นักเรียนจะใช้เดินทางลงในแผนที่

กลยุทธ์การอ่าน : การเข้าถึงและค้นสาระ

เจตนาของคำถาม : การรวบรวมข้อมูลหลายๆ ส่วนบนแผนที่เพื่อหาเส้นทางที่สั้นที่สุดระหว่างจุดสองจุดที่กำหนดให้

โครงสร้างภาษา : การพรรณนา

รูปแบบถ้อยความ : ถ้อยความไม่ต่อเนื่องกัน

บริบท : สาธารณะ

รูปแบบของข้อสอบ : เขียนตอบสั้นๆ

การให้คะแนน รถไฟใต้ดิน 4

คะแนนเต็ม

รหัส 2 :



ได้คะแนนบางส่วน

รหัส 1 :

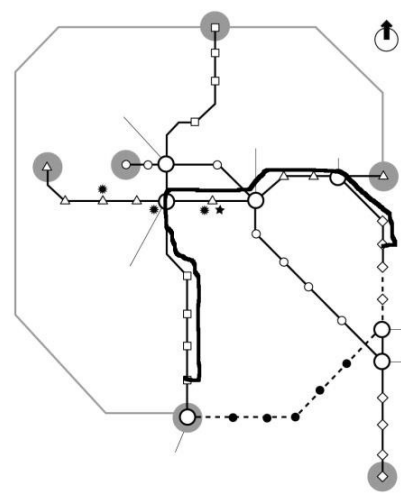

ไม่ได้คะแนน

รหัส 0 : คำตอบอื่นๆ

รหัส 9 : ไม่ตอบ

คำถามที่ 5 : รถไฟใต้ดิน

นักเรียนจะหาข้อมูลเกี่ยวกับระบบรถไฟใต้ดินเพิ่มเติมจากที่แสดงไว้ในหน้ารถไฟใต้ดินได้อย่างไร

กลยุทธ์การอ่าน : การเข้าถึงและค้นสาระ
 เจตนาของคำถาม : บอกตำแหน่งข้อมูลซึ่งบอกไว้
 อย่างชัดเจนในแผนที่
 โครงสร้างภาษา : การพรรณนา
 รูปแบบถ้อยความ : ถ้อยความไม่ต่อเนื่องกัน
 บริบท : สาธารณะ
 รูปแบบของข้อสอบ : เขียนตอบสั้นๆ

การให้คะแนน รถไฟใต้ดิน 5

คะแนนเต็ม

รหัส 1 :

กล่าวถึงหมายเลขโทรศัพท์ หรือ ที่อยู่ทางอิเล็กทรอนิกส์ ที่แสดงไว้ในกล่องข้อความใต้ แผนที่ หรือ ทั้งสองอย่าง

- ฉันจะโทรไปที่หมายเลข 0 2123 4567 หรือฉันจะลองเข้าไปดูในเว็บไซต์ www.metrotransit.or.th
- โทรไปที่ 0 2123 4567
- www.metrotransit.or.th
- ใช้เบอร์โทรศัพท์ที่อยู่ในกล่องข้อความ
- โทรศัพท์
- โทรถามพวกเขา
- ที่อยู่เว็บไซต์

ไม่ได้คะแนน

รหัส 0 :

ให้คำตอบที่ไม่เพียงพอหรือกว้างเกินไป

- ติดต่อพวกเขา [กว้างเกินไป]
- ถามพวกเขา [กว้างเกินไป]

แสดงความเข้าใจเนื้อเรื่องที่คลาดเคลื่อนหรือให้คำตอบที่เป็นไปไม่ได้หรือไม่เกี่ยวข้อง

รหัส 9 : ไม่ตอบ

ความปลอดภัยของโทรศัพท์มือถือ



โทรศัพท์มือถือเป็นอันตรายหรือไม่

จุดสำคัญ

ความขัดแย้งของรายงานเกี่ยวกับความเสี่ยงต่อสุขภาพจากโทรศัพท์มือถือปรากฏในช่วงปลายทศวรรษที่ 1990

จุดสำคัญ

เงินหลายล้านบาทได้ถูกใช้ไปในงานวิจัยทางวิทยาศาสตร์เพื่อสำรวจผลกระทบของโทรศัพท์มือถือ

ใช่	ไม่ใช่
1. คลื่นวิทยุที่ออกจากโทรศัพท์มือถือสามารถทำให้เนื้อเยื่อของร่างกายร้อนขึ้นและเป็นอันตรายได้	คลื่นวิทยุไม่มีพลังมากพอที่จะเป็นเหตุให้เกิดความร้อนที่เป็นอันตรายต่อร่างกายได้
2. สนามแม่เหล็กที่เกิดจากโทรศัพท์มือถือสามารถส่งผลกระทบต่อการทำงานของเซลล์ในร่างกาย	สนามแม่เหล็กเกิดขึ้นอ่อนมาก และไม่น่าจะส่งผลกระทบต่อเซลล์ในร่างกายของเรา
3. คนที่คุยโทรศัพท์นานๆ บางครั้งจะบ่นว่าเหนื่อยล้า ปวดหัว และขาดสมาธิ	ไม่เคยมีการสังเกตผลดังกล่าวในระดับห้องปฏิบัติการ และบางทีอาจเกิดจากปัจจัยอื่นๆ ของการใช้ชีวิตยุคใหม่
4. ผู้ใช้โทรศัพท์มือถือมีโอกาสเกิดมะเร็งในสมองด้านติดกับหูที่ใช้แนบกับโทรศัพท์มากกว่า 2.5 เท่า	นักวิจัยยอมรับว่ายังไม่มีความชัดเจนว่าการเพิ่มขึ้นนั้นเกี่ยวข้องกับการใช้โทรศัพท์มือถือ
5. หน่วยงานที่เป็นตัวแทนระหว่างประเทศสำหรับงานวิจัยเรื่องมะเร็งพบความเชื่อมโยงระหว่างมะเร็งในเด็กกับสายไฟฟ้า สายไฟฟ้ายกก็ปล่อยรังสีเช่นเดียวกับโทรศัพท์มือถือ	รังสีที่เกิดจากสายไฟฟ้าเป็นรังสีคนละชนิด และมีพลังงานมากกว่ารังสีที่ออกจากโทรศัพท์มือถือ
6. คลื่นความถี่วิทยุที่เหมือนกับคลื่นในโทรศัพท์มือถือสามารถเปลี่ยนแปลงการแสดงออกของยีนในหนอนได้	หนอนไม่ใช่มนุษย์ จึงไม่มีการยืนยันว่าเซลล์สมองของเราจะเกิดผลในลักษณะเดียวกัน

ถ้าคุณใช้โทรศัพท์มือถือ...

จุดสำคัญ

เนื่องจากมีผู้ใช้โทรศัพท์มือถือจำนวนมหาศาล แม้จะส่งเพียงเล็กน้อยต่อสุขภาพก็อาจนำไปสู่ปัญหาใหญ่ต่อสุขภาพของสาธารณะได้

จุดสำคัญ

ในปี ค.ศ.2000 รายงานของสจ๊วต (รายงานของอังกฤษ) ไม่พบปัญหาทางสุขภาพที่เกิดจากโทรศัพท์มือถือ แต่แนะนำให้ระวังโดยเฉพาะในกลุ่มเยาวชนจนกว่าจะมีงานวิจัยที่มากกว่านี้ มีรายงานเพิ่มเติมในปี 2004 สนับสนุนงานวิจัยนี้

จงทำ

พยายามคุยให้สั้น

พกโทรศัพท์มือถือให้ห่างจากร่างกายเมื่อไม่ได้ใช้งาน

ซื้อโทรศัพท์มือถือที่มี “เวลาพูด” ได้นาน จะมีประสิทธิภาพสูงกว่าและปล่อยรังสีน้อยกว่า

อย่าทำ

อย่าใช้โทรศัพท์มือถือเมื่อสัญญาณอ่อนเพราะโทรศัพท์ต้องใช้พลังงานในการสื่อสารกับสถานีภาคพื้นดินมากขึ้น และการปล่อยคลื่นวิทยุจะสูงขึ้น

อย่าซื้อโทรศัพท์มือถือที่มีค่า “SAR”¹ สูง ซึ่งหมายความว่าปล่อยรังสีได้มากกว่า

อย่าซื้ออุปกรณ์เสริมป้องกันรังสีที่สวยสะดุดตา จนกว่าจะผ่านการทดสอบจากหน่วยงานอิสระที่ไม่ใช่บริษัทมือถือ

¹ SAR (อัตราการดูดซับจำเพาะ) เป็นการวัดว่ารังสีแม่เหล็กไฟฟ้าถูกดูดซับโดยเนื้อเยื่อของร่างกายในขณะที่ใช้โทรศัพท์มือถือได้เท่าใด

“ความปลอดภัยของโทรศัพท์มือถือ” ในสองหน้าที่แล้วมาจากเว็บไซต์หนึ่ง จึงใช้ “ความปลอดภัยของโทรศัพท์มือถือ” เพื่อตอบคำถามต่อไปนี้

คำถามที่ 1 : ความปลอดภัยของโทรศัพท์มือถือ

จุดประสงค์ของจุดสำคัญคืออะไร

1. เพื่อบอกถึงอันตรายของการใช้โทรศัพท์มือถือ
2. เพื่อเสนอว่าการโต้แย้งเรื่องความปลอดภัยของโทรศัพท์มือถือยังดำเนินต่อไป
3. เพื่อบอกถึงข้อควรระวังที่ผู้ใช้โทรศัพท์มือถือควรปฏิบัติ
4. เพื่อเสนอว่าไม่พบปัญหาทางสุขภาพที่เกิดจากโทรศัพท์มือถือ

กลยุทธ์การอ่าน : การบูรณาการและตีความ
 เจตนาของคำถาม : รู้จุดประสงค์ของบางส่วน
 (ตาราง) ในเรื่องบอกเล่า
 โครงสร้างภาษา : การบอกเล่าอธิบายเหตุผล
 รูปแบบถ้อยความ : ถ้อยความไม่ต่อเนื่องกัน
 บริบท : สาธารณะ
 รูปแบบของข้อสอบ : เลือกตอบ

การให้คะแนน ความปลอดภัยของโทรศัพท์มือถือ 1

คะแนนเต็ม

รหัส 1 : ข้อ 2. เพื่อเสนอว่าการโต้แย้งเรื่องความปลอดภัยของโทรศัพท์มือถือยังดำเนินต่อไป

ไม่ได้คะแนน

รหัส 0 : คำตอบอื่นๆ

รหัส 9 : ไม่ตอบ

คำถามที่ 2 : ความปลอดภัยของโทรศัพท์มือถือ

“มันยากที่จะพิสูจน์ว่าสิ่งหนึ่งเป็นสาเหตุของอีกสิ่งหนึ่งอย่างแน่นอน”

ข้อมูลส่วนนี้มีความสัมพันธ์อย่างไรกับข้อความในข้อ 4 ช่อง **ใช่** และ **ไม่ใช่**

ของตาราง **โทรศัพท์มือถือเป็นอันตรายใช่หรือไม่**

1. มันสนับสนุนข้อโต้แย้งในช่อง **ใช่** แต่ไม่ได้พิสูจน์
2. มันพิสูจน์ข้อโต้แย้งในช่อง **ใช่**
3. มันสนับสนุนข้อโต้แย้งในช่อง **ไม่ใช่** แต่ไม่ได้พิสูจน์
4. มันแสดงว่าข้อโต้แย้งในช่อง **ไม่ใช่** นั้นผิด

กลยุทธ์การอ่าน : การสะท้อนและประเมิน

เจตนาของคำถาม : รู้ความสัมพันธ์ระหว่างข้อความ
ทั่วไปนอกเหนือจากเรื่องนี้กับข้อความที่คู่กันในตาราง

โครงสร้างภาษา : การบอกเล่าอธิบายเหตุผล

รูปแบบถ้อยความ : ถ้อยความไม่ต่อเนื่องกัน

บริบท : สาธารณะ

รูปแบบของข้อสอบ : เลือกตอบ

การให้คะแนน ความปลอดภัยของโทรศัพท์มือถือ 2

คะแนนเต็ม

รหัส 1 : ข้อ 3. มันสนับสนุนข้อโต้แย้งในช่อง **ไม่ใช่** แต่ไม่ได้พิสูจน์

ไม่ได้คะแนน

รหัส 0 : คำตอบอื่นๆ

รหัส 9 : ไม่ตอบ

คำถามที่ 3 : ความปลอดภัยของโทรศัพท์มือถือ

ดูข้อที่ 3 ในช่อง **ไม่ใช่** ของตาราง ในส่วนนี้ อะไรที่อาจเป็น “ปัจจัยอื่นๆ” อย่างหนึ่ง จงให้เหตุผลประกอบ คำตอบของนักเรียน

กลยุทธ์การอ่าน : การสะท้อนและประเมิน
 เจตนาของคำถาม : ใช้ความรู้เดิมสะท้อนสาระที่แสดงในเรื่อง
 โครงสร้างภาษา : การบอกเล่าอธิบายเหตุผล
 รูปแบบถ้อยความ : ถ้อยความไม่ต่อเนื่องกัน
 บริบท : สาธารณะ
 รูปแบบของข้อสอบ : เขียนตอบสั้นๆ

การให้คะแนน ความปลอดภัยของโทรศัพท์มือถือ 3
 คะแนนเต็ม

รหัส 1 :

ระบุปัจจัยในการใช้ชีวิตยุคใหม่ที่สามารถเชื่อมโยงกับความเหนื่อยล้า ปวดหัว หรือขาดสมาธิ คำอธิบายอาจจะ เป็นสิ่งที่เกิดขึ้นกับตัวเอง หรือบอกอย่างชัดเจน

- นอนไม่เพียงพอ ถ้าเป็นอย่างนั้นก็จะทำให้เหนื่อยล้า
- ทำงานมากเกินไป ทำให้เหนื่อย
- การบ้านมากเกินไป ทำให้เหนื่อยและปวดหัว
- เสี่ยงรถกวน ทำให้ปวดหัว
- ความเครียด
- ทำงานดึก
- สอบ
- โลกนี้มีเสียงดังเกินไป
- ผู้คนไม่ใช้เวลาเพื่อพักผ่อนกันแล้ว
- ผู้คนไม่คำนึงถึงความสำคัญก่อนหลังของสิ่งที่เกิดขึ้น ดังนั้นเขาจึงหงุดหงิดและไม่สบาย
- คอมพิวเตอร์
- มลภาวะ
- ดูทีวีมากเกินไป
- ยาเสพติด
- เตาอบไมโครเวฟ
- อีเมลมากเกินไป

ไม่ได้คะแนน

รหัส 0 :

ให้คำตอบที่ไม่เพียงพอหรือกว้างเกิน

- เหนื่อยล้า [ซ้ำกับข้อมูลในเรื่อง]
- ความเหน็ดเหนื่อย [ซ้ำกับข้อมูลในเรื่อง]
- ขาดสมาธิ [ซ้ำกับข้อมูลในเรื่อง]
- ปวดหัว [ซ้ำกับข้อมูลในเรื่อง]
- การใช้ชีวิต [กว้างเกิน]

แสดงความเข้าใจเนื้อเรื่องที่คลาดเคลื่อนหรือให้คำตอบที่เป็นไปไม่ได้หรือไม่เกี่ยวข้อง

- ปวดหู
- ที่วางไข่

รหัส 9 : ไม่ตอบ

คำถามที่ 4 : ความปลอดภัยของโทรศัพท์มือถือดูตารางในหัวข้อ **ถ้าคุณใช้โทรศัพท์มือถือ...**

ตารางนี้ตั้งอยู่บนพื้นฐานของแนวคิดใด

1. ไม่มีอันตรายที่เกี่ยวข้องกับการใช้โทรศัพท์มือถือ
2. มีความเสี่ยงที่ได้พิสูจน์แล้วว่าเกี่ยวข้องกับการใช้โทรศัพท์มือถือ
3. อาจมีหรือไม่มีอันตรายที่เกี่ยวข้องกับการใช้โทรศัพท์มือถือ แต่ก็ควรจะระวังไว้ก่อน
4. อาจมีหรือไม่มีอันตรายที่เกี่ยวข้องกับการใช้โทรศัพท์มือถือ แต่ไม่ควรใช้จนกว่าจะรู้แน่นอน
5. คำแนะนำในส่วนของ **จงทำ** สำหรับผู้ที่คิดว่าเป็นภัยคุกคามอย่างจริงจัง และ คำแนะนำในส่วนของ **อย่าทำ** สำหรับผู้ที่คิดอย่างอื่น

กลยุทธ์การอ่าน : การสะท้อนและประเมิน
 เจตนาของคำถาม : รู้ข้อสันนิษฐานในบางส่วนของเรื่องบอกเล่า
 โครงสร้างภาษา : การบอกเล่าอธิบายเหตุผล
 รูปแบบถ้อยความ : ถ้อยความไม่ต่อเนื่องกัน
 บริบท : สาธารณะ
 รูปแบบของข้อสอบ : เลือกตอบ

การให้คะแนน ความปลอดภัยของโทรศัพท์มือถือ 4

คะแนนเต็ม

รหัส 1 : ข้อ 3. อาจมีหรือไม่มีอันตรายที่เกี่ยวข้องกับการใช้โทรศัพท์มือถือ แต่ก็ควรจะระวังไว้ก่อน

ไม่ได้คะแนน

รหัส 0 : คำตอบอื่นๆ

รหัส 9 : ไม่ตอบ

เขียนบทละครมาแล้ว 30 ปีมันเป็นอาชีพของ
ผม จบ ที่นี้ก็ถึงตาคุณละ

กัล

- 65 ยืนขึ้น ผมชื่อกัล ผมก็เป็นนักเขียนบทละคร
เหมือนกัน ผมเขียนบทละครด้วยกันทุกเรื่อง
กับสุภาพบุรุษผู้นี้ เราเป็นคู่หูนักเขียนบทละคร
ที่มีชื่อเสียง จะเห็นว่าป้ายการแสดงของละคร
ตลกขบขันและละครเพลงทุกป้าย จะบอกว่า
- 70 เขียนบทโดย กัล และ ทูไร โดยธรรมชาติแล้ว
นี่ก็คืออาชีพของผมเช่นกัน

กัล และ ทูไร

พร้อมกัน และชายหนุ่มคนนี้...

อดัม

- 75 ยืนขึ้น ชายหนุ่มคนนี่คือ ผมขออนุญาตแนะนำ
ตัวผม อัลเบิร์ต อดัม อายุ 25 ปี เป็นนักแต่ง
เพลง ผมแต่งเพลงให้สุภาพบุรุษใจดีสองท่านนี้
ในการแสดงละครเพลงเรื่องล่าสุดของพวกเขา
และนี่คืองานชิ้นแรกของผมสำหรับการแสดง
- 80 บนเวที ทูตสวรรค์ผู้สูงวัยสองท่านนี้เป็นผู้
ค้นพบตัวผมและที่มานี้ก็ด้วยความช่วยเหลือ
ของพวกเขา ผมอยากจะมีชื่อเสียง พวกเขาทำ
ให้ผมได้รับเชิญมาที่ปราสาทแห่งนี้ พวกเขาตัด
เสื้อโค้ทและชุดทักซิโด้ให้ ถ้าจะมองในอีกมุม
- 85 หนึ่ง ตอนนั้นผมจนและไม่มีใครรู้จัก ยิ่งไปกว่านี้
ผมยังเป็นเด็กกำพร้า และคุณย่าเป็นคนเลี้ยง

ผมมา คุณย่าได้เสียไปแล้ว ผมเหลือตัวคน
เดียวในโลกนี้ ผมไม่มีชื่อเสียง ผมไม่มีเงิน

ทูไร

- 90 แต่คุณยังหนุ่ม

กัล

และมีพรสวรรค์

อดัม

และผมหลงรักนักร้อง

- 95

ทูไร

คุณไม่ควรพูดตรงนั้น ยังไงผู้ชมทุกท่านในที่นี้
จะรู้ได้เอง

พวกเขาทุกคนนั่งลง

ทูไร

- 100 นี่ไม่ใช่วิธีที่ง่ายที่สุดในการเริ่มต้นละครหรือ
หรือ

กัล

ถ้าเราทำแบบนี้ได้ เราจะเขียนบทได้ง่าย

ทูไร

- 105 เชื่อผม มันไม่ได้ยากขนาดนั้น เพียงแค่คิดว่า
ทั้งหมดนี้คือ...

กัล

เอาละ เอาละ เอาละ ขอแค่อย่าเริ่มพูดเรื่อง
ละครอีก ฉันทเปียมนั้นเต็มทีแล้ว เราจะคุยกัน

- 110 วันพรุ่งนี้ถ้าคุณต้องการ

“จุดหนึ่งนั้นของละครเวที” เป็นการเริ่มเรื่องของบทละครที่เขียนโดยนักเขียนบทละครชาวฮังการีชื่อ เฟอเรนส์
มอลนาร์

จงใช้ “จุดหนึ่งนั้นของละครเวที” ในสองหน้าที่แล้ว เพื่อตอบคำถามต่อไปนี้ (หมายเหตุ กำหนดเลขบรรทัดไว้ให้ที่ด้านข้างของบทละครเพื่อช่วยนักเรียนในการหาส่วนที่คำถามอ้างถึง)

คำถามที่ 1 : จุดหนึ่งนั้นของละครเวที

ในเวลาไม่นานก่อนจะเปิดม่าน ตัวละครในเรื่องได้ทำอะไรกัน

กลยุทธ์การอ่าน : การเข้าถึงและค้นสาระ
เจตนาของคำถาม : บอกตำแหน่งหลักฐานอ้างอิงต่อการแสดงที่กำลังเกิดขึ้นก่อนเริ่มเหตุการณ์ในเรื่อง
โครงสร้างภาษา : การบรรยาย
รูปแบบถ้อยความ : ถ้อยความต่อเนื่องกัน
บริบท : ส่วนบุคคล
รูปแบบของข้อสอบ : เขียนตอบสั้นๆ

การให้คะแนน จุดหนึ่งนั้นของละครเวที 1

คะแนนเต็ม

รหัส 1 :

อ้างถึงการกินอาหารเย็น หรือ การดื่มแชมเปญ อาจถอดความหรือยกประโยคมาตอบโดยตรง

- พวกเขาเพิ่งกินอาหารเย็นและแชมเปญเสร็จ
- “พวกเราเพิ่งออกมาจากห้องอาหาร เรากินอาหารเย็นอันแสนวิเศษ” *[ยกประโยคมาตอบโดยตรง]*
- “กินอาหารเย็นอันแสนวิเศษและดื่มแชมเปญไป 2 ขวด” *[ยกประโยคมาตอบโดยตรง]*
- กินอาหารเย็นและดื่มเครื่องดื่ม
- กินอาหารเย็น
- ดื่มแชมเปญ
- ได้กินอาหารเย็นและดื่มเครื่องดื่ม
- พวกเขาอยู่ในห้องอาหาร

ไม่ได้คะแนน

รหัส 0 :

ให้คำตอบที่ไม่เพียงพอหรือกว้างเกิน

แสดงความเข้าใจเนื้อเรื่องที่คลาดเคลื่อนหรือให้คำตอบที่เป็นไปไม่ได้หรือไม่เกี่ยวข้อง

- พวกเราสามคนเป็นแขกที่มาในปราสาทนี้
- พวกเขาคุยกันเสียงดังหลังประตู *[ตรงนี้เป็นส่วนขององค์แรก ไม่ใช่ก่อนเริ่ม]*
- พวกเขาตัดเสื้อโค้ทและชุดทักซิโดให้พร้อม *[ไม่ใช่ไม่นานก่อนเริ่มเหตุการณ์ในเรื่อง]*
- พร้อมทั้งจะขึ้นมานบนเวที *[อ้างถึงผู้แสดงมากกว่าที่จะเป็นตัวละคร]*
- เรื่องราวเกิดขึ้นในปราสาทติดกับชายหาดในอิตาลี
- การพูดคุยเกี่ยวกับโรงละคร

รหัส 9 : ไม่ตอบ

คำถามที่ 2 : จุดหนึ่งนั้นของละครเวที

“มันนานเหมือนชั่วโมงครึ่ง บางครั้งนานถึง 15 นาที...” (บรรทัดที่ 29-30)

ตามที่ทูไรกล่าว ทำไมเวลา 15 นาที จึง “เหมือนชั่วโมงครึ่ง”

1. มันเป็นเวลาานานมากที่จะคาดหวังให้ผู้ชมนั่งนิ่งๆ ในโรงละครที่เต็มไปด้วยผู้ชม
2. มันดูเหมือนใช้เวลาไม่มีที่สิ้นสุดในการทำให้เรื่องราวตอนเริ่มของละครเป็นที่รู้เรื่องเข้าใจกัน
3. มันดูเหมือนว่าทุกครั้งใช้เวลายาวนานที่นักเขียนบทละครจะเขียนตอนเริ่มของบทละคร
4. มันดูเหมือนเวลาเดินไปอย่างช้าๆ เมื่อเกิดเหตุการณ์สำคัญขึ้นในละคร

กลยุทธ์การอ่าน : การเข้าถึงและค้นสาระ

เจตนาของคำถาม : บอกตำแหน่งหลักฐานอ้างอิง
ต่อการแสดงที่กำลังเกิดขึ้นก่อนเริ่มเหตุการณ์ในเรื่อง

โครงสร้างภาษา : การบรรยาย

รูปแบบถ้อยความ : ถ้อยความต่อเนื่องกัน

บริบท : ส่วนบุคคล

รูปแบบของข้อสอบ : เขียนตอบสั้นๆ

การให้คะแนน จุดหนึ่งนั้นของละครเวที 2

คะแนนเต็ม

รหัส 1 : ข้อ 2. มันดูเหมือนใช้เวลาไม่มีที่สิ้นสุดในการทำให้เรื่องราวตอนเริ่มของละครเป็นที่รู้เรื่องเข้าใจกัน

ไม่ได้คะแนน

รหัส 0 : คำตอบอื่นๆ

รหัส 9 : ไม่ตอบ

คำถามที่ 3 : จุดหนึ่งนั้นของละครเวที

ผู้อ่านคนหนึ่งกล่าวว่า “อดัมคงจะเป็นตัวละครที่ตื่นเต้นมากที่สุดในบรรดาตัวละครทั้งสามที่มาในปราสาท” ผู้อ่านสามารถกล่าวสนับสนุนความคิดเห็นนี้ได้อย่างไร จงใช้เนื้อเรื่องเพื่อให้เหตุผลประกอบคำตอบของนักเรียน

กลยุทธ์การอ่าน : การบูรณาการและตีความ
 เจตนาของคำถาม : สนับสนุนความคิดเห็นโดยการ
 แปลความหมายแรงจูงใจของตัวละครในเรื่อง
 โครงสร้างภาษา : การบรรยาย
 รูปแบบถ้อยความ : ถ้อยความต่อเนื่องกัน
 บริบท : ส่วนบุคคล
 รูปแบบของข้อสอบ : สร้างคำตอบแบบอิสระ

การให้คะแนน จุดหนึ่งนั้นของละครเวที 3

คะแนนเต็ม

รหัส 1 :

ระบุความแตกต่างระหว่างอดัมกับตัวละครอีกสองคนที่เหลือ โดยการอ้างอิงสิ่งต่อไปนี้หนึ่งข้อหรือมากกว่านั้น สถานะของอดัมเป็นคนที่จืดจางที่สุดหรือหนุ่มที่สุดในตัวละครทั้งสาม ความอ่อนประสบการณ์ของเขา (ในฐานะคนที่มีชื่อเสียง)

- อดัมเป็นคนจน เขาต้องตื่นเต้นที่ได้อยู่ในปราสาทที่หรูหรา
- เขาต้องมีความสุขที่ได้อยู่ร่วมกับชายสองคนที่ทำให้เขามีชื่อเสียงได้
- เขาแต่งเพลงกับคนสองคนที่มีชื่อเสียงอย่างมาก
- เขายังหนุ่ม และคนหนุ่มมักตื่นเต้นกับสิ่งต่างๆ มากกว่า มันเป็นเรื่องจริง!
- เขาเป็นคนหนุ่มที่ได้เข้ามาในปราสาท [ขั้นต่ำที่สุดที่จะได้คะแนน]
- เขาเป็นคนที่มียุทธศาสตร์น้อยที่สุด [ขั้นต่ำที่สุดที่จะได้คะแนน]

ไม่ได้คะแนน

รหัส 0 :

ให้คำตอบที่ไม่เพียงพอหรือกว้างเกินไป

- เขาตื่นเต้น [กล่าวซ้ำกับคำถาม]

แสดงความเข้าใจเนื้อเรื่องที่คลาดเคลื่อนหรือให้คำตอบที่เป็นไปไม่ได้หรือไม่เกี่ยวข้อง

- เขาเป็นศิลปิน
- เขาตกหลุมรัก [ไม่มีคำอธิบายว่าทำไมเขาจึงตื่นเต้นที่ได้เข้ามาในปราสาท]
- อดัมต้องตื่นเต้น เพราะนักร้องต้องมาปรากฏตัวด้วยอย่างแน่นอน [ไม่ใช่ข้อสนับสนุนจากเนื้อเรื่อง]
- เขาได้รับชุดทักซิโด้ [เป็นการบรรยายรายละเอียด ไม่ใช่การให้เหตุผล]

รหัส 9 : ไม่ตอบ

คำถามที่ 4 : จุดหนึ่งนั้นของละครเวที

ทั้งหมดนี้ มอลนาร์ นักเขียนบทละคร กำลังทำอะไรในบทละครที่ตัดตอนมานี้

1. เขากำลังแสดงวิธีที่ตัวละครแต่ละตัวจะแก้ปัญหาของตัวเอง
2. เขากำลังทำให้ตัวละครของเขาแสดงให้เห็นว่าเหมือนชัณริรันตรีในละครเป็นเช่นไร
3. เขากำลังยกตัวอย่างการเปิดการแสดงโดยทั่วไปและประเพณีปฏิบัติ
4. เขากำลังใช้ตัวละครเพื่อแสดงถึงปัญหาหนึ่งในการสร้างสรรค์ผลงานของตัวเอง

กลยุทธ์การอ่าน : การบูรณาการและตีความ

เจตนาของคำถาม : ระบุใจความสำคัญของแนวความคิดของเรื่อง

โครงสร้างภาษา : การบรรยาย

รูปแบบถ้อยความ : ถ้อยความต่อเนื่องกัน

บริบท : ส่วนบุคคล

รูปแบบของข้อสอบ : เลือกตอบ

การให้คะแนน จุดหนึ่งนั้นของละครเวที 4

คะแนนเต็ม

รหัส 1 : ข้อ 4. เขากำลังใช้ตัวละครเพื่อแสดงถึงปัญหาหนึ่งในการสร้างสรรค์ผลงานของตัวเอง

ไม่ได้คะแนน

รหัส 0 : คำตอบอื่นๆ

รหัส 9 : ไม่ตอบ

การทำงานทางไกล



วิถีทางแห่งอนาคต

ลองจินตนาการว่ามันจะพิเศษอย่างไรถ้าสามารถ “ทำงานทางไกล”¹ บนสายด่วนอิเล็กทรอนิกส์ที่งานทุกอย่างของคุณทำผ่านคอมพิวเตอร์หรือโทรศัพท์! ไม่ต้องขึ้นไปเบียดในรถเมล์หรือรถไฟที่คนแน่นอีกต่อไป หรือไม่ต้องเสียเวลาเป็นชั่วโมงๆ เดินทางไป-กลับที่ทำงาน คุณสามารถทำงานที่ไหนก็ได้ที่ต้องการ ลองคิดถึงโอกาสทั้งหมดในการทำงานที่อาจจะเกิดขึ้น!

มาลี

ความหายนะจากการปฏิบัติ

การลดชั่วโมงการเดินทางและลดการใช้พลังงานที่เกี่ยวข้อง เห็นได้ชัดว่าเป็นความคิดที่ดี แต่เป้าหมายนั้นควรทำให้สำเร็จโดยการพัฒนาการขนส่งมวลชน หรือการรับประกันว่าที่ทำงานจะตั้งอยู่ใกล้กับที่อยู่อาศัยของผู้คน ความคิดที่ทะเยอทะยานว่าการทำงานทางไกลควรเป็นส่วนหนึ่งในวิถีชีวิตมีแต่จะนำพาผู้คนให้หมกมุ่นอยู่กับตัวเองมากขึ้นเท่านั้น เราต้องการจริงๆ หรือที่จะให้ความรู้สึกเป็นส่วนหนึ่งของชุมชนหดหายไป

สุชาติ

¹ “การทำงานทางไกล” (Telecommuting) เป็นคำที่บัญญัติขึ้นโดย แจ็ค นิลส์ ในช่วงต้นของทศวรรษที่ 1970 เพื่อบอกถึงสถานการณ์ที่ผู้ทำงานด้วยคอมพิวเตอร์ห่างจากสำนักงานกลาง (เช่น ที่บ้าน) และส่งข้อมูลและเอกสารไปยังสำนักงานกลางทางสายโทรศัพท์

จงใช้ “การทำงานทางไกล” ข้างบนเพื่อตอบคำถามต่อไปนี้

คำถามที่ 1 : การทำงานทางไกล

ความสัมพันธ์ระหว่าง “วิถีทางแห่งอนาคต” กับ “ความหายนะจากการปฏิบัติ” คืออะไร

1. เขาใช้ข้อโต้แย้งที่ต่างกันเพื่อลงข้อสรุปรวมเดียวกัน
2. เขาเขียนในรูปแบบที่เหมือนกันแต่เป็นหัวข้อที่แตกต่างกันโดยสิ้นเชิง
3. เขาแสดงมุมมองทั่วไปที่เหมือนกัน แต่ไปถึงช่วงสรุปที่ต่างกัน
4. เขาแสดงมุมมองที่ขัดแย้งกันในหัวข้อเดียวกัน

กลยุทธ์การอ่าน : การบูรณาการและตีความ
 เจตนาของคำถาม : รู้ความสัมพันธ์ระหว่างเรื่อง
 เชิงโต้แย้ง สั้นๆ สองส่วน (เปรียบเทียบ)
 โครงสร้างภาษา : การโต้แย้ง
 รูปแบบถ้อยความ : ผสมต่อเนื่องและไม่ต่อเนื่อง
 บริบท : อาชีพ
 รูปแบบของข้อสอบ : เลือกตอบ

การให้คะแนน การทำงานทางไกล 1

คะแนนเต็ม

รหัส 1 : ข้อ 4. เขาแสดงมุมมองที่ขัดแย้งกันในหัวข้อเดียวกัน

ไม่ได้คะแนน

รหัส 0 : คำตอบอื่นๆ

รหัส 9 : ไม่ตอบ

คำถามที่ 2 : การทำงานทางไกล

งานหนึ่งอย่างที่อาจจะมึปัญหาถ้าทำงานทางไกล คืองานอะไร จงให้เหตุผลประกอบคำตอบของนักเรียน

.....
.....

กลยุทธ์การอ่าน : การบูรณาการและตีความ
เจตนาของคำถาม : รู้ความสัมพันธ์ระหว่างเรื่อง
เชิงโต้แย้ง สั้นๆ สองส่วน (เปรียบเทียบ)
โครงสร้างภาษา : การโต้แย้ง
รูปแบบถ้อยความ : ผสมต่อเนื่องและไม่ต่อเนื่อง
บริบท : อาชีพ
รูปแบบของข้อสอบ : เลือกตอบ

การให้คะแนน การทำงานทางไกล 2

คะแนนเต็ม

รหัส 1 :

ระบุประเภทของงานและให้คำอธิบายที่เป็นไปได้ว่าทำไมคนทำงานประเภทนั้นไม่สามารถทำงานทางไกลได้

คำตอบต้องระบุ (โดยตรงหรือโดยนัย) ว่าจำเป็นต้องไปปรากฏตัวในงานที่ระบุนั้นๆ

- คนงานก่อสร้าง มั่นยากที่จะทำงานกับไม้และอิฐจากที่ไหนก็ได้
- นักกีฬา คุณต้องไปที่นั่นจริงๆ เพื่อแข่งกีฬา
- ช่างประปา คุณไม่สามารถซ่อมอ่างล้างหน้าของคนอื่นจากบ้านคุณ!
- ชุดลอกท่อ เพราะคุณต้องไปอยู่ที่นั่น
- พยาบาล มั่นยากที่จะตรวจว่าผู้ป่วยสบายดีหรือไม่ผ่านอินเทอร์เน็ต

ไม่ได้คะแนน

รหัส 0 :

ระบุประเภทของงาน แต่ไม่มีคำอธิบาย หรือ ให้คำอธิบายที่ไม่เกี่ยวข้องกับการทำงานทางไกล

- ชุดลอกท่อ
- นักดับเพลิง
- นักเรียน
- ชุดลอกท่อ เพราะมันเป็นงานหนัก
[คำอธิบายไม่ได้แสดงให้เห็นว่าทำไมงานนี้จึงมีปัญหาในการใช้การทำงานทางไกล]

ให้คำตอบที่ไม่เพียงพอหรือกว้างเกิน

- คุณต้องไปอยู่ที่นั่น

แสดงความเข้าใจเนื้อเรื่องที่คลาดเคลื่อนหรือให้คำตอบที่เป็นไปไม่ได้หรือไม่เกี่ยวข้อง

- ผู้จัดการ ไม่มีใครใส่ใจคุณอยู่แล้ว [คำอธิบายที่ไม่เกี่ยวข้อง]

รหัส 9 : ไม่ตอบ

คำถามที่ 3 : การทำงานทางไกล

ข้อความใดที่ทั้งมาลีและสุชาติน่าจะมีความเห็นตรงกัน

1. ผู้คนควรได้รับอนุญาตให้ทำงานก็ชั่วโมงก็ได้ตามที่พวกเขาต้องการ
2. ไม่ใช่ความคิดที่ดีที่คนใช้เวลามากเกินไปในการเดินทางไปทำงาน
3. การทำงานทางไกลอาจไม่เหมาะกับทุกคน
4. การสร้างความสัมพันธ์ทางสังคมเป็นส่วนสำคัญที่สุดของการทำงาน

กลยุทธ์การอ่าน : การบูรณาการและตีความ

เจตนาของคำถาม : รู้ความเห็นทั่วไปที่แสดงในเรื่องเชิงโต้แย้งสั้นๆ

โครงสร้างภาษา : การโต้แย้ง

รูปแบบถ้อยความ : ผสมต่อเนื่องและไม่ต่อเนื่อง

บริบท : อาชีพ

รูปแบบของข้อสอบ : เลือกตอบ

การให้คะแนน การทำงานทางไกล 3

คะแนนเต็ม

รหัส 1 : ข้อ 2. ไม่ใช่ความคิดที่ดีที่คนใช้เวลามากเกินไปในการเดินทางไปทำงาน

ไม่ได้คะแนน

รหัส 0 : คำตอบอื่นๆ

รหัส 9 : ไม่ตอบ

เสื้อผ้าตามหลักจริยธรรม (Ethical Clothing)



อารียากำลังทำรายงานเกี่ยวกับปัญหาด้านจริยธรรมที่เกี่ยวข้องกับการบริโภคและการผลิตเสื้อผ้าในการค้นคว้าของเธอ เธอพบข้อมูลต่อไปนี้จากบล็อกหนึ่งที่เกี่ยวข้องกับ “แฟชั่นที่รวดเร็ว” :

แฟชั่นที่รวดเร็ว คือ การผลิตเสื้อผ้าให้ทันต่อความเปลี่ยนแปลงอย่างรวดเร็วของแฟชั่นตามกระแสนิยม เสื้อผ้าเหล่านี้โดยปกติจะมีราคาไม่แพงและไม่ได้ผลิตให้มีความคงทน เนื่องจากผู้บริโภคมักจะทิ้งเสื้อผ้าเหล่านี้ในเวลาไม่นานและเปลี่ยนใหม่เป็นแบบที่ทันสมัยมากขึ้น แฟชั่นที่รวดเร็วจึงทำให้ต้องมีการผลิตเสื้อผ้าเพิ่มมากขึ้นในแต่ละปี และจะต้องผลิตเสื้อผ้าให้ได้ราคาถูก การผลิตแบบนี้มักจะมีสภาพการทำงานที่เลวร้ายและส่งผลกระทบต่อสิ่งแวดล้อมเป็นอย่างมากเสื้อผ้าที่มีความทนทานจึงเป็นอีกทางเลือกหนึ่งที่ใช้ทดแทนแฟชั่นที่รวดเร็ว ซึ่งจะมีราคาและต้นทุนการผลิตที่แพงขึ้น แต่เนื่องจากได้รับการออกแบบมาให้มีความคงทนใช้งานได้ยาวนานมากขึ้น จึงมีความจำเป็นต้องผลิตในปริมาณที่น้อยลง พวกเราในฐานะผู้บริโภคจะต้องไม่สนับสนุนกระแสนิยมในแฟชั่นที่รวดเร็ว และให้ซื้อเสื้อผ้าที่มีความทนทานและมีการผลิตอย่างมีจริยธรรม

อารียายังพบด้วยว่า การผลิตเสื้อผ้าตามหลักจริยธรรมจะต้องปฏิบัติตามหลักการสำคัญสามข้อดังต่อไปนี้

หลักการของการผลิตเสื้อผ้าตามหลักจริยธรรม

1. ให้ค่าจ้างคนงานอย่างเป็นธรรมและจัดให้มีสภาพการทำงานที่ดี
2. ทำให้เกิดขยะและมลภาวะทางสิ่งแวดล้อมให้น้อยที่สุด
3. ใช้น้ำให้น้อยที่สุด

จากเรื่อง “เสื้อผ้าตามหลักจริยธรรม” ให้ตอบคำถามต่อไปนี้

คำถามที่ 1 : เสื้อผ้าตามหลักจริยธรรม

ตารางข้างล่างแสดงรายการผลกระทบที่อาจเกิดขึ้นได้จากกระแสนิยมในแฟชั่นที่รวดเร็ว
ผลกระทบที่อาจเกิดขึ้นได้ตามรายการข้างล่างขัดแย้งกับหลักการของการผลิตเสื้อผ้าตามหลัก
จริยธรรมหนึ่งข้อ หรือมากกว่าหนึ่งข้อ ใช่หรือไม่
ทำเครื่องหมาย ✓ ในช่อง **ใช่** หรือ **ไม่ใช่** ในแต่ละผลกระทบที่อาจเกิดขึ้นได้

ผลกระทบที่อาจเกิดขึ้นได้นี้ขัดแย้งกับหลักการของการผลิตเสื้อผ้า ตามหลัก จริยธรรมใช่หรือไม่	ใช่	ไม่ใช่
เสื้อผ้าถูกทิ้งในที่ทิ้งขยะมากขึ้น		
เสื้อผ้าถูกบริจาคเพื่อการกุศลมากขึ้น		
อัตราค่าจ้างรายชั่วโมงยังอยู่ในระดับต่ำเหมือนเดิมเพื่อให้เสื้อผ้ายังคงมีราคาถูก		
กระแสนิยมใหม่ๆ ทำให้คนงานต้องเรียนรู้เทคนิคการตัดเย็บรูปแบบใหม่ๆ		

กระบวนการคิด ประเมินการกระทำและผลที่ตามมา

กระบวนการทางการคิดย่อย การประเมินผลที่ตามมาและผลกระทบ

รูปแบบข้อสอบ เลือกตอบเชิงซ้อน

ระดับความยากของข้อสอบ ระดับ 4

การให้คะแนน เสื้อผ้าตามหลักจริยธรรม 1

คะแนนเต็ม

รหัส 1 : ตอบถูกทั้งสี่ข้อ ใช่ ไม่ใช่ ใช่ ไม่ใช่ ตามลำดับ

ไม่ได้คะแนน

รหัส 0 : ตอบถูกน้อยกว่าสี่ข้อ

รหัส 9 : ไม่ตอบ

คำถามที่ 2 : เสื้อผ้าตามหลักจริยธรรม

กลุ่มผู้บริโภคขนาดใหญ่กลุ่มหนึ่งที่มุ่งส่งเสริมการผลิตเสื้อผ้าตามหลักจริยธรรม ได้เรียกร้องให้มีการกีดกันเสื้อผ้าแฟชั่นที่รวดเร็ว พวกเขาชักนำให้ผู้คนที่ซื้อเสื้อผ้าที่มีความทนทานมาใช้แทน การรณรงค์บนสื่อสังคมออนไลน์ของพวกเขาประสบความสำเร็จเป็นอย่างมาก และมีผู้ติดตามหลายล้านคนที่เข้าร่วมการกีดกันนี้ด้วย การที่ผู้คนซื้อเสื้อผ้า ที่มีความทนทานเพิ่มมากขึ้น และซื้อเสื้อผ้าแฟชั่นที่รวดเร็วลดลงอาจทำให้เกิดได้ทั้งผลกระทบเชิงบวกและผลกระทบเชิงลบ

จงอธิบายผลกระทบเชิงบวกหนึ่งข้อ และผลกระทบเชิงลบหนึ่งข้อ

ผลกระทบเชิงบวก :

.....
.....
.....

ผลกระทบเชิงลบ :

.....
.....
.....

กระบวนการคิด	ประเมินการกระทำและผลที่ตามมา
กระบวนการทางการคิดย่อย	การประเมินผลที่ตามมาและผลกระทบ
รูปแบบข้อสอบ	เลือกตอบเชิงซ้อน
ระดับความยากของข้อสอบ	ระดับ 4

การให้คะแนน เสื้อผ้าตามหลักจริยธรรม 2

คะแนนเต็ม

รหัส 2 :

ตอบถูกต้องทั้งผลกระทบเชิงบวก และ ผลกระทบเชิงลบ โดยทั่วไป ทั้งสองผลกระทบต้องปรากฏอยู่ในกรอบคำตอบที่ถูกต้อง ถ้านักเรียนใส่ทั้งสองคำตอบลงในกรอบเดียวกัน คำตอบต้องชัดเจนว่าคำตอบหนึ่งเป็นผลกระทบเชิงบวกและคำตอบหนึ่งเป็นผลกระทบเชิงลบ ผลกระทบที่เป็นไปได้ที่ถูกต้องในแต่ละผลกระทบเป็นดังข้างล่าง

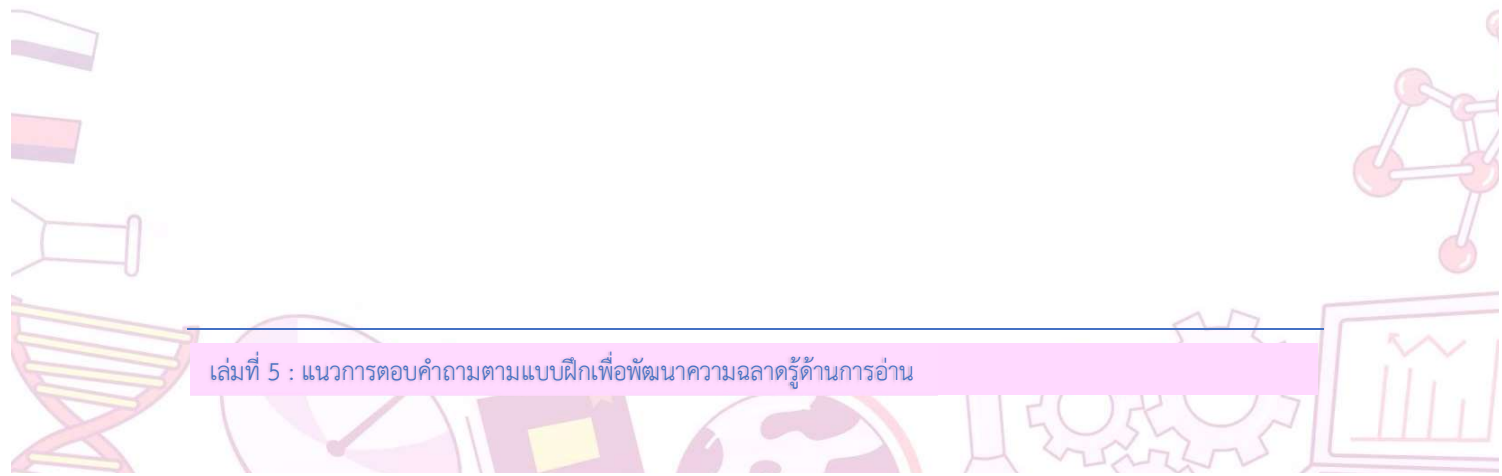

ผลกระทบเชิงบวก - คำตอบควรอ้างถึงผลกระทบเชิงบวกด้านใดด้านหนึ่งต่อไปนี้ :

1. ผลดีต่อสิ่งแวดล้อม
2. ผลดีต่อผู้ใช้แรงงาน
3. ผลดีสำหรับลูกค้า
4. ผลดีสำหรับอุตสาหกรรมการผลิตเสื้อผ้า
5. ผลดีต่อแพชชั่นหรือเสื้อผ้า
 - ผู้คนจะใส่เสื้อผ้าที่มีความทนทานบ่อยขึ้นและมีเสื้อผ้าถูกทิ้งลดลง [1]
 - มลพิษจะน้อยลง [1]
 - เสื้อผ้าตามหลักจริยธรรมช่วยลดขยะในที่ทิ้งขยะ [1]
 - ผู้ใช้แรงงานได้รับค่าจ้างอย่างยุติธรรม [2]
 - ผู้ใช้แรงงานจะได้รับการปฏิบัติที่ดีขึ้น [2]
 - จะมีเสื้อผ้าที่มีความทนทานวางจำหน่ายมากขึ้น [3 หรือ 5]
 - มีเสื้อผ้าที่มีความทนทานหลากหลายขึ้นอาจทำให้มีการแข่งขันเพิ่มขึ้น [3 หรือ 4]
 - โรงงานผลิตเสื้อผ้าที่มีความทนทานจะเปิดมากขึ้น [4]
 - การผลิตเสื้อผ้าที่มีความทนทานน่าจะง่ายขึ้นและถูกลง [3 หรือ 4]
 - จะมีจริยธรรมมากขึ้น [5]
 - เสื้อผ้าจะใช้งานได้นานขึ้น [5]

ผลกระทบเชิงลบ - คำตอบควรอ้างถึงผลกระทบด้านใดด้านหนึ่งต่อไปนี้ :

1. ผลเสียต่อผู้ใช้แรงงาน
2. ผลเสียต่อลูกค้าหรือการบริจาคเสื้อผ้า
3. ผลเสียต่ออุตสาหกรรมการผลิตเสื้อผ้า
4. ผลเสียต่อแพชชั่นหรือเสื้อผ้า
 - โรงงานผลิตแพชชั่นที่รวดเร็วบางโรงงานอาจต้องปิดเพราะผู้คนไม่ซื้อเสื้อผ้าแบบนี้แล้ว [1 หรือ 3]
 - ผู้คนไม่ต้องซื้อเสื้อผ้ามากเช่นเดิม เพราะเสื้อผ้าที่มีความทนทานใช้งานได้นานกว่า ดังนั้น ผู้ใช้แรงงานผลิตเสื้อผ้าจะมีงานให้ทำน้อยลง [1]
 - ราคาเสื้อผ้าอาจเพิ่มสูงขึ้นสำหรับทุกคน ถ้ามีเสื้อผ้าที่มีความทนทานวางจำหน่ายมากกว่า แพชชั่นรวดเร็ว [2]
 - จะมีแบบเสื้อผ้าให้เลือกน้อยลง [2 หรือ 4]
 - เสื้อผ้าจะถูกบริจาคให้องค์กรการกุศลน้อยลง [2]
 - บริษัทได้กำไรน้อยลงจากเสื้อผ้าที่มีความทนทาน [3]
 - ถ้าบริษัทเปลี่ยนไปผลิตเสื้อผ้าที่มีความทนทาน พวกเขาอาจจะไม่ประสบความสำเร็จเหมือนแต่ก่อน [3]
 - เสื้อผ้าจะดูน่าเบื่อมาก [4]

ได้คะแนนบางส่วน

รหัส 1 :

ตอบหนึ่งผลกระทบเชิงบวกที่เป็นไปได้ที่ถูกต้อง หรือ หนึ่งผลกระทบเชิงลบที่เป็นไปได้ที่ถูกต้อง แต่ไม่ตอบอีก หนึ่งผลกระทบที่เป็นไปได้ ตอบไม่ถูกต้อง กว้างเกิน ไม่เพียงพอหรือไม่เกี่ยวข้อง ผลกระทบที่ถูกต้องจะต้องปรากฏอยู่ในกรอบคำตอบที่ถูกต้อง

หมายเหตุ : สำหรับคำถามข้อนี้ จะพิจารณาแต่ละคำตอบแยกกัน ดังนั้น รหัสของข้อนี้เป็นข้อยกเว้นของ หลักการทั่วไปที่ระบุว่าคำตอบที่มีบางส่วนไม่ถูกต้องจะทำให้ได้รหัส 0

ไม่ได้คะแนน

รหัส 0 :

ให้คำตอบที่ไม่ถูกต้อง กว้างเกิน ไม่เพียงพอ หรือไม่เกี่ยวข้อง ทั้งผลกระทบเชิงบวกที่เป็นไปได้และผลกระทบเชิงลบที่เป็นไปได้ หรือ ตอบผิดหนึ่งผลกระทบและอีกผลกระทบหนึ่งไม่ได้ตอบ คำตอบผลกระทบเชิงบวกที่เขียนลงในกรอบ “ผลกระทบเชิงลบ” หรือในทางกลับกันถือเป็นคำตอบที่ไม่ถูกต้อง

ผลกระทบเชิงบวก :

- การกีดกันจะประสบความสำเร็จมากขึ้น [ไม่เกี่ยวข้อง]
- อุตสาหกรรมจะดีขึ้น [ไม่เพียงพอที่จะได้คะแนนตามผลกระทบเชิงบวก 4]
- เสื้อผ้าจะมีราคาแพงขึ้น [ไม่ถูกต้อง – คำตอบอยู่ในกรอบไม่ถูกต้อง]
- มันน่าจะเป็นสิ่งที่ถูกต้อง [ไม่เพียงพอ – คำตอบนี้ไม่ได้กล่าวถึงผลกระทบ]

ผลกระทบเชิงลบ :

- การกีดกันไม่มีประโยชน์ [ไม่เกี่ยวข้อง]
- ลูกค้าไม่ชอบ [ไม่เพียงพอที่จะได้คะแนนตามผลกระทบเชิงลบ 2]
- ค่าใช้จ่าย [กว้างเกิน]
- มันอาจจะดีต่อสิ่งแวดล้อม [ไม่ถูกต้อง – คำตอบอยู่ในกรอบไม่ถูกต้อง]
- ผู้คนไม่ชอบการเปลี่ยนแปลงนี้ [ไม่เพียงพอ – คำตอบประเภทนี้ไม่ได้กล่าวถึงผลกระทบของการกีดกัน]

รหัส 9 : ไม่ตอบ

คำถามที่ 3 : เสื้อผ้าตามหลักจริยธรรม

อารียาพบข้อมูลเกี่ยวกับโรงงานผลิตเสื้อผ้าแห่งหนึ่งที่กำลังพยายามสร้างชื่อเสียงในการเป็นผู้ผลิตเสื้อผ้าตราโมหลักจริยธรรม เธอพบว่า ในบางกรณี การปฏิบัติตามหลักการของการผลิตเสื้อผ้าตามหลักจริยธรรม ข้อหนึ่งอาจทำให้เกิดความขัดแย้งกับหลักการอีกข้อหนึ่ง

การกระทำของโรงงานในข้อใดต่อไปนี่ทำให้เกิดความขัดแย้งระหว่างหลักการผลิตเสื้อผ้าตามหลักจริยธรรมสองข้อ

1. การจัดอบรมนอกเวลางาน เรื่องการบริหารจัดการด้านการเงินสำหรับพนักงานโดยไม่คิดค่าใช้จ่าย
2. การไปศาลเพื่อต่อสู้เรื่องการบังคับขึ้นค่าแรงของรัฐบาล
3. การเปลี่ยนไปใช้ฝ้ายชนิดที่ใช้ใช้น้ำน้อยที่สุดแต่ต้องใช้สารกำจัดศัตรูพืชในปริมาณมาก
4. การปลดคนงานที่ทำงานไม่ได้ตามมาตรฐานการผลิตที่ผู้ประกอบการโรงงานกำหนด

กระบวนการคิด การประเมินการกระทำและผลที่ตามมา

กระบวนการทางการคิดย่อย การตระหนักถึงการกระทำ

รูปแบบข้อสอบ เลือกตอบเชิงซ้อน

ระดับความยากของข้อสอบ ระดับ 4

การให้คะแนน เสื้อผ้าตามหลักจริยธรรม 3

คะแนนเต็ม

รหัส 1 : ข้อ 3. การเปลี่ยนไปใช้ฝ้ายชนิดที่ใช้ใช้น้ำน้อยที่สุดแต่ต้องใช้สารกำจัดศัตรูพืชในปริมาณมาก

ไม่ได้คะแนน

รหัส 0 : คำตอบอื่นๆ

รหัส 9 : ไม่ตอบ

คำถามที่ 4 : เสื้อผ้าตามหลักจริยธรรม

บางส่วนจากการทดลองหนึ่งเป็นดังนี้ ผู้ขายสินค้าอัตโนมัติตัวหนึ่งในเมืองเบอร์ลิน จำหน่ายเสื้อยืด สีขาวราคาสองยูโร (ประมาณ 80 บาท)

ก่อนที่เสื้อยืดจะถูกปล่อยออกมาให้กับลูกค้า หน้าจอจะแสดงภาพที่น่าตกใจของสภาพการทำงาน ภายในโรงงานผลิตเสื้อผ้า หลังจากนั้นลูกค้าจะสามารถเลือกได้ว่าจะรับสินค้าหรือจะบริจาคเงินสองยูโรให้กับ ความพยายามที่จะทำให้การผลิตเสื้อผ้าเป็นไปตามหลักจริยธรรมมากขึ้นแทน

ลูกค้าเก้าในสิบคนเลือกที่จะบริจาคเงิน

นักเรียนคิดว่าเพราะเหตุใดคนส่วนใหญ่จึงเลือกที่จะบริจาคเงิน

.....
.....
.....
.....

กระบวนการคิด	ระบุและวิเคราะห์มุมมองที่หลากหลาย
กระบวนการทางการคิดย่อย	การเห็นคุณค่ามุมมองต่างๆ
รูปแบบข้อสอบ	เขียนตอบแบบเปิด
ระดับความยากของข้อสอบ	ระดับ 2

การให้คะแนน เสื้อผ้าตามหลักจริยธรรม 4

คะแนนเต็ม

รหัส 1 : ข้อ 3.

อธิบายเหตุผลในการบริจาคเงินโดยอ้างถึงความตระหนักต่อสภาพการทำงานในอุตสาหกรรมการผลิตเสื้อผ้า หรือผลของการกระทำของผู้บริโภคที่มีต่อผู้อื่น

- รูปภาพทำให้ผู้คนที่ตระหนักถึงราคาที่แท้จริงของเสื้อยืด
- รูปภาพกระตุ้นให้ผู้คนที่คิดว่าการกระทำของพวกเขาจะส่งผลต่อผู้อื่นอย่างไร
- มันทำให้ผู้คนเข้าใจว่าที่เสื้อยืดราคาถูกเพราะโรงงานเอาเปรียบคนงานของพวกเขา
- เพราะพวกเขาเห็นรูปภาพแล้วเกิดความตระหนัก [คำตอบขั้นต่ำสุดที่จะได้คะแนน - กล่าวถึงแนวคิดของความตระหนัก แต่ไม่ได้เจาะจงว่าลูกค้าตระหนักถึงสิ่งใด]
- พวกเขาได้เห็นว่าคุณงานต้องทำงานหนักขนาดไหน
- พวกเขาไม่ต้องการมีส่วนร่วมทำให้สภาพการทำงานเลวร้าย

หรือ : อธิบายเหตุผลในการบริจาคเงินโดยมุ่งไปที่อารมณ์หรือแรงจูงใจของผู้บริจาคเท่านั้น

- ผู้คนรู้สึกผิด
- รูปภาพทำให้ผู้คนรู้สึกไม่ต้องการซื้อเสื้อ
- พวกเขา รู้สึกกดดัน
- พวกเขา ต้องการช่วย
- เพราะพวกเขา รู้สึกเห็นใจ
- นี่เป็นการกระทำง่าย ๆ ที่ผู้คนสามารถช่วยผู้ใช้แรงงานได้และไม่รู้สึกผิดมากนัก
- พวกเขา รู้สึกว่าเป็นเรื่องเล็กน้อยที่พวกเขาทำได้

ไม่ได้คะแนน

รหัส 0 :

ให้คำตอบที่ไม่ถูกต้อง กว้างเกิน ไม่เพียงพอ หรือไม่เกี่ยวข้อง

- มันราคาเพียง 2 ยูโร [ไม่เพียงพอ]
- การบริจาดดังกล่าวไม่เพียงพอที่จะช่วยให้การผลิตเสื้อผ้าเป็นไปตามหลักจริยธรรมมากขึ้น [ไม่เกี่ยวข้อง]
- ในที่แรกพวกเขาต้องการเสื้อยืดเพียงเพราะมันราคาถูก [ไม่เกี่ยวข้อง]
- เพื่อให้ได้เสื้อยืด [ไม่ถูกต้อง - เข้าใจเนื้อเรื่องผิด]
- มันเป็นเรื่องเล็กน้อยที่ทำได้ [ไม่เพียงพอ - บอกถึงมุมมองของนักเรียนไม่ใช่มุมมองของผู้บริจา]

รหัส 9 : ไม่ตอบ

นักกีฬาโอลิมปิกผู้ลี้ภัย (Refugee Olympians)



ในการแข่งขันกีฬาโอลิมปิก นักกีฬาแต่ละคนได้รับเกียรติให้เป็นตัวแทนของประเทศของเขาหรือเธอ บนเวทีนานาชาติ ซึ่งในกีฬาโอลิมปิกฤดูร้อนปี 2016 เป็นครั้งแรกในประวัติศาสตร์ที่มีทีมนักกีฬาผู้ลี้ภัยเข้าร่วมด้วย นักกีฬาเหล่านี้ไม่ได้แข่งขันในนามของประเทศที่พวกเขาจากมา หรือประเทศที่พวกเขาไปอาศัยอยู่ แต่พวกเขาเข้าแข่งขันในนามของทีมนักกีฬาโอลิมปิก

(เรื่องราวต่อไปนี้เป็นเรื่องราวของทีมนักกีฬาโอลิมปิกผู้ลี้ภัยที่มีอยู่จริง แต่มีการแต่งเติมนักกีฬาและประเทศสมมติเข้าไป)

ฟิลิกซ์เป็นนักกีฬากรีฑาที่ไม่สามารถเข้าแข่งขันในนามของประเทศกอนดาแลนด์ซึ่งเป็นบ้านเกิด หลังจากที่ได้หลบหนีจากสงครามและการถูกสังหารในกอนดาแลนด์ เขาได้ไปตั้งถิ่นฐานใหม่อยู่ในประเทศลาทูนนาในฐานะผู้ลี้ภัย ที่ซึ่งเขาได้ใช้ชีวิตและฝึกซ้อมในช่วงสามปีที่ผ่านมา เขาได้รับเหรียญรางวัลจากกีฬาที่เขาเข้าแข่งขันในฐานะทีมนักกีฬาโอลิมปิกผู้ลี้ภัย

เมื่อกลับไปยังลาทูนนาหลังจากเสร็จสิ้นการแข่งขันกีฬาโอลิมปิก ฟิลิกซ์ปรากฏตัวในรายการทีวีของประเทศเพื่อพูดคุยเกี่ยวกับประสบการณ์จากการเข้าแข่งขันในกีฬาโอลิมปิก บทสัมภาษณ์บางส่วนของเขาเป็นดังนี้

ผู้สัมภาษณ์ : “ถ้าคุณสามารถเลือกได้ว่าจะจะเป็นตัวแทนให้กับลาทูนนาหรือกอนดาแลนด์ คุณจะเลือกประเทศใด?”

ฟิลิกซ์ : “ผมคงตัดสินใจลำบากมากกว่าจะเป็นตัวแทนให้กับประเทศใด ตอนที่ผม ยังเป็นเด็ก ผมเคยฝันที่จะเป็นตัวแทนของกอนดาแลนด์ในกีฬาโอลิมปิกแต่หากไม่ได้รับความช่วยเหลือจากลาทูนนา อายาวาแต่จะได้เข้าแข่งขันเลย ผมอาจจะไม่ได้มีชีวิตอยู่จนได้ชมกีฬาโอลิมปิก 2016 ด้วยซ้ำ”

ผู้สัมภาษณ์ : “ถ้าอย่างนั้น คุณคิดหรือไม่ว่าควรจะมีเหรียญรางวัลนี้ให้กับประเทศที่คุณกำลังอาศัยอยู่ในตอนนี้ เพื่อแสดงความขอบคุณต่อสิ่งที่คุณได้รับจากประเทศนี้?”

ฟิลิกซ์ : “ผมเลือกที่จะรับเหรียญรางวัลนี้ในนามของทีมนักกีฬาโอลิมปิกผู้ลี้ภัย แต่ผมขอแบ่งปันเหรียญนี้แก่ผู้คนที่ลาทูนนาและทุกๆ คนที่อยู่ในกอนดาแลนด์เพื่อแสดงถึงความขอบคุณในทุกการสนับสนุนที่ผมได้รับจากทั้งสองประเทศ”

หลังจากที่การสัมภาษณ์ฟิลิกซ์ได้ออกอากาศทางโทรทัศน์ ก็ได้เกิดการถกเถียงเกี่ยวกับการตัดสินใจของฟิลิกซ์บนสื่อสังคมออนไลน์ บางคนแสดงความคิดเห็นว่าควรมอบเหรียญรางวัลให้แก่ประเทศลาทูนนาที่ให้เขามาอาศัย ในขณะที่คนอื่นๆ ก็ได้แย้งว่าควรมอบให้แก่กอนดาแลนด์ที่เป็นประเทศบ้านเกิดของเขา

จากเรื่อง “นักกีฬาโอลิมปิกผู้ลี้ภัย” ให้ตอบคำถามต่อไปนี้

คำถามที่ 1 : นักกีฬาโอลิมปิกผู้ลี้ภัย

ผู้สื่อข่าวกีฬาคนหนึ่งกำลังเขียนบทความเกี่ยวกับฟิลิกซ์และการถกเถียงเกี่ยวกับเหรียญรางวัลแห่งชัยชนะของเขา

แหล่งข้อมูลต่อไปนี้เป็นแหล่งข้อมูลที่เกี่ยวข้องกับบทความ ใช่หรือไม่ ทำเครื่องหมาย ✓ ในช่อง ใช่ หรือ ไม่ใช่ ในแต่ละแหล่งข้อมูล

แหล่งข้อมูลนี้เป็นแหล่งข้อมูลที่เกี่ยวข้อง กับบทความของผู้สื่อข่าวใช่หรือไม่	ใช่	ไม่ใช่
โพสต์ความคิดเห็นจากผู้คนหลากหลายที่เข้ามาถกเถียงกันในสื่อสังคมออนไลน์		
บล็อกของนักกีฬาโอลิมปิกคนอื่นๆ ที่เขียนเกี่ยวกับประสบการณ์ของตนเองในการแข่งขัน		
บทสัมภาษณ์ที่ผู้สื่อข่าวคนนี้สัมภาษณ์ฟิลิกซ์เกี่ยวกับประสบการณ์ในกีฬาโอลิมปิก		

กระบวนการคิด	ประเมินข้อมูล สร้างข้อโต้แย้ง และอธิบายประเด็นปัญหาหรือสถานการณ์
กระบวนการทางการคิดย่อย	การเลือกแหล่งข้อมูล
รูปแบบข้อสอบ	เลือกตอบเชิงซ้อน
ระดับความยากของข้อสอบ	ระดับ 5

การให้คะแนน นักกีฬาโอลิมปิกผู้ลี้ภัย 1

คะแนนเต็ม

รหัส 1 : ตอบถูกทั้งสามข้อ ใช่ ไม่ใช่ ใช่ ตามลำดับ

ไม่ได้คะแนน

รหัส 0 : ตอบถูกน้อยกว่าสามข้อ

รหัส 9 : ไม่ตอบ

คำถามที่ 2 : นักกีฬาโอลิมปิกผู้ลี้ภัย

บางคนในประเทศลาตุนาที่ฟิลิปปินส์ไปอาศัยอยู่อ้างว่าควรให้เหรียญรางวัลแก่ประเทศของพวกเขา

ข้อความใดต่อไปนี้ที่สนับสนุนคำกล่าวอ้างของพวกเขาได้ดีที่สุด

1. ลาตุนาไม่เคยได้เหรียญรางวัลจากกีฬากีฬา ดังนั้นจึงควรได้รับเหรียญรางวัลจากฟิลิปปินส์ แม้ว่าเขาจะไม่ใช่ประชาชนของลาตุนา
2. ลาตุนาให้สถานะผู้ลี้ภัยแก่ฟิลิปปินส์ เมื่อเขาหลบหนีออกมาจากกอนดาแลนด์ จึงทำให้เขามีคุณสมบัติที่จะแข่งขันในนามของทีมนักกีฬาโอลิมปิกผู้ลี้ภัยได้
3. ลาตุนาสนับสนุนฟิลิปปินส์โดยการให้สถานที่ฝึกซ้อม เงินทุนและโอกาสในการเข้าแข่งขันโอลิมปิก
4. ลาตุนาอาจเป็นตัวอย่างที่กระตุ้นให้ประเทศอื่นๆ รับผู้ลี้ภัยเพื่อเพิ่มโอกาสในการได้รับเหรียญ

กระบวนการคิด	ระบุและวิเคราะห์มุมมองที่หลากหลาย
กระบวนการทางการคิดย่อย	การเห็นคุณค่ามุมมองต่างๆ
รูปแบบข้อสอบ	เลือกตอบ
ระดับความยากของข้อสอบ	ระดับ 3

การให้คะแนน นักกีฬาโอลิมปิกผู้ลี้ภัย 2

คะแนนเต็ม

รหัส 1 : ข้อ 3. ลาตุนาสนับสนุนฟิลิปปินส์โดยการให้สถานที่ฝึกซ้อม เงินทุนและโอกาสในการเข้าแข่งขันโอลิมปิก

ไม่ได้คะแนน

รหัส 0 : คำตอบอื่นๆ

รหัส 9 : ไม่ตอบ

คำถามที่ 3 : นักกีฬาโอลิมปิกผู้ลี้ภัย

บางคนในประเทศกอนดาแลนด์ ซึ่งเป็นประเทศบ้านเกิดของฟิลิกซ์อ้าง ว่าควรให้เหรียญรางวัลแก่ประเทศของพวกเขา

ข้อความใดต่อไปนี่ที่สนับสนุนคำกล่าวอ้างของพวกเขาได้ดีที่สุด

1. กอนดาแลนด์สามารถใช้เหรียญรางวัลดังกล่าวมาเบี่ยงเบนความสนใจไปจากเรื่องความขัดแย้งภายในประเทศ
2. กอนดาแลนด์เป็นประเทศบ้านเกิดของฟิลิกซ์ และเขายังคงเป็นประชาชนของประเทศนี้
3. กอนดาแลนด์สูญเสียนักกีฬาที่มีความสามารถเมื่อฟิลิกซ์ย้ายออกมา ดังนั้นจึงควรได้รับเหรียญรางวัลเป็นการชดเชย
4. ถ้ากอนดาแลนด์ได้รับเหรียญรางวัลของฟิลิกซ์ กอนดาแลนด์อาจสร้างแรงบันดาลใจให้กับผู้ที่จะเป็นนักกีฬาในอนาคตเพื่อลงแข่งขันในกีฬาโอลิมปิกได้

กระบวนการคิด	ระบุและวิเคราะห์มุมมองที่หลากหลาย
กระบวนการทางการคิดย่อย	การเห็นคุณค่ามุมมองต่างๆ
รูปแบบข้อสอบ	เลือกตอบ
ระดับความยากของข้อสอบ	ระดับ 2

การให้คะแนน นักกีฬาโอลิมปิกผู้ลี้ภัย 3

คะแนนเต็ม

รหัส 1 : ข้อ 2. กอนดาแลนด์เป็นประเทศบ้านเกิดของฟิลิกซ์ และเขายังคงเป็นประชาชนของประเทศนี้

ไม่ได้คะแนน

รหัส 0 : คำตอบอื่นๆ

รหัส 9 : ไม่ตอบ

คำถามที่ 4 : นักกีฬาโอลิมปิกผู้ลี้ภัย

ประชาชนคนหนึ่งในโลกทูนาได้โพสต์ข้อความดังต่อไปนี้บนสื่อสังคมออนไลน์ :

"ฉันคิดจริงๆ ว่าฟิสิกส์ควรจะมีมอบเหรียญรางวัลให้กับลาทูนา เขาเป็นผู้ลี้ภัยในประเทศของเรา เราได้รับเขาไว้ตอนที่เขาหลบหนีมา ถ้าเขายังอยู่ที่ประเทศของเขา เขาต้องตายอย่างแน่นอนใครๆก็รู้ว่า ทหารกอนดาแลนด์พวกนั้นโหดร้ายขนาดไหน ทุกความสำเร็จของเขามาจากสิ่งที่ลาทูนามอบให้ ทั้งสถานที่ฝึกซ้อมและผู้ฝึกสอนที่ยอดเยี่ยมของเรา นี่ยังไม่รวมถึงเงินสนับสนุนที่เขาได้รับในช่วงสามปีที่ผ่านมา ถ้าเขายังอยู่ในกอนดาแลนด์ เขาคงไม่มีทางได้ไปโอลิมปิกแน่ๆ เขาเป็นหนี้บุญคุณลาทูนา เขาจึงต้องมอบเหรียญรางวัลให้แก่เรา"

ข้อความในโพสต์ข้อความใดต่อไปนี้ที่เป็นความคิดเห็นมากกว่าข้อเท็จจริง
สามารถเลือกตอบได้มากกว่าหนึ่งคำตอบ

1. "เขาเป็นผู้ลี้ภัยในประเทศของเรา"
2. "เราได้รับเขาไว้ตอนที่เขาหลบหนีมา"
3. "ถ้าเขายังอยู่ในประเทศของเรา เขาต้องตายอย่างแน่นอน"
4. "ใครๆ ก็รู้ว่าทหารกอนดาแลนด์พวกนั้นโหดร้ายขนาดไหน"

กระบวนการคิด	ประเมินข้อมูล สร้างข้อโต้แย้ง และอธิบายประเด็นปัญหาหรือสถานการณ์
กระบวนการทางการคิดย่อย	การให้น้ำหนักแหล่งข้อมูล (ความน่าเชื่อถือและความสัมพันธ์กัน)
รูปแบบข้อสอบ	เลือกตอบเชิงซ้อน
ระดับความยากของข้อสอบ	ระดับ 3

การให้คะแนน นักกีฬาโอลิมปิกผู้ลี้ภัย 4

คะแนนเต็ม

รหัส 2 :

ข้อ 3. "ถ้าเขายังอยู่ในประเทศของเรา เขาต้องตายอย่างแน่นอน"

ข้อ 4. "ใครๆ ก็รู้ว่าทหารกอนดาแลนด์พวกนั้นโหดร้ายขนาดไหน"

ได้คะแนนบางส่วน

รหัส 1 : เลือกข้อ 3. หรือ ข้อ 4. ข้อใดข้อหนึ่งเท่านั้น

ไม่ได้คะแนน

รหัส 0 : คำตอบอื่นๆ

รหัส 9 : ไม่ตอบ

คำถามที่ 5 : นักกีฬาโอลิมปิกผู้ลี้ภัย

เหตุผลข้อหนึ่งนี้อาจทำให้ฟลิคซ์คิดว่า การที่เขารับเหรียญรางวัลในนามของทีมนักกีฬาโอลิมปิกผู้ลี้ภัย เป็นการเหมาะสมมากกว่าการรับในนามของลาทูนนาหรือกอนดาแลนด์คืออะไร

.....
.....
.....
.....

กระบวนการคิด	ระบุและวิเคราะห์มุมมองที่หลากหลาย
กระบวนการทางการคิดย่อย	การเห็นคุณค่ามุมมองต่างๆ
รูปแบบข้อสอบ	เขียนตอบแบบเปิด
ระดับความยากของข้อสอบ	ระดับ 4

การให้คะแนน นักกีฬาโอลิมปิกผู้ลี้ภัย 5

คะแนนเต็ม

รหัส 2 :

อ้างอิงเหตุผลใดเหตุผลหนึ่งต่อไปนี้ ว่าเพราะเหตุใดฟลิคซ์จึงอาจต้องการรับเหรียญรางวัลในนามของทีมนักกีฬาโอลิมปิกผู้ลี้ภัย

- มันช่วยบรรเทาความขัดแย้งในใจเขาเรื่องการเป็นตัวแทนของประเทศใดประเทศหนึ่ง (หมายเหตุ - เหตุผลนี้หมายถึงความขัดแย้งภายในตัวฟลิคซ์เอง ไม่ใช่ความขัดแย้งระหว่างลาทูนนา กับกอนดาแลนด์)
- มันสะท้อนถึงการสนับสนุนทางการเงิน จิตใจ และ/หรือ การฝึกฝนจากทีมนักกีฬาโอลิมปิกผู้ลี้ภัย (หมายเหตุ ข้อมูลนี้ไม่ได้ใช้ในการสัมภาษณ์ แต่ถูกต้องตามความเป็นจริงที่ว่าทีมนักกีฬาโอลิมปิกผู้ลี้ภัยต้องจัดเตรียมการสนับสนุนให้แก่ นักกีฬา นักเรียนอาจใช้ข้อเท็จจริงนี้ซึ่งเป็นความรู้ภายนอก และการใช้ความรู้นี้สามารถยอมรับได้)
- มันเป็นแรงบันดาลใจให้แก่ผู้พหุพคนอื่น ๆ
 - ไม่มีทางเลือกที่ดีสำหรับเขาในการตัดสินใจเลือกระหว่างลาทูนนากับกอนดาแลนด์ [1]
 - เขาอาจเรียกทั้งสองประเทศว่าบ้าน [1]
 - เขาอยากแบ่งให้กับทั้งสองประเทศ [1]
 - เขาไม่อยากจะทำให้ประเทศใดประเทศหนึ่งชุ่นเคือง [1]
 - มันเป็นการตัดสินใจที่ยากสำหรับเขา [1 - คำตอบขั้นต่ำสุดที่จะได้คะแนน]
 - มันเกิดจากการฝึกฝนของฟลิคซ์กับทีมนักกีฬาโอลิมปิกผู้ลี้ภัย ที่ช่วยเขาโดยตรงในการคว้าเหรียญทองมาครอง [2]
 - เขาอาจรู้สึกว่าได้รับการสนับสนุนจากคนที่ผ่านเรื่องราวแบบเดียวกันกับเขา [2]
 - ฟลิคซ์อาจรับเหรียญรางวัลเพื่อทีม เพราะมันจะเป็นแรงกระตุ้นแก่ผู้ลี้ภัย [3]

ได้คะแนนบางส่วน

รหัส 1 :

อ้างอิงสถานะผู้อพยพของฟิลิกซ์ หรือการที่เขาเข้าแข่งขันในฐานะสมาชิกของทีมนักกีฬาโอลิมปิกผู้ลี้ภัย

- ฟิลิกซ์เป็นผู้ลี้ภัย ดังนั้น ทีมนักกีฬาโอลิมปิกผู้ลี้ภัยจึงเป็นตัวแทนถึงสถานการณ์ของเขาได้ดีที่สุด
- เขาเข้าแข่งขันในนามของทีมนักกีฬาโอลิมปิกผู้ลี้ภัย
- เขาเป็นผู้ลี้ภัย

ไม่ได้คะแนน

รหัส 0 :

ให้คำตอบที่ไม่ถูกต้อง กว้างเกิน ไม่เพียงพอ หรือไม่เกี่ยวข้อง

- มันเป็นการยากสำหรับเขา [ไม่เพียงพอ]
- เขาภูมิใจที่เขาได้เหรียญรางวัล [ไม่เกี่ยวข้อง]
- มันเป็นสิ่งที่เขาเลือก [ไม่เพียงพอ]
- เขาได้รับเหรียญรางวัลในนามของทีมนักกีฬาโอลิมปิกผู้ลี้ภัย [เป็นการกล่าวซ้ำกับข้อมูลในคำถาม]
- เขายังคงเป็นประชาชนของกอนดาแลนด์ [ไม่เกี่ยวข้อง]
- เขาคิดว่าถ้าเขามอบเหรียญให้ประเทศใดประเทศหนึ่งเพียงฝ่ายเดียว มันอาจจะทำให้ความสัมพันธ์ระหว่างประเทศแย่ลง [ไม่ถูกต้อง - ไม่มีข้อมูลสนับสนุนจากโจทย์หรือเนื้อเรื่องที่จะสรุปลักษณะนี้]

รหัส 9 : ไม่ตอบ

นโยบายด้านภาษา (Language Policy)

ที่ประเทศอาร์มีต ประชาชนส่วนใหญ่พูดภาษาอูร์มะซึ่งเป็นภาษาราชการ ขณะนี้ได้มีผู้ร่างกฎหมายกลุ่มหนึ่งซึ่งเป็นกลุ่มคนที่พูดภาษาอูร์มะ ได้เสนอนโยบายให้ทุกชั้นเรียนของโรงเรียนรัฐบาลระดับประถมศึกษา และระดับมัธยมศึกษาในประเทศ จัดการเรียนการสอนเป็นภาษาอูร์มะเท่านั้น เว้นเพียงแต่ในวิชาภาษาต่างประเทศ ประชาชนจำนวนหนึ่งที่พูดภาษาจูทานิส ซึ่งเป็นภาษาที่ใช้พูดกันเป็นส่วนน้อยในอาร์มีต มีความกังวลต่อนโยบายที่เสนอนี้

จากเรื่อง “นโยบายด้านภาษา” ให้ตอบคำถามต่อไปนี้

คำถามที่ 1 : นโยบายด้านภาษา

นักเรียนคนหนึ่งที่พูดภาษาจูทานิสได้ค้นคว้าข้อมูลของประเทศอื่นๆ ที่มันนโยบายคล้ายคลึงกันเกี่ยวกับการเรียนการสอนโดยใช้ภาษาราชการ ข้อความในตารางข้างล่างต่อไปนี้ เป็นข้อมูลบางส่วนที่เขาค้นพบ

ข้อความเหล่านี้สนับสนุนนโยบายที่เสนอให้สอนนักเรียนทุกชั้นเรียนด้วยภาษาราชการอูร์มะเพียงภาษาเดียวใช่หรือไม่ ทำเครื่องหมาย ✓ ในช่อง **ใช่** หรือ **ไม่ใช่** ในแต่ละข้อความ

ข้อความนี้ สนับสนุนนโยบายที่เสนอให้สอนนักเรียนทุก ชั้นเรียนด้วยภาษาราชการเพียงภาษาเดียวใช่หรือไม่	ใช่	ไม่ใช่
นักเรียนที่ได้รับการสอนโดยใช้ภาษาตั้งแต่สองภาษาขึ้นไป มีผลการเรียนอยู่ในระดับที่สูงกว่านักเรียนที่ถูกสอนโดยใช้ภาษาเดียว		
นักเรียนที่ไม่ได้เรียนภาษาราชการของประเทศนั้นๆ มีโอกาส ที่จะสำเร็จ การศึกษาลดลง		
นักเรียนที่ได้เรียนภาษาราชการของประเทศนั้นๆ มีโอกาส ที่จะใช้ชีวิตในสังคม ได้ราบรื่นกว่าและได้ทำงานที่ดี		
การสนับสนุนให้นักเรียนได้เรียนหลายๆ ภาษาช่วยส่งเสริมให้สังคมมีความหลากหลายมากขึ้น		

กระบวนการทางการคิด	ประเมินการกระทำและผลที่ตามมา
กระบวนการทางการคิดย่อย	การประเมินผลที่ตามมาและผลกระทบ
รูปแบบข้อสอบ	เลือกตอบเชิงซ้อน
ระดับความยากของข้อสอบ	ระดับ 4

การให้คะแนน นโยบายด้านภาษา 1

คะแนนเต็ม

รหัส 1 : ตอบถูกทั้งสี่ข้อ ไม่ใช่ ใช่ ไม่ใช่ ตามลำดับ

ไม่ได้คะแนน

รหัส 0 : ตอบถูกน้อยกว่าสี่ข้อ

รหัส 9 : ไม่ตอบ

คำถามที่ 2 : นโยบายด้านภาษา

ผู้บริหารโรงเรียนบางคนที่สนับสนุนนโยบายภาษาเดียวได้เสนอให้มีการจัดตั้งโรงเรียนเฉพาะสำหรับนักเรียนที่พูดภาษาจาทานิส เพื่อให้นักเรียนเหล่านี้ได้เรียนภาษาอูรมะ ผู้บริหารเหล่านี้อ้างว่าการทำเช่นนี้จะทำให้สอนนักเรียนกลุ่มนี้ได้ง่ายขึ้น

ถ้ามีการจัดตั้งโรงเรียนเฉพาะ ข้อใดต่อไปนี้เป็นผลกระทบที่เป็นไปได้ที่รุนแรงที่สุดสำหรับนักเรียน

1. ผู้ที่พูดภาษาอื่นๆ ที่เป็นภาษาที่ใช้พูดกันเป็นส่วนน้อยอาจจะเกิดแรงจูงใจที่จะเรียกร้องให้มีโรงเรียนเฉพาะของตนบ้าง
2. การมีโรงเรียนเฉพาะอาจจะไปซ้ำเติมปัญหาการแบ่งแยกทางสังคมตามภาษาพูดที่มีอยู่เดิม
3. โรงเรียนเฉพาะยังไม่สามารถเปิดได้จนกว่านโยบายใหม่จะได้รับการอนุมัติ
4. การมีโรงเรียนเฉพาะอาจทำให้จำนวนนักเรียนที่เข้าเรียนในโรงเรียนปกติลดลง

กระบวนการทางการคิด	ประเมินการกระทำและผลที่ตามมา
กระบวนการทางการคิดย่อย	การประเมินผลที่ตามมาและผลกระทบ
รูปแบบข้อสอบ	เลือกตอบ
ระดับความยากของข้อสอบ	ระดับ 3

การให้คะแนน นโยบายด้านภาษา 2

คะแนนเต็ม

รหัส 1 : ข้อ 2. การมีโรงเรียนเฉพาะอาจจะไปซ้ำเติมปัญหาการแบ่งแยกทางสังคมตามภาษาพูดที่มีอยู่เดิม

ไม่ได้คะแนน

รหัส 0 : ตอบถูกน้อยกว่าสี่ข้อ

รหัส 9 : ไม่ตอบ

คำถามที่ 3 : นโยบายด้านภาษา

ถึงแม้ว่าภาษาจูทานิสจะไม่ใช่ภาษาราชการของอาร์มัต แต่ก็ เป็นภาษาที่มีการใช้กันอย่างแพร่หลายในประชาคมโลก ส่วนภาษาอูรัมะซึ่งเป็นภาษาราชการ ไม่ได้ใช้พูดกันอย่างแพร่หลายนอกจากอาร์มัตและประเทศเพื่อนบ้านบางประเทศ

จากข้อมูลดังกล่าว จงอธิบายผลกระทบหนึ่งข้อที่อาจจะเกิดขึ้นได้จากการกำหนดให้ใช้ภาษาอูรัมะเพียงภาษาเดียวในโรงเรียนรัฐบาล

.....
.....

กระบวนการทางการคิด	ประเมินการกระทำและผลที่ตามมา
กระบวนการทางการคิดย่อย	การประเมินผลที่ตามมาและผลกระทบ
รูปแบบข้อสอบ	เลือกตอบ
ระดับความยากของข้อสอบ	ระดับ 2

การให้คะแนน นโยบายด้านภาษา 3

คะแนนเต็ม

รหัส 1 :

ตอบผลกระทบหนึ่งข้อซึ่งเชื่อมโยงกับการที่ปฏิสัมพันธ์ระหว่างผู้คนในอาร์มัต กับผู้คนในประเทศอื่นอาจได้รับผลกระทบจากการกำหนดให้ใช้ภาษาอูรัมะเพียงภาษาเดียวในโรงเรียนรัฐบาล

คำตอบควรอ้างถึงข้อใดข้อหนึ่งต่อไปนี้ :

1. คนในอาร์มัตอาจปฏิสัมพันธ์กับคนประเทศอื่นลำบาก
2. อาจทำให้คนในอาร์มัตเข้าถึงข้อมูลได้จำกัด
3. อาจเป็นข้อเสียเปรียบทางเศรษฐกิจสำหรับประเทศ/ประชาชนในอาร์มัต
4. อาจทำให้ประชาคมโลกสนใจภาษาอูรัมะมากขึ้น
 - นักเรียนอาจเสียเปรียบเมื่อพวกเขาต้องติดต่อสื่อสารกับคนในประเทศอื่น [1]
 - ผู้คนในอาร์มัตอาจปฏิสัมพันธ์กับนักท่องเที่ยวที่มายังประเทศของพวกเขาไม่ได้ง่าย ๆ [1]
 - ถ้าพวกเขาไม่รู้ภาษาอูรัมะเพียงอย่างเดียว แล้วพวกเขาจะคุยกับคนในประเทศอื่นได้อย่างไร [1]
 - ผู้คนในอาร์มัตและประเทศเพื่อนบ้านอาจสูญเสียความรู้สึกเป็นส่วนหนึ่งของประชาคมที่ใหญ่ขึ้น [1]
 - นักเรียนอาจจะอ่านสิ่งต่าง ๆ บนอินเทอร์เน็ตได้ยาก เพราะบางทีอาจไม่มีการแปลเป็นภาษาอูรัมะ [2]
 - ผู้คนอาจหางานทำในประเทศอื่น/ทำงานกับบริษัทข้ามชาติได้ยากขึ้น [3]
 - อาจจะไม่ค่อยดีกับการท่องเที่ยวของอาร์มัต ถ้าผู้คนที่นั่นพูดได้ดีเพียงภาษาอูรัมะ [3]
 - อาร์มัตอาจทำธุรกิจกับประเทศอื่นได้ยาก [3]
 - ผู้คนที่สนใจจะเรียนรู้ภาษาอูรัมะอาจมาที่อาร์มัต [4]

หรือ : ตอบผลกระทบหนึ่งข้อซึ่งเชื่อมโยงกับการใช้ชีวิตในอารมัตที่อาจได้รับผลกระทบจากการกำหนดให้ใช้ภาษาอูรมาเพียงภาษาเดียวในโรงเรียนรัฐบาล

คำตอบควรอ้างถึงข้อใดข้อหนึ่งต่อไปนี้:

1. อาจเป็นประโยชน์กับประเทศอารมัต
2. อาจเป็นประโยชน์กับการใช้ชีวิตประจำวันในอารมัต
3. อาจเป็นประโยชน์สำหรับภาษาอูรมา
4. อาจส่งผลให้การสื่อสารในอารมัตมีอุปสรรค
5. อาจส่งผลให้เกิดปัญหาสังคมในอารมัต
 - ถ้าทุกคนเรียนภาษาอูรมา อาจช่วยให้คนเข้าใจประวัติศาสตร์และวัฒนธรรมของพวกเขา [1]
 - ผู้คนในอารมัตอาจรู้สึกผูกพันกับวัฒนธรรมของพวกเขามากขึ้น [1]
 - ทุกคนในอารมัตจะสามารถสื่อสารกันได้ [1 และ 2]
 - นักเรียนที่ไม่พูดภาษาอูรมาเป็นภาษาแรกจะได้เรียนรู้ภาษา และมีส่วนร่วมในสังคมของอารมัตได้ง่ายขึ้น [2]
 - ผู้คนอาจจะอ่านเอกสารราชการ มีส่วนร่วมกับการใช้ชีวิตในสังคมและอื่น ๆ ได้ง่ายขึ้น [2]
 - ภาษาอูรมามีแนวโน้มที่จะได้รับการอนุรักษ์มากขึ้น [3]
 - มันจะก่อให้เกิดกำแพงทางด้านภาษาระหว่างประชาชนจากประเทศเดียวกัน และระหว่างคน
 - แต่ละรุ่น ซึ่งนำไปสู่การแบ่งแยกทางสังคม [4 และ 5]
 - ผู้ที่พูดภาษาจูทานิสอาจต้องออกไปจากอารมัตเพราะไม่สามารถสื่อสารได้ดี [4]
 - ผู้ที่พูดภาษาจูทานิสในอารมัตอาจต้องพบกับ การแบ่งแยก [5]
 - อาจเกิดการประท้วงเพราะผู้ที่ไม่ได้พูดภาษาอูรมาจะรู้สึกที่ไม่จำเป็นที่จะต้องเรียนรู้ภาษานี้ [5]
 - ไม่มีปัญหาเกี่ยวกับนักเรียนที่เข้าใจภาษาอูรมา แต่นักเรียนบางคนที่ไม่ค่อยคุ้นเคยกับภาษาอูรมา อาจถูกรังแกเพราะการเลือกใช้คำที่ผิด [5]

หรือ : ตอบผลกระทบที่ถูกต้อง แต่ไม่ชัดเจนว่าเป็นคำตอบที่อ้างถึงผลกระทบที่เกิดขึ้นในอารมัตหรือผลกระทบที่เกิดกับปฏิสัมพันธ์ระหว่างผู้คนในอารมัตกับผู้คนในประเทศอื่น

- การแบ่งแยก [เป็นผลกระทบที่ยอมรับได้ แต่ไม่ชัดเจนว่าอ้างถึงการแบ่งแยกของผู้คนภายในอารมัตหรือการแบ่งแยกระหว่างผู้คนในอารมัตกับประเทศอื่น]
- มันอาจทำให้ผู้คนสื่อสารกันลำบาก [เป็นผลกระทบที่ยอมรับได้ แต่ไม่ชัดเจนว่าอ้างถึงประเด็นการสื่อสารของผู้คนภายในอารมัตหรือประเด็นการสื่อสารระหว่างผู้คนในอารมัตกับประเทศอื่น]
- ผู้คนจะแยกตัวออกไปมากขึ้น [เป็นผลกระทบที่ยอมรับได้ แต่ไม่ชัดเจนว่าอ้างถึงการแยกตัวของกลุ่มคนภายในอารมัตหรือการแยกตัวของอารมัตออกจากประเทศอื่น]

ไม่ได้คะแนน

รหัส 0 :

- ให้คำตอบที่ไม่ถูกต้อง กว้างเกิน ไม่เพียงพอ หรือไม่เกี่ยวข้อง
- พวกเขาควรพิจารณาให้จughานิสเป็นภาษาราชการลำดับที่สอง [ไม่เกี่ยวข้อง]
- มันไม่ยุติธรรมกับนักเรียนที่พูดภาษาจughานิส [ไม่เกี่ยวข้อง]
- ภาษาจughานิสมีการใช้อย่างแพร่หลาย [ไม่เกี่ยวข้อง]
- มันอาจจะไม่ค่อยดี [กว้างเกิน]
- มันอาจจะดีกว่านี้ถ้าทุกคนเรียนภาษาจughานิส [ไม่เกี่ยวข้อง]
- คนพูดภาษาจughานิสจะหายไป [ไม่ถูกต้อง – อธิบายไว้ว่าภาษาจughานิสมีการใช้อย่างแพร่หลายภายนอกอารมัต]
- คนส่วนใหญ่ในอารมัตพูดภาษาจughานิส [ไม่ถูกต้อง – ในเนื้อเรื่องบอกว่าที่ประเทศอารมัตประชาชนส่วนใหญ่พูดภาษาอูร์มะซึ่งเป็นภาษาราชการ]

รหัส 9 : ไม่ตอบ

นโยบายด้านภาษา สี่ประเทศ

ประเทศแต่ละประเทศอาจมีความแตกต่างกันอย่างมากในแง่ของจำนวนภาษาที่พูด และขนาดของกลุ่มต่างๆ ที่พูดภาษานั้นๆ ให้อ่านคำอธิบายของประเทศสี่ประเทศข้างล่างนี้

*** หมายเหตุ แต่ละประเทศมีภาษาราชการเพียงภาษาเดียว

1. **ประเทศที่ 1** ประชาชนส่วนใหญ่พูดภาษาราชการ และมีคนกลุ่มใหญ่อีกหลายกลุ่มกระจายไปทั่วประเทศที่พูดอีกภาษาหนึ่งที่ไม่ใช่ภาษาราชการ
2. **ประเทศที่ 2** ประชาชนส่วนใหญ่พูดภาษาราชการ และมีคนกลุ่มเล็กๆ ในหลายๆ พื้นที่ที่พูดภาษาต่างๆ กันที่ไม่ใช่ภาษาราชการ
3. **ประเทศที่ 3** ประชาชนส่วนน้อยพูดภาษาราชการ และประชาชน ส่วนใหญ่พูดอีกภาษาหนึ่งที่ไม่ใช่ภาษาราชการ
4. **ประเทศที่ 4** ประชากรแบ่งออกเป็นสองส่วนที่เท่าๆ กัน คือคนที่พูดภาษาราชการ และคนที่พูดภาษาต่างๆ กันที่ไม่ใช่ภาษาราชการ

จากเรื่อง “สี่ประเทศ” ให้ตอบคำถามต่อไปนี้

1. ประเทศใดที่ระบบการศึกษาใช้ภาษาราชการเพียงภาษาเดียวจะมีความเหมาะสม**มากที่สุด** กับลักษณะของประชากรตามที่อธิบายไว้

1. ประเทศที่ 1
2. ประเทศที่ 2
3. ประเทศที่ 3
4. ประเทศที่ 4

2. ประเทศใดที่ระบบการศึกษาใช้ภาษาราชการเพียงภาษาเดียวจะมีความเหมาะสม**น้อยที่สุด** กับลักษณะของประชากรตามที่อธิบายไว้

1. ประเทศที่ 1
2. ประเทศที่ 2
3. ประเทศที่ 3
4. ประเทศที่ 4

กระบวนการทางการคิด	ประเมินการกระทำและผลที่ตามมา
กระบวนการทางการคิดย่อย	การประเมินผลที่ตามมาและผลกระทบ
รูปแบบข้อสอบ	เลือกตอบ
ระดับความยากของข้อสอบ	ระดับ 4

การให้คะแนน นโยบายด้านภาษา 4

คะแนนเต็ม

รหัส 2 :

ข้อย่อยที่ 1 ข้อ 2. ประเทศที่ 2

ข้อย่อยที่ 2 ข้อ 3. ประเทศที่ 3

ได้คะแนนบางส่วน

รหัส 1 : ตอบถูกข้อใดข้อหนึ่ง

ไม่ได้คะแนน

รหัส 0 : คำตอบอื่นๆ

รหัส 9 : ไม่ตอบ

กระดานสนทนาเรื่องไก่ (Chicken Forum)



นักเรียนเดินทางไปเยี่ยมญาติที่เพิ่งย้ายไปทำฟาร์มเลี้ยงไก่ นักเรียนถามคุณป้าว่า “ป้ารู้วิธีเลี้ยงไก่ได้อย่างไร” คุณป้าตอบว่า “เราได้พูดคุยกับผู้ที่เลี้ยงไก่หลายๆ คน และยังมีแหล่งเรียนรู้มากมายในอินเทอร์เน็ต เช่น มีกระดานสนทนาเรื่อง สุขภาพของไก่ที่ป่าชอบเข้าไปดู ซึ่งมันช่วยได้อย่างมากตอนที่แม่ไก่ตัวหนึ่งมีอาการเจ็บขาเมื่อไม่นานมานี้ ป้าจะให้ดูบทสนทนาที่ป่าเก็บไว้”

www.chickenhealth.com/forum/aspirin-chickens		
สุขภาพไก่		
แหล่งเรียนรู้ออนไลน์เพื่อไก่สุขภาพดี		
เกี่ยวกับเรา	กระดานสนทนา	รูปภาพ
การให้แอสไพรินกับไก่		
อุษา 88	ผู้ตั้งกระทู้	โพสต์เมื่อวันที่ 28 ตุลาคม เวลา 18.12 น.
สวัสดีทุกคน ! จะเป็นอะไรไหมถ้าฉันให้แอสไพรินกับแม่ไก่ของฉัน มันอายุ 2 ปี และฉันคิดว่ามันมีอาการเจ็บขา ฉันพามันไปหาสัตวแพทย์ไม่ได้จนกว่าจะถึงวันจันทร์และคุณหมอก็ไม่รับโทรศัพท์ แม่ไก่ดูจะเจ็บปวดมาก ฉันอยากให้อะไรบางอย่างกับมันเพื่อให้มันรู้สึกดีขึ้นจนกว่าฉันจะได้พามันไปหาหมอขอบคุณสำหรับความช่วยเหลือ		
นิวB79		โพสต์เมื่อวันที่ 28 ตุลาคม เวลา 18.36 น.
ฉันไม่รู้ว่าแอสไพรินปลอดภัยกับแม่ไก่หรือไม่ ฉันจะตรวจสอบกับสัตวแพทย์อยู่เสมอก่อนจะให้ยากับนกของฉัน ฉันรู้ว่ายาที่ปลอดภัยกับมนุษย์บางชนิดอาจเป็นอันตรายร้ายแรงกับนกได้		
มล		โพสต์เมื่อวันที่ 28 ตุลาคม เวลา 18.52 น.
ฉันเคยให้แอสไพรินกับแม่ไก่ของฉันตัวหนึ่งตอนที่มันบาดเจ็บ ไม่มีปัญหาอะไรเลย วันต่อมาฉันพามันไปพบสัตวแพทย์แต่มันก็อาการดีขึ้นแล้ว ฉันคิดว่าอันตรายอาจเกิดจากการให้ยาในปริมาณที่มากเกินไป ดังนั้นอย่าให้ยาเกินขนาด ! ฉันหวังว่ามันจะอาการดีขึ้น !		
สินค้า สัตว์ปีก		โพสต์เมื่อวันที่ 28 ตุลาคม เวลา 19.07 น.
สวัสดี ! อย่าลืมเข้ามาดูข้อเสนอพิเศษสำหรับสินค้าทุกชนิดที่เกี่ยวข้องกับนก กำลังจัดรายการลดราคาพิเศษในตอนนี้ !		
บอย		โพสต์เมื่อวันที่ 28 ตุลาคม เวลา 19.15 น.
ใครก็ได้ช่วยกรุณาบอกผมหน่อยว่า จะรู้ได้อย่างไรว่าไก่มีอาการป่วย ขอขอบคุณครับ		
ภาณุ		โพสต์เมื่อวันที่ 28 ตุลาคม เวลา 19.21 น.
สวัสดี อุษา ผมเป็นสัตวแพทย์ที่เชี่ยวชาญในด้านนก การให้แอสไพรินกับไก่ที่บาดเจ็บนั้นทำได้ถ้ามันแสดงอาการให้เห็นว่าเจ็บปวด เมื่อต้องจ่ายแอสไพรินให้นก ผลจะทำตามคำแนะนำที่ดีที่สุดที่ตีพิมพ์โดยเวชศาสตร์คลินิกสัตว์ปีก ไก่ควรได้รับแอสไพริน 5 มิลลิกรัมต่อน้ำหนักตัวหนึ่งกิโลกรัม คุณสามารถให้ยาในปริมาณนี้ 3-4 ครั้งต่อวันจนกว่าคุณสามารถพามันไปพบสัตวแพทย์ได้ การติดตามอาการด้วยการพาไปพบสัตวแพทย์เป็นสิ่งที่สำคัญมาก ขอให้โชคดี !		

จากเรื่อง “กระดานสนทนาเรื่องไก่” ให้ตอบคำถามต่อไปนี้

คำถามที่ 1 : กระดานสนทนาเรื่องไก่

อุษา_88 ต้องการรู้ในเรื่องใด

1. เธอสามารถใช้แอสไพรินกับแม่ไก่ที่บาดเจ็บได้หรือไม่
2. เธอสามารถใช้แอสไพรินกับแม่ไก่ที่บาดเจ็บได้บ่อยเพียงใด
3. เธอจะติดต่อสัตวแพทย์เกี่ยวกับเรื่องแม่ไก่ที่บาดเจ็บได้อย่างไร
4. เธอสามารถวินิจฉัยระดับความเจ็บปวดของแม่ไก่ที่บาดเจ็บได้หรือไม่

กระบวนการอ่าน	การมีความเข้าใจ – แสดงถึงความเข้าใจในความหมายที่แท้จริงของเนื้อเรื่อง
สถานการณ์	ส่วนบุคคล
ประเภทของเนื้อเรื่อง	การติดต่อสัมพันธ์
รูปแบบของเนื้อเรื่อง	ต่อเนื่อง
แหล่งที่มาของเนื้อเรื่อง	เรื่องเดียว
รูปแบบของข้อสอบ	เลือกตอบ

การให้คะแนน กระดานสนทนาเรื่องไก่ 1

คะแนนเต็ม

รหัส 1 : ข้อ 1. เธอสามารถใช้แอสไพรินกับแม่ไก่ที่บาดเจ็บได้หรือไม่

ไม่ได้คะแนน

รหัส 0 : ตอบถูกน้อยกว่าสี่ข้อ

รหัส 9 : ไม่ตอบ

คำถามที่ 2 : ละครดานสนทนาเรื่องไก่

เพราะเหตุใด อูชา_88 จึงตัดสินใจโพสต์คำถามคำถามของเธอลงบนละครดานสนทนาในอินเทอร์เน็ต

1. เพราะเธอไม่รู้ว่าจะค้นหาสั้วแพทย์ได้อย่างไร
2. เพราะเธอคิดว่าปัญหาของแม่ไก่ไม่ได้รุนแรง
3. เพราะเธอต้องการช่วยแม่ไก่ให้เร็วที่สุดเท่าที่จะทำได้
4. เพราะเธอมีเงินไม่มากพอที่จะไปหาสั้วแพทย์

กระบวนการอ่าน	การมีความเข้าใจในเนื้อเรื่อง – บุรณาการและลงข้อสรุปจากสนทนาหลายๆ ส่วนที่อยู่ในเนื้อเรื่อง
สถานการณ์	ส่วนบุคคล
ประเภทของเนื้อเรื่อง	การติดต่อสัมพันธ์
รูปแบบของเนื้อเรื่อง	ต่อเนื่อง
แหล่งที่มาของเนื้อเรื่อง	เรื่องเดียว
รูปแบบของข้อสอบ	เลือกตอบ

การให้คะแนน ละครดานสนทนาเรื่องไก่ 2

คะแนนเต็ม

รหัส 1 : ข้อ 3. เพราะเธอต้องการช่วยแม่ไก่ให้เร็วที่สุดเท่าที่จะทำได้

ไม่ได้คะแนน

รหัส 0 : ตอบถูกน้อยกว่าสี่ข้อ

รหัส 9 : ไม่ตอบ

คำถามที่ 3 : กระดานสนทนาเรื่องไก่

บนกระดานสนทนามีบางโพสต์ที่เกี่ยวกับหัวข้อเรื่อง แต่บางโพสต์ก็ไม่เกี่ยวกับหัวข้อเรื่อง
ทำเครื่องหมาย ✓ ในช่อง **ใช่** หรือ **ไม่ใช่** เพื่อระบุว่าโพสต์ที่อยู่ในตารางข้างล่างเกี่ยวกับปัญหาของ
อุษา_88 หรือไม่

โพสต์นี้เกี่ยวกับปัญหาของ อุษา_88 ใช่หรือไม่	ใช่	ไม่ใช่
โพสต์ของนิวB79		
โพสต์ของมล		
โพสต์ของสินค้า_สัตว์ปีก		
โพสต์ของบอย		
โพสต์ของภาณุ		

กระบวนการอ่าน การประเมินและสะท้อนความคิดเห็นต่อเนื้อเรื่อง – สะท้อนความคิดเห็นเกี่ยวกับเนื้อหาและรูปแบบเรื่องที่ได้อ่านอย่างมีวิจารณ์ญาณ

สถานการณ์ ส่วนบุคคล

ประเภทของเนื้อเรื่อง การติดต่อสัมพันธ์

รูปแบบของเนื้อเรื่อง ต่อเนื่อง

แหล่งที่มาของเนื้อเรื่อง เรื่องเดียว

รูปแบบของข้อสอบ เลือกตอบเชิงซ้อน

การให้คะแนน กระดานสนทนาเรื่องไก่ 3

คะแนนเต็ม

รหัส 1 : ตอบถูกทั้งห้าข้อ ใช่ ใช่ ไม่ใช่ ไม่ใช่ ใช่ ตามลำดับ

ไม่ได้คะแนน

รหัส 0 : ตอบถูกน้อยกว่าห้าข้อ

รหัส 9 : ไม่ตอบ

คำถามที่ 4 : กระดานสนทนาเรื่องไก่

ผู้ที่เคยมีประสบการณ์ด้านบวกในการใช้แอสไพรินกับแม่ไก่ที่บาดเจ็บ คือใคร

1. อุษา_888
2. นิวB79
3. มล
4. บอย

กระบวนการอ่าน	การมีความเข้าใจ – แสดงถึงความเข้าใจในความหมายที่แท้จริงของเนื้อเรื่อง
สถานการณ์	ส่วนบุคคล
ประเภทของเนื้อเรื่อง	การติดต่อสัมพันธ์
รูปแบบของเนื้อเรื่อง	ต่อเนื่อง
แหล่งที่มาของเนื้อเรื่อง	เรื่องเดียว
รูปแบบของข้อสอบ	เลือกตอบ

การให้คะแนน กระดานสนทนาเรื่องไก่ 4

คะแนนเต็ม

รหัส 1 : ข้อ 3. มล

ไม่ได้คะแนน

รหัส 0 : ตอบถูกน้อยกว่าสี่ข้อ

รหัส 9 : ไม่ตอบ

คำถามที่ 5 : กระจาดสนทนาเรื่องไก่

เพราะเหตุใด สิ้นค้า_สัตว์ปีก จึงตอบโพสต์ของ อุษา_88

1. เพื่อเป็นการโฆษณาธุรกิจ
2. เพื่อตอยคำถามของอุษา_88
3. เพื่อเสริมคำแนะนำของมล
4. เพื่อแสดงถึงความเชี่ยวชาญในเรื่องนก

กระบวนการอ่าน	การมีความเข้าใจในเนื้อเรื่อง – บุรณาการและลงข้อสรุปจากสนทนาหลายๆ ส่วนที่อยู่ในเนื้อเรื่อง
สถานการณ์	ส่วนบุคคล
ประเภทของเนื้อเรื่อง	การติดต่อสัมพันธ์
รูปแบบของเนื้อเรื่อง	ต่อเนื่อง
แหล่งที่มาของเนื้อเรื่อง	เรื่องเดียว
รูปแบบของข้อสอบ	เลือกตอบ

การให้คะแนน กระจาดสนทนาเรื่องไก่ 5

คะแนนเต็ม

รหัส 1 : ข้อ 1. เพื่อเป็นการโฆษณาธุรกิจ

ไม่ได้คะแนน

รหัส 0 : ตอบถูกน้อยกว่าสี่ข้อ

รหัส 9 : ไม่ตอบ

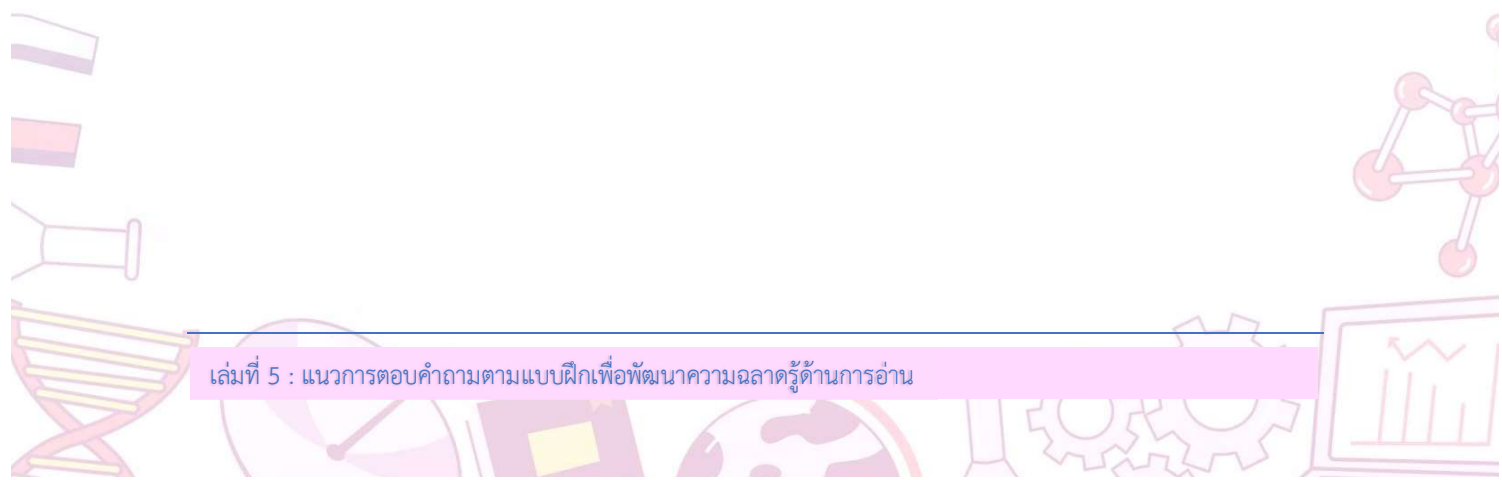

คำถามที่ 6 : กระจานสนทนาเรื่องไก่

ใครคือผู้ที่โพสต์ตอบคำถามของ อูษา_88 ได้นำเชื่อถือมากที่สุด

- 1. นิวB79
- 2. มล
- 3. ลินค้า_สัตว์ปีก
- 4. ภาณู

จงให้เหตุผลอธิบายคำตอบของนักเรียน

.....

.....

.....

กระบวนการอ่าน	การประเมินและสะท้อนความคิดเห็นต่อเนื้อเรื่อง – ประเมินคุณภาพและความน่าเชื่อถือของเนื้อเรื่องได้
สถานการณ์	ส่วนบุคคล
ประเภทของเนื้อเรื่อง	การติดต่อสัมพันธ์
รูปแบบของเนื้อเรื่อง	ต่อเนื่อง
แหล่งที่มาของเนื้อเรื่อง	เรื่องเดียว
รูปแบบของข้อสอบ	เลือกตอบและเขียนตอบแบบเปิด

การให้คะแนน กระจานสนทนาเรื่องไก่ 6

คะแนนเต็ม

รหัส 1 :

เลือก หรือ ตอบ นิวB79 โดยตรงหรือโดยนัย และ กล่าวว่าคำตอบของ นิวB79 บอกเป็นนัยว่า อูษา_88 ควรตรวจสอบกับสัตวแพทย์ของเธอก่อนจะให้อาหารแม่ไก่ ตัวอย่างเช่น

- [นิวB79] นิวบอกว่าเธอจะถามสัตวแพทย์ของเธอก่อน
- [ไม่ได้เลือก] นิวB79 ไม่ได้บอกว่า อูษา_88 ควรทำอะไร แต่เธอบอกว่าเธอจะตรวจสอบกับสัตวแพทย์ของเธอก่อนให้อาหาร

หรือ : เลือก หรือ ตอบ มล โดยตรงหรือโดยนัย และ กล่าวว่ามลให้แอสไพรินกับแม่ไก่ของเธอ แล้วแม่ไก่หายป่วย ตัวอย่างเช่น

- [มล] มลให้แอสไพรินกับแม่ไก่ของเธอ และมันก็อาการดีขึ้น
- [มล] มลมีแม่ไก่ที่หายป่วย หลังจากเธอให้มันกินแอสไพริน

หรือ : เลือก หรือ ตอบ ภาณู โดยตรงหรือโดยนัย และ กล่าวว่าภาณูเป็นสัตวแพทย์/ผู้เชี่ยวชาญด้านนก หรือ มีความรู้เกี่ยวกับการรักษานก ตัวอย่างเช่น

- [ภาณู] เขาเป็นสัตวแพทย์
- [ภาณู] ภาณูเชี่ยวชาญเรื่องนก
- [ภาณู] ภาณูมีความรู้เกี่ยวกับแนวทางการให้ปริมาณยา ส าหรับไก่
- [ไม่ได้เลือก] ภาณูพูดถึงหนังสือเกี่ยวกับยาของนก

ไม่ได้คะแนน

รหัส 0 :

คำตอบอื่น ๆ รวมทั้งคำตอบที่ไม่ถูกต้อง กว้างเกิน ไม่เกี่ยวข้อง หรือไม่เพียงพอ ตัวอย่างเช่น

- [นิวB79] มันถูกโผล่อยู่บนกระดานสนทนา [กว้างเกิน/ไม่เพียงพอ]
- [มล] มลมีไก่ [ไม่เพียงพอ]
- [ภานุ] ภานุรู้เกี่ยวกับไก่ [ไม่เพียงพอ]
- [ภานุ] ภานุเป็นผู้เชี่ยวชาญ [กว้างเกิน: ไม่ได้ชี้ให้เห็นว่าเชี่ยวชาญด้านใด]
- [สินค้า_สัตว์ปีก] เขามีสิ่งของมากมายสำหรับแม่ไก่ [เลือกและให้เหตุผลไม่ถูกต้อง]

รหัส 9 : ไม่ตอบ

คำถามที่ 7 : กระดานสนทนาเรื่องไก่

เพราะเหตุใดภานูจึงไม่สามารถบอกปริมาณที่แน่นอนของแอสไพรินสำหรับแม่ไก่ของ อูชา_88 ได้

.....

.....

.....

.....

กระบวนการอ่าน	การมีความเข้าใจในเนื้อเรื่อง - บุรณาการและลงข้อสรุปจากสนทนาหลาย ๆ ส่วนที่อยู่ในเนื้อเรื่อง
สถานการณ์	ส่วนบุคคล
ประเภทของเนื้อเรื่อง	การติดต่อสัมพันธ์
รูปแบบของเนื้อเรื่อง	ต่อเนื่อง
แหล่งที่มาของเนื้อเรื่อง	เรื่องเดียว
รูปแบบของข้อสอบ	เขียนตอบแบบเปิด

การให้คะแนน กระดานสนทนาเรื่องไก่ 7

คะแนนเต็ม

รหัส 1 :

กล่าวว่า ไม่มี/ไม่ทราบน้ำหนักหรือขนาดของไก่ ตัวอย่างเช่น

- อูชา_88 ไม่ได้บอกน้ำหนักไก่เอาไว้ในโพสต์ของเธอ
- ภานูไม่รู้ว่ไก่ของเธอหนักเท่าไร
- ไม่บอกน้ำหนักของไก่
- ไม่รู้ขนาดของไก่

ไม่ได้คะแนน

รหัส 0 :

ให้คำตอบที่ไม่ถูกต้อง กว้างเกิน ไม่เกี่ยวข้อง หรือไม่เพียงพอ ตัวอย่างเช่น

- ภานูไม่ได้ตรวจไก่ของเธอ [ไม่เพียงพอ]
- ภานูไม่ใช่สัตวแพทย์ของเธอ [ไม่เกี่ยวข้อง]
- ภานูคำนวณไม่ได้ [ไม่เพียงพอ]

รหัส 9 : ไม่ตอบ

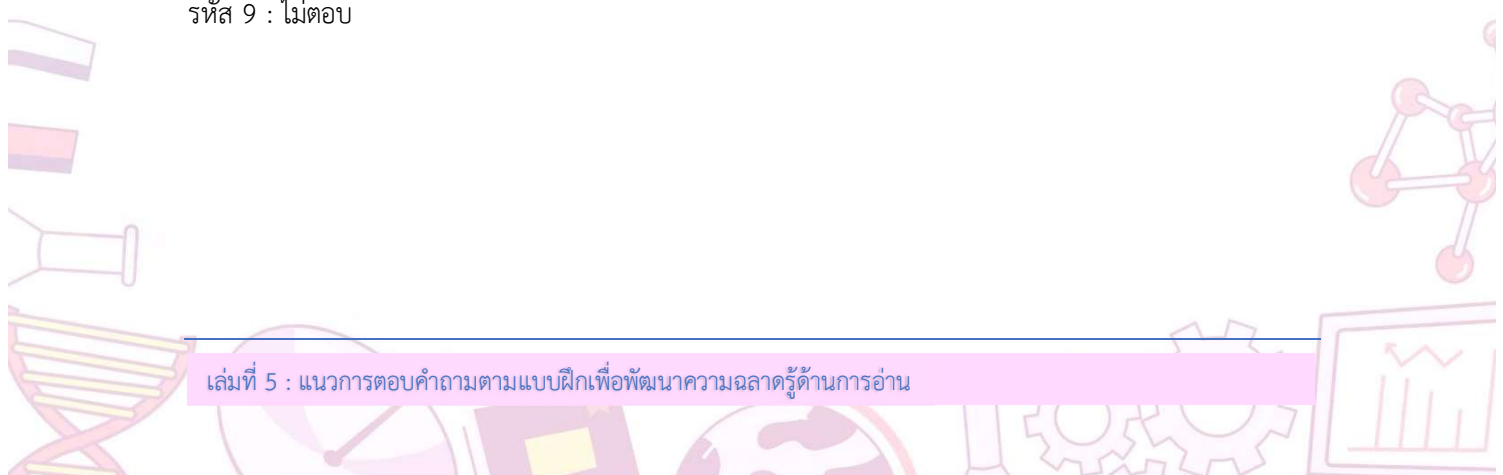

นมวัว (Cows Milk)



ในสถานที่บางแห่ง เช่น สหรัฐอเมริกา การดื่มนมวัวเป็นเรื่องปกติ

ลองนึกดูว่า นักเรียนสามคน ได้แก่ แอนนา คริสโตเฟอร์ และแซม อยู่ที่ร้านกาแฟในสหรัฐอเมริกา เจ้าของร้านกาแฟได้ติดป้ายไว้ที่หน้าต่างซึ่งระบุว่า “หลังจากวันที่ 5 เมษายน ที่นี้จะไม่มีการใช้นมวัวอีกต่อไป แต่เราจะใช้นมที่ทำจากถั่วเหลืองแทน” แอนนา คริสโตเฟอร์ และแซม อยากรู้ว่าเพราะเหตุใดร้านกาแฟจึงเลิกใช้นมวัว แอนนาจึงใช้สมาร์ทโฟนเพื่อสืบค้นข้อมูลทางอินเทอร์เน็ตเกี่ยวกับ “นมวัว” พวกเขาดูผลการสืบค้นอันดับแรก และพูดคุยกันในเรื่องนี้

คุณค่าทางโภชนาการของนม : ประโยชน์มากล้น !

ผลิตภัณฑ์นมจาก อิมούνฟาร์มนม ประกอบด้วยสารอาหารสำคัญ ได้แก่ แคลเซียม โปรตีน วิตามินดี วิตามินบี 12 ไรโบฟลาวิน และโพแทสเซียม วิตามินและเกลือแร่เหล่านี้ทำให้ผลิตภัณฑ์นมจาก อิมούνฟาร์มนม เป็นส่วนสำคัญของมื้ออาหารที่มีประโยชน์ต่อสุขภาพการบริโภคผลิตภัณฑ์นมจาก อิมούνฟาร์มนม ทุกวันเป็นวิธีที่ดีที่สุดที่จะมั่นใจได้ว่าคุณได้รับ วิตามินและเกลือแร่ที่จำเป็นต่อร่างกาย

การบริโภคผลิตภัณฑ์นมจาก อิมούνฟาร์มนม ช่วยในการลดน้ำหนักตัวให้ได้ผลดีขึ้น และควบคุม น้ำหนักให้อยู่ในระดับที่เหมาะสม นมช่วยเพิ่มความแข็งแรงและความหนาแน่นของกระดูก นอกจากนี้ นมช่วยให้สุขภาพของหัวใจและหลอดเลือดดีขึ้น และยังช่วยป้องกันมะเร็ง นมหนึ่งแก้วอัดแน่นไปด้วย วิตามิน เกลือแร่ และอุดมไปด้วยประโยชน์ต่อสุขภาพ

นายแพทย์บิล ซีเยร์ รองศาสตราจารย์ผู้เชี่ยวชาญด้านกุมารเวชศาสตร์ ของมหาวิทยาลัยแห่ง แคลิฟอร์เนีย ทีเออร์ไวน์ กล่าวว่า นมเป็นแหล่งรวมสารอาหารที่สำคัญไว้มากมายในทีเดียว สมาคมอาหาร ฟาร์มโคนมสากล (IDFA) สนับสนุนแนวคิดนี้ อันที่จริง IDFA กล่าวว่า ผู้เชี่ยวชาญและกลุ่มคนทำงานด้าน สุขภาพจำนวนมากก็คงจะเห็นด้วยว่า

นมมีสารอาหารครบถ้วนและเป็นสารอาหารที่จำเป็นถึง 9 ชนิด นอกจากจะเป็นแหล่งอัน อุดมสมบูรณ์ของแคลเซียมและวิตามินดี นมยังเป็นแหล่งของวิตามินเอ โปรตีน และโพแทสเซียม อยู่ใน ปริมาณมาก ผลิตภัณฑ์จากนมจึงเป็นสิ่งที่แพทย์แนะนำ การใช้ผลิตภัณฑ์จากนมเป็นส่วนสำคัญของอาหาร เพื่อสุขภาพได้รับการยอมรับมานานแล้วจากกลุ่มผู้ที่ทำงานด้านโภชนาการและวิทยาศาสตร์ รวมถึงมูลนิธิ โรคกระดูกพรุนแห่งชาติ สมาคมศัลยแพทย์ สถาบันสุขภาพแห่งชาติ องค์การด้านการแพทย์แห่ง สหรัฐอเมริกา และกองกรชั้นนำทางด้านสุขภาพจำนวนมาก

สมาคมอาหารฟาร์มโคนมสากล วันที่ 27 กันยายน ค.ศ. 2007

จากเรื่อง “นมวัว” ให้ตอบคำถามต่อไปนี้

คำถามที่ 1 : นมวัว

จากความเห็นของ IDFA ข้อความใดที่ผู้เชี่ยวชาญและองค์กรชั้นนำทางด้านสุขภาพมีความเห็นตรงกัน

1. การบริโภคนมและผลิตภัณฑ์จากนมเป็นเหตุให้เกิดโรคอ้วน
2. นมเป็นแหล่งอาหารที่มีวิตามินและเกลือแร่ที่จำเป็นอยู่มาก
3. นมมีวิตามินมากกว่าเกลือแร่
4. การดื่มนมเป็นสาเหตุหลักของโรคกระดูกพรุน

กระบวนการอ่าน	การมีความเข้าใจในเนื้อเรื่อง – แสดงถึงความเข้าใจในความหมายที่แท้จริงของเนื้อเรื่อง
สถานการณ์	ส่วนบุคคล
ประเภทของเนื้อเรื่อง	การโต้แย้ง
รูปแบบของเนื้อเรื่อง	ต่อเนื่อง
แหล่งที่มาของเนื้อเรื่อง	หลายเรื่อง
รูปแบบของข้อสอบ	เลือกตอบ

การให้คะแนน นมวัว 1

คะแนนเต็ม

รหัส 1 : ข้อ 2. นมเป็นแหล่งอาหารที่มีวิตามินและเกลือแร่ที่จำเป็นอยู่มาก

ไม่ได้คะแนน

รหัส 0 : คำตอบอื่นๆ

รหัส 9 : ไม่ตอบ

คำถามที่ 2 : นมวัว

จุดประสงค์หลักของเนื้อเรื่องคืออะไร

1. เพื่อโต้แย้งว่าผลิตภัณฑ์นมช่วยในการลดน้ำหนักตัวได้มากขึ้น
2. เพื่อเปรียบเทียบผลิตภัณฑ์นมจาก อิมอูนฟาร์มนม กับ ผลิตภัณฑ์นมอื่นๆ
3. เพื่อแจ้งให้สาธารณชนทราบถึงความเสี่ยงที่เกี่ยวข้องกับโรคหัวใจ
4. เพื่อสนับสนุนการใช้ผลิตภัณฑ์จาก อิมอูนฟาร์มนม

กระบวนการอ่าน	การประเมินและสะท้อนความคิดเห็นต่อเนื้อเรื่อง - สะท้อนความคิดเห็นเกี่ยวกับเนื้อหาและรูปแบบของเรื่องที่ได้อ่านอย่างมีวิจารณญาณ
สถานการณ์	ส่วนบุคคล
ประเภทของเนื้อเรื่อง	การโต้แย้ง
รูปแบบของเนื้อเรื่อง	ต่อเนื่อง
แหล่งที่มาของเนื้อเรื่อง	หลายเรื่อง
รูปแบบของข้อสอบ	เลือกตอบ

การให้คะแนน นมวัว 2

คะแนนเต็ม

รหัส 1 : ข้อ 4. เพื่อสนับสนุนการใช้ผลิตภัณฑ์จาก อิมอูนฟาร์มนม

ไม่ได้คะแนน

รหัส 0 : คำตอบอื่นๆ

รหัส 9 : ไม่ตอบ

แอนนา คริสโตเฟอร์ และแซม กำลังพูดคุยเกี่ยวกับการตัดสินใจของเจ้าของร้านกาแฟที่เลิกจำหน่ายนมวัว แซมพูดว่า “เป็นไปได้ว่านมวัวอาจจะแพงเกินไป” คริสโตเฟอร์กำลังมองดูที่สมาร์ทโฟนของเขา แล้วพูดว่า “เป็นไปได้นะ แต่ฉันได้สืบค้นข้อมูลในเว็บเรื่องนมวัวด้วยเหมือนกัน เดียวฉันจะส่งลิงก์ของบทความใหม่ๆ ให้พวกเธอซึ่งอาจช่วยอธิบายเรื่องนี้ได้” แอนนาและแซม เปิดลิงก์ที่คริสโตเฟอร์ส่งมา และอ่านบทความเรื่อง “แค่พูดว่า “ไม่เอา” นมวัว!”

แค่พูดว่า “ไม่เอา” นมวัว

โดย ดร.วิภาดา นีรนนท์ ผู้รายงานข่าวสุขภาพ

นมวัวเป็นส่วนสำคัญของชีวิตผู้คนจำนวนมากในสหรัฐอเมริกา เด็กทารกคนนมวัวจากขวดนมเด็กๆ กินธัญพืชที่ราดนมวัวจนชุ่ม แม้แต่ผู้ใหญ่เองก็ยังชอบดื่มนมเย็นๆ สักแก้วเป็นบางครั้งคราว ใช่มั้ย? นมวัวเข้ามาเป็นส่วนสำคัญมากกับอาหารการกินของมนุษย์ในหลายๆ ที่ทั่วโลก อย่างไรก็ตามงานวิจัยจำนวนมากกลับชี้ให้เห็นว่านมอาจจะไม่ได้ “ดีต่อร่างกาย” อย่างที่คำโฆษณาติดหูของชาวอเมริกันกล่าวอ้าง

กรมการเกษตรของสหรัฐอเมริกา สภาผลิตภัณฑ์นมอเมริกัน บริษัทบริหารจัดการผลิตภัณฑ์นมและองค์กรอื่นๆ ได้ทำงานอย่างหนักเพื่อส่งเสริมเรื่องนมมาเป็นเวลาหลายปี พวกเขาส่งเสริมให้ผู้ใหญ่ดื่มนมอย่างน้อยวันละสามแก้ว อย่างไรก็ตามการศึกษามากมายในทศวรรษที่ผ่านมาได้ตั้งข้อสงสัยเกี่ยวกับความสามารถของนมในการเสริมสร้างความแข็งแรงของกระดูก และคำกล่าวอ้างอื่นๆ เกี่ยวกับประโยชน์ของนมที่มีต่อสุขภาพ ซึ่งผลการศึกษาเหล่านี้อาจทำให้คุณประหลาดใจ

การศึกษาเกี่ยวกับผลกระทบของการดื่มนมที่สำคัญและใหม่สุดชิ้นหนึ่งได้ถูกตีพิมพ์ในวารสาร British Medical Journal เมื่อเดือนตุลาคม ค.ศ. 2014 ผลจากการศึกษานี้นำไปสู่การยืนยันอย่างหนักแน่นเกี่ยวกับผลจากการบริโภคนม ในการศึกษาครั้งนี้ได้ติดตามคนในสวีเดนมากกว่า 100,000 คนในช่วงระยะเวลา 20-30 ปี นักวิจัยพบว่า ผู้หญิงที่ดื่มนมเป็นประจำประสบปัญหาการแตกหักของกระดูกมากขึ้น นอกจากนี้ ทั้งผู้ชายและผู้หญิงที่ดื่มนมเป็นประจำมีแนวโน้มมากขึ้นที่จะประสบปัญหาจากโรคหัวใจและโรคมะเร็ง ผลการศึกษาที่พลิกความคาดหมายเหล่านี้คล้ายคลึงกับผลจากการศึกษาอื่นๆ

คณะกรรมการด้านการแพทย์ที่รับผิดชอบทางด้านยา (PCRM) ให้ข้อคิดเห็นต่อปัญหาสุขภาพบางปัญหาที่เกี่ยวข้องกับการบริโภคนม PCRM กล่าวอ้างว่านมและผลิตภัณฑ์จากนม “มีประโยชน์ต่อกระดูกเพียงเล็กน้อยหรือแทบไม่มีประโยชน์เลย” PCRM ยังได้อธิบายเพิ่มเติมถึงปัญหาที่เฉพาะเจาะจงเกี่ยวกับนมไว้ว่า “โปรตีนจากนม น้ำตาลจากนม ไขมัน และไขมันอิ่มตัวในผลิตภัณฑ์จากนมก่อให้เกิดความเสี่ยงต่อสุขภาพสำหรับเด็ก และกระตุ้นให้เกิดโรคอ้วน โรคเบาหวาน และโรคหัวใจ”

คำกล่าวอ้างเหล่านี้เป็นเรื่องที่รุนแรงและจำเป็นต้องมีการศึกษาเพิ่มเติมเพื่อยืนยันผลการศึกษา อย่างไรก็ตาม มีหลักฐานมากมายที่พิสูจน์ว่าการดื่มนมวัวไม่น่าจะให้ประโยชน์ต่อสุขภาพได้มากเท่ากับที่เคยเข้าใจกัน หากคำกล่าวอ้างเหล่านี้กลายเป็นข้อเท็จจริงที่ปฏิเสธไม่ได้ มันก็อาจจะถึงเวลาแล้วที่เราจะพูดว่า “ไม่เอา” นมวัว!

จากเรื่อง “แค่พูดว่าไม่เอานมวัว” ให้ตอบคำถามต่อไปนี้

คำถามที่ 3 : นมวัว

ข้อความต่อไปนี้แสดงถึงจุดประสงค์ของ ดร.วิภาดา ในการเขียนบทความใช่หรือไม่ ทำเครื่องหมาย ✓ ในช่อง ใช่ หรือ ไม่ใช่ ในแต่ละข้อความ

ข้อความต่อไปนี้แสดงถึงจุดประสงค์ของบทความใช่หรือไม่	ใช่	ไม่ใช่
เพื่อตั้งข้อสงสัยถึงประโยชน์ของผลิตภัณฑ์จากนมที่มีต่อสุขภาพโดยทั่วไป		
เพื่อส่งเสริมให้ประชาชนเลิกดื่มนมในทันที		
เพื่ออภิปรายผลการวิจัยต่างๆ ที่เกี่ยวกับนมวัว		
เพื่อชี้ให้เห็นว่ายังไม่มีการศึกษาเกี่ยวกับนม และผลิตภัณฑ์อื่นๆ จากนม		

กระบวนการอ่าน	การประเมินและสะท้อนความคิดเห็นต่อเนื้อเรื่อง - สะท้อนความคิดเห็นเกี่ยวกับเนื้อหาและรูปแบบของเรื่องที่ได้อ่านอย่างมีวิจารณ์ญาณ
สถานการณ์	ส่วนบุคคล
ประเภทของเนื้อเรื่อง	การโต้แย้ง
รูปแบบของเนื้อเรื่อง	ต่อเนื่อง
แหล่งที่มาของเนื้อเรื่อง	หลายเรื่อง
รูปแบบของข้อสอบ	เลือกตอบเชิงซ้อน

การให้คะแนน นมวัว 3

คะแนนเต็ม

รหัส 1 : ตอบถูกทั้งหมดสี่ข้อ ใช่ ไม่ใช่ ใช่ ไม่ใช่ ตามลำดับ

ไม่ได้คะแนน

รหัส 0 : ตอบถูกน้อยกว่าสี่ข้อ

รหัส 9 : ไม่ตอบ

คำถามที่ 4 : นมวัว

ดร.วิภาดา นำเสนอผลการวิจัยบางเรื่องที่อาจทำให้ผู้อ่าน “ประหลาดใจ”
จงระบุเหตุผลจากการวิจัยมาหนึ่งเรื่อง

.....
.....
.....
.....

กระบวนการอ่าน	การมีความเข้าใจในเนื้อเรื่อง – แสดงถึงความเข้าใจในความหมายที่แท้จริงของเนื้อเรื่อง
สถานการณ์	ส่วนบุคคล
ประเภทของเนื้อเรื่อง	การโต้แย้ง
รูปแบบของเนื้อเรื่อง	ต่อเนื่อง
แหล่งที่มาของเนื้อเรื่อง	หลายเรื่อง
รูปแบบของข้อสอบ	เขียนตอบแบบเปิด

การให้คะแนน นมวัว 4

คะแนนเต็ม

รหัส 1 :

ยกข้อความหรือถอดความผลการวิจัยเรื่องใดเรื่องหนึ่งที่กล่าวไว้ในเนื้อเรื่องต่อไปนี้:

1. ผู้หญิงที่ดื่มนมเป็นประจำประสบปัญหาการแตกหักของกระดูกมากขึ้น
2. ทั้งผู้หญิงและผู้ชายที่ดื่มนมเป็นประจำมีแนวโน้มมากขึ้นที่จะประสบปัญหาจากโรคหัวใจและโรคมะเร็ง

ไม่ได้คะแนน

รหัส 0 :

ไม่ได้กล่าวถึงผลการวิจัยตามคำอธิบายรหัส 1 หรือ ให้คำตอบที่ไม่ถูกต้อง กว้างเกิน หรือไม่เกี่ยวข้อง ตัวอย่างเช่น

- นมทำให้ คน/เด็ก เป็นโรคอ้วน
- นมไม่ดีต่อสุขภาพ [ไม่ได้ระบุผลการวิจัยใดอย่างเฉพาะเจาะจง]
- คนเราไม่ควรดื่มนมวันละสามแก้ว

รหัส 9 : ไม่ตอบ

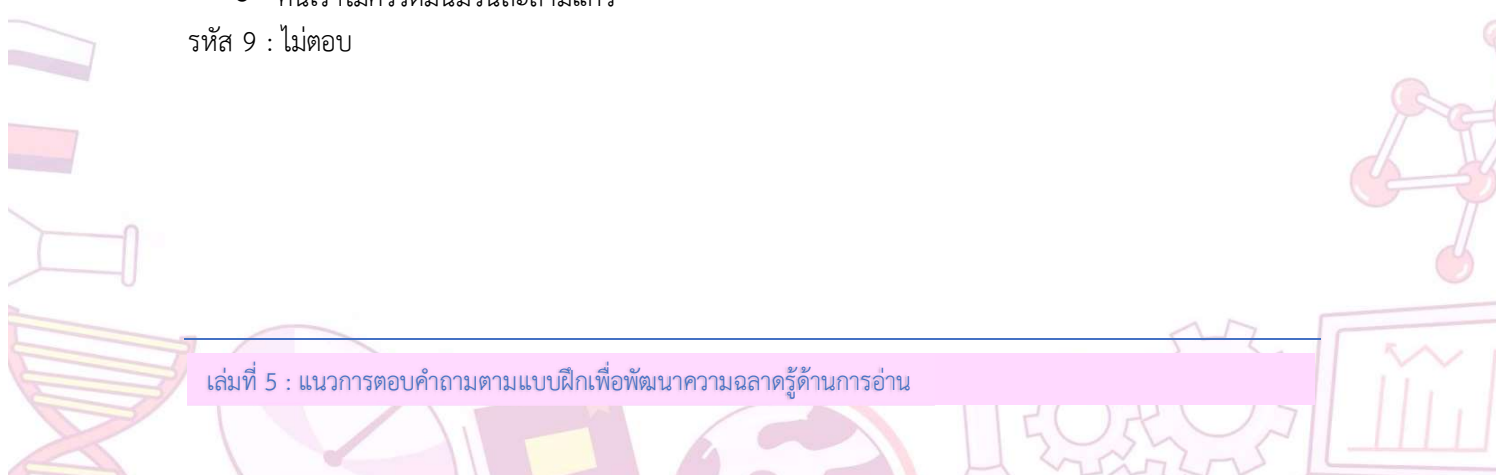

อิมούνฟาร์มนม		
เกี่ยวกับเรา	ผลิตภัณฑ์	โภชนาการ
<p>คุณค่าทางโภชนาการของนม : ประโยชน์มากล้น !</p> <p>ผลิตภัณฑ์นมจาก อิมούνฟาร์มนม ประกอบด้วยสารอาหารสำคัญ ได้แก่ แคลเซียม โปรตีน วิตามินดี วิตามินบี 12 ไรโบฟลาวิน และโพแทสเซียม วิตามินและเกลือแร่เหล่านี้ทำให้ผลิตภัณฑ์นมจาก อิมούνฟาร์มนม เป็นส่วนสำคัญของมื้ออาหารที่มีประโยชน์ต่อสุขภาพการบริโภคผลิตภัณฑ์นมจาก อิมούνฟาร์มนม ทุกวันเป็นวิธีที่ดีที่จะมั่นใจได้ว่าคุณได้รับ วิตามินและเกลือแร่ที่จำเป็นต่อร่างกาย</p> <p>การบริโภคผลิตภัณฑ์นมจาก อิมούνฟาร์มนม ช่วยในการลดน้ำหนักตัวให้ได้ผลดีขึ้น และควบคุมน้ำหนักให้อยู่ในระดับที่เหมาะสม นมช่วยเพิ่มความแข็งแรงและความหนาแน่นของกระดูก นอกจากนี้ นมช่วยให้สุขภาพของหัวใจและหลอดเลือดดีขึ้น และยังช่วยป้องกันมะเร็ง นมหนึ่งแก้วอัดแน่นไปด้วยวิตามิน เกลือแร่ และอุดมไปด้วยประโยชน์ต่อสุขภาพ</p> <p>นายแพทย์บิล เชียร์ รองศาสตราจารย์ผู้เชี่ยวชาญด้านกุมารเวชศาสตร์ ของมหาวิทยาลัยแห่งแคลิฟอร์เนีย ทีเออร์ไวน์ กล่าวว่า นมเป็นแหล่งรวมสารอาหารที่สำคัญไว้มากมายในทีเดียว สมาคมอาหารฟาร์มโคนมสากล (IDFA) สนับสนุนแนวคิดนี้ อันที่จริง IDFA กล่าวว่า ผู้เชี่ยวชาญและกลุ่มคนทำงานด้านสุขภาพจำนวนมากก็คงจะเห็นด้วยว่า</p> <p>นมมีสารอาหารครบถ้วนและเป็นสารอาหารที่จำเป็นถึง 9 ชนิด นอกจากนี้จะเป็นแหล่งอันอุดมสมบูรณ์ของแคลเซียมและวิตามินดี นมยังเป็นแหล่งของวิตามินเอ โปรตีน และโพแทสเซียม อยู่ในปริมาณมาก ผลิตภัณฑ์จากนมจึงเป็นสิ่งที่แพทย์แนะนำ การใช้ผลิตภัณฑ์จากนมเป็นส่วนสำคัญของอาหารเพื่อสุขภาพได้รับการยอมรับมานานแล้วจากกลุ่มผู้ที่ทำงานด้านโภชนาการและวิทยาศาสตร์ รวมถึงมูลนิธิโรคกระดูกพรุนแห่งชาติ สมาคมศัลยแพทย์ สถาบันสุขภาพแห่งชาติ องค์การด้านการแพทย์แห่งสหรัฐอเมริกา และองค์กรชั้นนำทางด้านสุขภาพจำนวนมาก</p> <p style="text-align: right;">สมาคมอาหารฟาร์มโคนมสากล วันที่ 27 กันยายน ค.ศ. 2007</p>		

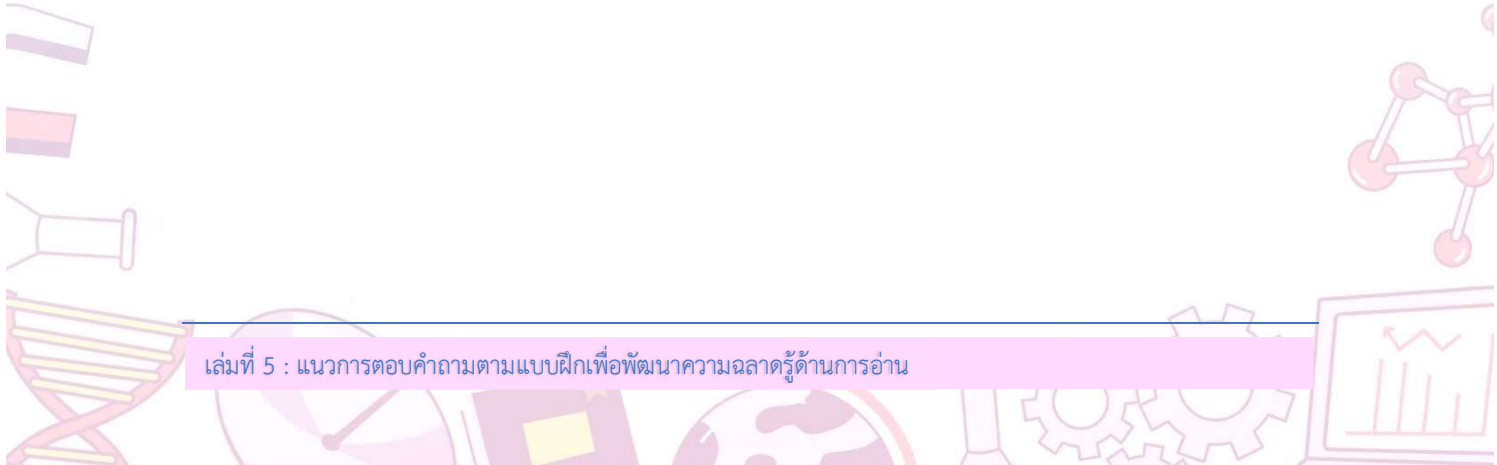

จากทั้งสองแหล่งข้อมูล ให้ตอบคำถามต่อไปนี้

คำถามที่ 5 : นมวัว

จากบทความเกี่ยวกับนมทั้งสองเนื้อเรื่อง ข้อความในตารางข้างล่างเป็นข้อเท็จจริงหรือความคิดเห็น ทำเครื่องหมาย ✓ ในช่อง ข้อเท็จจริง หรือ ความคิดเห็น ในแต่ละข้อความ

ข้อความต่อไปนี้แสดงถึงจุดประสงค์ของบทความใช่หรือไม่	ข้อเท็จจริง	ความคิดเห็น
การศึกษาล่าสุดเกี่ยวกับประโยชน์ต่อสุขภาพของนมให้ผลที่น่าประหลาดใจ		
การศึกษาต่างๆ ได้แสดงให้เห็นว่า การดื่มนมมีผลกระทบต่ออันตรายต่อสุขภาพ		
หลายการศึกษาได้ตั้งข้อสงสัยเกี่ยวกับความสามารถของนมในการเสริมสร้างความแข็งแรงของกระดูก		
การดื่มนมและผลิตภัณฑ์อื่นๆ จากนมเป็นวิธีการลดน้ำหนักที่ดีที่สุด		

กระบวนการอ่าน	การมีความเข้าใจในเนื้อเรื่อง – บุรณาการและลงข้อสรุปจากข้อสนเทศหลาย ๆ ส่วนที่อยู่ในเนื้อเรื่อง
สถานการณ์	ส่วนบุคคล
ประเภทของเนื้อเรื่อง	การโต้แย้ง
รูปแบบของเนื้อเรื่อง	ต่อเนื่อง
แหล่งที่มาของเนื้อเรื่อง	หลายเรื่อง
รูปแบบของข้อสอบ	เลือกตอบเชิงซ้อน

การให้คะแนน นมวัว 5

คะแนนเต็ม

รหัส 1 : ตอบถูกทั้งหมดสี่ข้อ ความคิดเห็น ข้อเท็จจริง ข้อเท็จจริง ความคิดเห็น ตามลำดับ

ไม่ได้คะแนน

รหัส 0 : ตอบถูกน้อยกว่าสี่ข้อ

รหัส 9 : ไม่ตอบ

คำถามที่ 6 : นมวัว

ผู้เขียนของทั้งสองเนื้อเรื่องมีความคิดเห็นที่ไม่ตรงกันเกี่ยวกับบทบาทของนมในมื้ออาหารโดยทั่วไป ประเด็นหลักที่ผู้เขียนทั้งสองมีความคิดเห็นไม่ตรงกันคือเรื่องใด

1. ผลกระทบของนมต่อสุขภาพและบทบาทของนมในมื้ออาหารของมนุษย์
2. จำนวนของวิตามินและเกลือแร่ที่พบในนม
3. รูปแบบที่ดีที่สุดของผลิตภัณฑ์จากนมในการบริโภคเป็นประจำ
4. องค์กรที่มีบทบาทหน้าที่หลักเกี่ยวกับนม

กระบวนการอ่าน	การประเมินและสะท้อนความคิดเห็นต่อเนื้อเรื่อง - ตรวจสอบข้อมูลที่ขัดแย้งกันและประเมินข้อขัดแย้งนั้น
สถานการณ์	ส่วนบุคคล
ประเภทของเนื้อเรื่อง	การโต้แย้ง
รูปแบบของเนื้อเรื่อง	ต่อเนื่อง
แหล่งที่มาของเนื้อเรื่อง	หลายเรื่อง
รูปแบบของข้อสอบ	เลือกตอบ

การให้คะแนน นมวัว 6

คะแนนเต็ม

รหัส 1 : ข้อ 1. ผลกระทบของนมต่อสุขภาพและบทบาทของนมในมื้ออาหารของมนุษย์

ไม่ได้คะแนน

รหัส 0 : คำตอบอื่นๆ

รหัส 9 : ไม่ตอบ

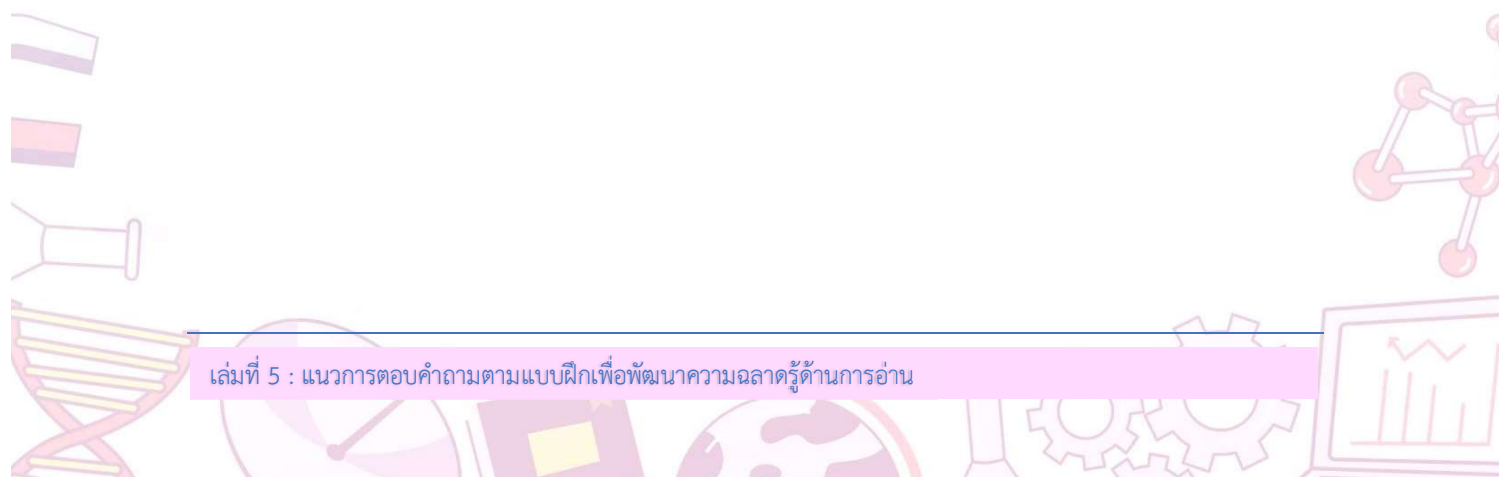

คำถามที่ 7 : นมวัว

แอนนา คริสโตเฟอร์ และแซม กำลังพูดคุยถึงบทความทั้งสองเนื้อเรื่อง

คริสโตเฟอร์ : ไม่ว่าเจ้าของร้านกาแฟจะทำอะไร ฉันก็ยังจะ ดื่มนมต่อไปทุกวัน มันดีต่อเราจริงๆ

แอนนา : ฉันไม่เอาด้วยหรอก ! จากนี้ไปฉันจะดื่มนมให้น้อยลงเพราะมันไม่ดีต่อเรา

แซม : ไม่รู้สิ ฉันคิดว่าพวกเราจำเป็นต้องรู้ข้อมูลมากกว่านี้ก่อนที่จะเราจะลงข้อสรุปนะ

นักเรียนเห็นด้วยกับใคร

1. คริสโตเฟอร์
2. แอนนา
3. แซม

จงอธิบายคำตอบของนักเรียน โดยอ้างอิงข้อมูลจากเนื้อเรื่อง อย่างน้อยหนึ่งเรื่อง

.....

.....

กระบวนการอ่าน	การประเมินและสะท้อนความคิดเห็นต่อเนื้อเรื่อง - ตรวจสอบข้อมูลที่ขัดแย้งกันและประเมินข้อขัดแย้งนั้น
สถานการณ์	ส่วนบุคคล
ประเภทของเนื้อเรื่อง	การโต้แย้ง
รูปแบบของเนื้อเรื่อง	ต่อเนื่อง
แหล่งที่มาของเนื้อเรื่อง	หลายเรื่อง
รูปแบบของข้อสอบ	เลือกตอบและเขียนตอบแบบเปิด

การให้คะแนน นมวัว 6

คะแนนเต็ม

รหัส 1 :

เลือกหนึ่งชื่อ และให้คำอธิบายที่เหมาะสมตามที่ระบุข้างล่าง ถ้าไม่มีการเลือกชื่อคนไว้ คำตอบจะต้องระบุอย่างชัดเจนว่าเลือกคริสโตเฟอร์ แอนนา หรือ แซม และให้คำอธิบายที่เหมาะสมกับตัวเลือกนั้นโดยอ้างอิงถึงข้อมูลจากเนื้อเรื่องอย่างน้อยหนึ่งเรื่องเลือก “คริสโตเฟอร์” และให้คำอธิบายอย่างน้อยหนึ่งเรื่องที่ยกมาจากเนื้อเรื่องแรก “คุณค่าทางโภชนาการของนม : ประโยชน์มากล้น!” หรือ อ้างว่าเนื้อเรื่องที่สอง “แค่พูดว่า ‘ไม่เอา’ นมวัว!” ไม่ยุติธรรมต่อนมวัว/ไม่เป็นจริง

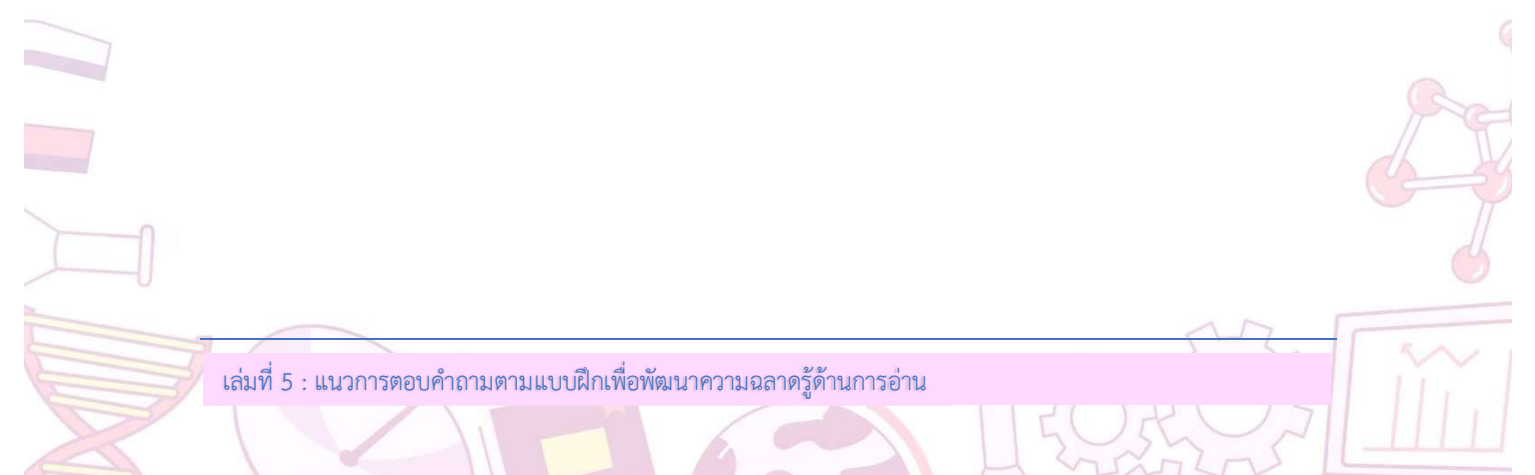

1. นมมีสารอาหาร (สำคัญ)/วิตามินหลายชนิด/แร่ธาตุ หรือระบุชื่อวิตามินหรือแร่ธาตุที่สำคัญต่อสุขภาพตั้งแต่หนึ่งชนิดขึ้นไป (เช่น โฟสเฟตเซียม)
2. นมช่วยในการลดน้ำหนัก/ช่วยควบคุมน้ำหนักให้อยู่ในระดับที่เหมาะสม
3. นมช่วยให้สุขภาพของหัวใจและหลอดเลือดดีขึ้น
4. นมช่วยป้องกันมะเร็ง
5. เว็บไซต์ของอิมู่นฟาร์มได้รับการสนับสนุนจากแพทย์
6. เว็บไซต์ของอิมู่นฟาร์มอ้างถึงสมาคมอาหารฟาร์มโคนมสากล/อ้างข้อมูลสนับสนุนจาก IDFA
7. บทความ/เนื้อเรื่องที่สอง “แค่พูดว่า ‘ไม่เอา’ นมวัว!” ไม่ยุติธรรมต่อนมวัว/ไม่เป็นจริง หรือยกตัวอย่างว่ามันไม่ยุติธรรมต่อนมวัวหรือไม่เป็นจริงอย่างไร ตัวอย่างเช่น

- [คริสโตเฟอร์] แพทย์บอกว่ามันมีสารอาหารที่สำคัญมากมาย [คำอธิบายที่ 1/5]
- [คริสโตเฟอร์] นมมีแร่ธาตุที่จำเป็นต่อสุขภาพ [คำอธิบายที่ 1]

หรือ : เลือก “แอนนา” และให้คำอธิบายอย่างน้อยหนึ่งข้อที่ยกมาจากเนื้อเรื่องที่สอง “แค่พูดว่า ‘ไม่เอา’ นมวัว!” หรือ อ้างว่าเนื้อเรื่องแรก “คุณค่าทางโภชนาการของนม: ประโยชน์มากล้น!” เอนเอียงหรือพยายามขายสินค้า

1. จากงานวิจัยใหม่ ๆ นมอาจจะไม่ค่อยดีต่อร่างกายนัก
2. นมอาจส่งผลให้กระดูกอ่อนแอลง/มีการแตกหักมากขึ้น
3. นมอาจเป็นเหตุให้เกิดโรคหัวใจ/มะเร็งมากขึ้น
4. บทความนี้ยกข้อความสนับสนุนมาจากคณะกรรมการด้านการแพทย์ที่รับผิดชอบทางด้านยา (PCRM)
5. บทความนี้กล่าวถึงข้อพิสูจน์ที่มีเพิ่มขึ้นเรื่อย ๆ ว่านมไม่ได้ดีต่อคนเท่าที่เคยคิด
6. การศึกษาชิ้นหนึ่งในสวีเดนแสดงให้เห็นว่าคนที่ดื่มนมเป็นโรคหัวใจ และ/หรือ มะเร็ง และ/หรือ มีการแตกหักของกระดูกมากกว่า
7. “คุณค่าทางโภชนาการของนม: ประโยชน์มากล้น!” (หรืออ้างถึงว่าเป็นบทความ/เนื้อเรื่องที่หนึ่ง) หรือ อิมู่นฟาร์มนมเป็นแหล่งข้อมูลที่เอนเอียง/พยายามขายสินค้าของเขา และข้ออ้างที่ยกมาไม่สามารถเชื่อถือได้

ตัวอย่างเช่น

- [แอนนา] พวกเขาทำการศึกษาที่สวีเดนที่แสดงว่าผู้หญิงที่ดื่มนมมีการแตกหักของกระดูกมากกว่า [คำอธิบายที่ 6]
- [แอนนา] เรื่องแรกแค่พยายามจะขายนมของเขา เราจึงไม่ควรไวใจ [คำอธิบายที่ 7]

หรือ : เลือก “แซม” และให้คำอธิบายโดยอ้างเนื้อหาหรือข้อจำกัดจากเนื้อเรื่องเพื่อสนับสนุนแนวคิดที่ว่ายังไม่สามารถบอกข้อสรุปได้ในขณะนี้ คำตอบมีคำอธิบายใดคำอธิบายหนึ่งต่อไปนี้ :

1. บทความ “แค่พูดว่า ‘ไม่เอา’ นมวัว!”/เนื้อเรื่องที่สอง ชี้ว่ายังต้องมีการศึกษาเพิ่มเติมก่อนจึงจะยืนยันผลการวิจัยได้
2. มีการบริโภคนมเป็นประจำมาเป็นเวลานานแล้ว แต่งานวิจัยที่อ้างถึงในบทความที่สองเป็นเรื่องใหม่ จึงยังต้องใช้เวลาหรือทำการวิจัยเพิ่มอีกก่อนจะสร้างข้อสรุปได้
3. มีข้อมูลเพียงสองเนื้อเรื่องเท่านั้น ยังต้องมีการวิจัยเพิ่มอีกก่อนจะสามารถสรุปได้
4. น่าจะมีการตรวจสอบความถูกต้องของข้อมูลที่พบในแต่ละบทความก่อนจะทำการสรุป
5. เนื้อเรื่องทั้งสองขัดแย้งกัน จึงไม่สามารถสรุปได้ หรือ ให้ตัวอย่างที่เฉพาะเจาะจงว่าบทความทั้งสองขัดแย้งกันอย่างไร (เนื้อเรื่องหนึ่งบอกว่านมทำให้กระดูกแข็งแรง อีกเนื้อเรื่องหนึ่งบอกว่ามันทำให้กระดูกแตกหัก)

ตัวอย่างเช่น

- [แซม] แค่พูดว่าไม่เอาบอกว่ายังต้องมีการศึกษาเพิ่มอีกจึงจะบอกได้ [คำอธิบายที่ 1]
- [แซม] ฉันต้องมั่นใจก่อนว่าสิ่งที่แต่ละบทความบอกเป็นความจริงก่อนที่ฉันจะตัดสินใจ [คำอธิบายที่ 4]

ไม่ได้คะแนน

รหัส 0 :

ไม่ได้เลือกข้อใดข้อหนึ่ง หรือไม่ได้ระบุอย่างชัดเจนว่าเลือกข้อใด

หรือ : ไม่ได้อ้างถึงเนื้อเรื่อง

หรือ : ให้คำอธิบายที่กว้างเกิน ไม่ถูกต้อง หรือไม่เกี่ยวข้อง ตัวอย่างเช่น

- [แอนนา] ฉันไม่ชอบดื่มนม [ไม่ได้อ้างถึงเนื้อเรื่อง]
- [คริสโตเฟอร์] ฉันชอบผลิตภัณฑ์จากนม [ไม่ได้อ้างถึงเนื้อเรื่อง]
- [แซม] ข้อมูลไม่เพียงพอ [กว้างเกิน]
- [เลือกใครก็ได้] ผู้คนจำนวนมากในสวีเดนดื่มนม [ไม่เกี่ยวข้อง]

รหัส 9 : ไม่ตอบ

ราปานุย (Rapa Nui)



ลองนึกดูว่าห้องสมุดท้องถิ่นกำลังจะจัดการบรรยายในสัปดาห์หน้า การบรรยายนี้บรรยายโดยอาจารย์ท่านหนึ่งจากมหาวิทยาลัยในละแวกนั้น เธอจะมาอภิปรายเกี่ยวกับงานภาคสนามของเธอบนเกาะราปานุยที่ตั้งอยู่ในมหาสมุทรแปซิฟิกห่างจากประเทศชิลีไปทางทิศตะวันตกกว่า 3,200 กิโลเมตร

ชั้นเรียนวิชาประวัติศาสตร์ของนักเรียนจะเข้าร่วมฟังการบรรยายนี้ ครูได้ให้นักเรียนไปค้นคว้าข้อมูลประวัติศาสตร์ของราปานุยเพื่อที่นักเรียนจะได้มีความรู้ในเรื่องนี้บ้างก่อนที่จะเข้าร่วมฟังการบรรยาย แหล่งข้อมูลแรกที่นักเรียนจะได้อ่านเป็นบทความในบล็อกที่เขียนโดยอาจารย์ท่านนี้ในขณะที่เธออาศัยอยู่ที่ราปานุย

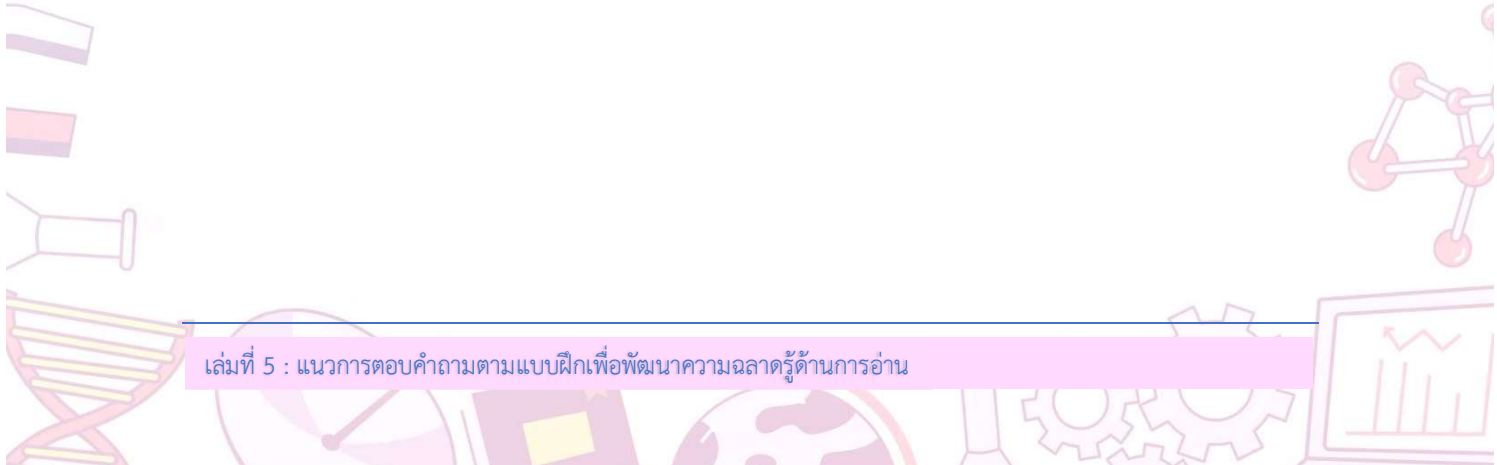

www.theprofessorblog.com/fieldwork/RapaNui

บล็อกของอาจารย์

โพสต์เมื่อวันที่ 23 พฤษภาคม เวลา 11.22 น.

เช้านี้เมื่อฉันมองออกไปนอกหน้าต่าง ฉันเห็นภูมิทัศน์ที่ทำให้ฉันได้เรียนรู้ที่จะรักเกาะแห่งนี้ที่ราปานูย ซึ่งบางแห่งรู้จักกันในชื่อ เกาะอีสเตอร์ ต้นหญ้าและพุ่มไม้เขียวขจี ท้องฟ้าเป็นสีฟ้าสดใส และภูเขาไฟเก่าแก่ที่ตอนนี้ดับสนิทแล้วตั้งตระหง่านอยู่เบื้องหลัง

ฉันค่อนข้างเศร้าใจที่รู้ว่า นี่เป็นสัปดาห์สุดท้ายที่ฉันจะได้อยู่บนเกาะแห่งนี้ ฉันทำงานภาคสนามเสร็จแล้วและกำลังจะกลับบ้าน วันนี้ฉันจะออกไปเดินตามเนินเขาและกล่าวอำลา กับโมอายที่ฉันได้ทำการศึกษาตลอดเก้าเดือนที่ผ่านมา นี่เป็นรูปภาพบางส่วนของรูปแกะสลักที่ใหญ่โตเหล่านี้



หากคุณได้ติดตามอ่านบล็อกของฉันในปีนี้ คุณก็คงทราบแล้วว่าผู้ที่ราปานูยได้แกะสลักโมอายเหล่านี้ไว้เมื่อหลายร้อยปีก่อน โมอายที่น่าทึ่งเหล่านี้ได้ถูกแกะสลักจากเหมืองหินแห่งเดียวกันที่อยู่ทางภาคตะวันออกของเกาะโมอายบางตัวหนักถึงหลายพันกิโลกรัม แต่ผู้ที่ราปานูยสามารถจะเคลื่อนย้ายโมอายไปยังสถานที่ที่อยู่ห่างไกลจากเหมืองหินเหล่านั้น โดยไม่มีปั้นจั่นหรือเครื่องจักรกลหนักใดๆ

เป็นเวลาหลายปีที่นักโบราณคดีไม่รู้ว่ารูปแกะสลักที่ใหญ่โตเหล่านี้ถูกเคลื่อนย้ายได้อย่างไร และยังคงเป็นความลึกลับอยู่จนถึงคริสต์ทศวรรษ 1990 เมื่อคณะของนักโบราณคดีและผู้คนที่อาศัยอยู่ในราปานูยกลุ่มหนึ่งได้แสดงให้เห็นว่า โมอายสามารถถูกขนย้ายและยกขึ้นมาได้โดยใช้เชือกที่ทำจากพืช และลูกกลิ้งไม้กับรางไม้ที่ทำจากต้นไม้ขนาดใหญ่ที่ครั้งหนึ่งเคยเจริญเติบโตอยู่บนเกาะ ความลึกลับของโมอายจึงได้ถูกเปิดเผยออกมา

อย่างไรก็ตาม มีอีกหนึ่งความลึกลับที่ยังคงอยู่ เกิดอะไรขึ้นกับพืชและต้นไม้ขนาดใหญ่เหล่านี้ที่เคยใช้ในการเคลื่อนย้ายโมอาย ก็อย่างที่ฉันได้บอกไป เมื่อฉันมองออกไปนอกหน้าต่าง ฉันเห็นต้นหญ้าและพุ่มไม้กับต้นไม้เล็กๆ อีกหนึ่งหรือสองต้น แต่ไม่มีอะไรที่น่าจะนำมาใช้เคลื่อนย้ายรูปแกะสลักขนาดมหึมาเหล่านี้ได้ มันเป็นเรื่องหนึ่งที่ฉันจะหาคำตอบลงในโพสต์และการบรรยายในภายหลัง แต่ก่อนจะถึงเวลานั้น คุณอาจสนใจที่จะค้นหาคำลึกลับนี้ด้วยตัวคุณเอง ฉันขอแนะนำให้คุณเริ่มต้นด้วยการอ่านหนังสือที่มีชื่อว่า ล่มสลาย โดย จาเร็ด ไดมอนด์ **บทวิจารณ์ของหนังสือล่มสลายนี้ เป็นแหล่งที่ดีในการเริ่มต้น**

นักเดินทาง_14 วันที่ 24 พฤษภาคม เวลา 16.31 น.

สวัสดีครับอาจารย์ ! ผมติดตามผลงานของอาจารย์บนเกาะอีสเตอร์มาโดยตลอด ผมอดใจรอที่จะอ่านหนังสือล่มสลาย ไม่ไหวแล้ว !

เกาะ_เคบี วันที่ 25 พฤษภาคม เวลา 09.07 น.

ฉันก็ชอบอ่านประสบการณ์บนเกาะอีสเตอร์ของคุณเช่นกัน อย่างไรก็ตาม ฉันคิดว่ามีอีกหนึ่งทฤษฎีที่ควรพิจารณา ลองอ่านบทความนี้ www.sciencenews.com/Polynesian_rats_Rapa_Nui

จากบล็อกข้างต้น ให้ตอบคำถามต่อไปนี้

คำถามที่ 1 : ระบาย

จากข้อมูลในบล็อก อาจารย์ท่านนี้เริ่มงานภาคสนามของเธอเมื่อใด

1. ในช่วงคริสต์ทศวรรษ 1990
2. เก้าเดือนที่แล้ว
3. หนึ่งปีที่แล้ว
4. ในช่วงต้นเดือนพฤษภาคม

กระบวนการอ่าน	การรู้ตำแหน่งข้อสนเทศในเนื้อเรื่อง – เข้าถึงและค้นสาระข้อสนเทศที่อยู่ในเนื้อเรื่อง
สถานการณ์	ส่วนบุคคล
ประเภทของเนื้อเรื่อง	การบรรยาย
รูปแบบของเนื้อเรื่อง	ต่อเนื่อง
แหล่งที่มาของเนื้อเรื่อง	หลายเรื่อง
รูปแบบของข้อสอบ	เลือกตอบ

การให้คะแนน ระบาย 1

คะแนนเต็ม

รหัส 1 : ข้อ 2. เก้าเดือนที่แล้ว

ไม่ได้คะแนน

รหัส 0 : คำตอบอื่นๆ

รหัส 9 : ไม่ตอบ

คำถามที่ 2 : ราปานุย

ในย่อหน้าสุดท้ายของบล็อก “มีอีกหนึ่งความลับที่ยังคงอยู่...”

ความลับที่อาจารย์กล่าวถึงคืออะไร

.....

.....

.....

.....

กระบวนการอ่าน	การมีความเข้าใจในเนื้อเรื่อง - แสดงถึงความเข้าใจในความหมายที่แท้จริงของเนื้อเรื่อง
สถานการณ์	ส่วนบุคคล
ประเภทของเนื้อเรื่อง	การบรรยาย
รูปแบบของเนื้อเรื่อง	ต่อเนื่อง
แหล่งที่มาของเนื้อเรื่อง	หลายเรื่อง
รูปแบบของข้อสอบ	เขียนตอบแบบเปิด

การให้คะแนน ราปานุย 2

คะแนนเต็ม

รหัส 1 :

คำตอบอ้างอิงการหายไปของสิ่งที่ใช้ในการเคลื่อนย้ายรูปแกะสลัก (โมบาย) ตัวอย่างเช่น

- เกิดอะไรขึ้นกับพีชและต้นไม้ขนาดใหญ่เหล่านี้ที่เคยใช้ในการเคลื่อนย้ายโมบาย [ยกข้อความมาโดยตรง]
- ไม่มีต้นไม้ขนาดใหญ่ที่จะนำมาเคลื่อนย้ายโมบายได้หลงเหลืออยู่เลย
- มีเพียงต้นหญ้า พุ่มไม้ และต้นไม้เล็ก ๆ แต่ไม่มีต้นไม้ขนาดใหญ่พอที่จะใช้เคลื่อนย้ายรูปแกะสลักขนาดใหญ่
- ต้นไม้ขนาดใหญ่อยู่ที่ไหน [ขั้นต่ำสุดที่จะได้คะแนน]
- พีชอยู่ที่ไหน [ขั้นต่ำสุดที่จะได้คะแนน]
- เกิดอะไรขึ้นกับทรัพยากรที่จำเป็นต้องใช้ในการขนย้ายรูปแกะสลัก
- เรอกำลังกล่าวถึงสิ่งที่ใช้ในการเคลื่อนย้ายโมบาย เพราะเมื่อเธอมองไปรอบ ๆ เธอไม่พบต้นไม้หรือพีชขนาดใหญ่เลย เธอยังประหลาดใจด้วยว่าเกิดอะไรขึ้นกับต้นไม้พวกนั้น [แม้ว่าคำตอบนี้จะเริ่มต้นด้วยการอ้างถึงความลับที่ผิด แต่คำตอบมีส่วนที่ถูกต้องอยู่ด้วย]

ไม่ได้คะแนน

รหัส 0 :

ให้คำตอบที่ไม่เกี่ยวข้อง กว้างเกิน ไม่เพียงพอ หรือไม่ถูกต้อง ตัวอย่างเช่น

- ไม่เหลืออยู่เลย [ไม่เพียงพอ - คำตอบต้องอ้างถึงสิ่งที่นำมาเคลื่อนย้ายโมาย]
- ความลึกลับที่ว่าโมาย (รูปแกะสลักขนาดใหญ่) ถูกเคลื่อนย้ายได้อย่างไร [ไม่ถูกต้อง - อ้างถึงความลึลับที่หนึ่ง]
- รูปแกะสลักถูกแกะสลักอย่างไร [ไม่ถูกต้อง]
- มั่นกล้าถึงพืชและต้นไม้ขนาดใหญ่ที่เคยนำมาใช้ในการเคลื่อนย้ายโมาย [ไม่เพียงพอ - คำตอบไม่ได้มีการอ้างถึงการหายไปของพืชและ/หรือต้นไม้ทั้งโดยตรงและโดยนัย]

รหัส 9 : ไม่ตอบ

บล็อก	บทวิจารณ์หนังสือ
www.academicbookreview.com/Collapse	
บทวิจารณ์ของหนังสือ ล่มสลาย	
<p>หนังสือเล่มใหม่ของจาเร็ด ไดมอนด์ เรื่อง ล่มสลาย เป็นคำเตือนอย่างชัดเจนถึงผลที่จะตามมาจากการทำลายสิ่งแวดล้อมของพวกเรา ในหนังสือเล่มนี้ ผู้แต่งได้บรรยายถึงหลายอารยธรรมที่ล่มสลายลงเนื่องจากสิ่งที่พวกเขาได้เลือกทำ และผลกระทบของการกระทำเหล่านั้นที่มีต่อสิ่งแวดล้อม ตัวอย่างที่น่าสะเทือนใจที่สุดเรื่องหนึ่งในหนังสือเล่มนี้ คือ ราบานูย</p> <p>ตามที่คุณแต่งได้เขียนไว้ ชาวโพลินีเซียนมาตั้งถิ่นฐานที่ราบานูยในช่วงหลังจากปีคริสตศักราช 700 พวกเขาพัฒนาจนเป็นสังคมที่รุ่งเรืองซึ่งมีประชากรราว 15,000 คน พวกเขาแกะสลักโมบายซึ่งเป็นรูปแกะสลักที่มีชื่อเสียง และใช้ทรัพยากรธรรมชาติที่พวกเขามีเพื่อเคลื่อนย้ายโมบายขนาดมหึมาเหล่านี้ไปยังสถานที่ต่างๆ รอบเกาะ เมื่อชาวยุโรปกลุ่มแรกเดินทางเข้ามาที่ราบานูยในปี 1722 โมบายยังคงอยู่บนเกาะแต่ต้นไม้กลับหายไปหมดแล้ว จำนวนประชากรที่ลดลงเหลือไม่กี่พันคนกำลังดิ้นรนเพื่อการอยู่รอด ไดมอนด์เขียนไว้ว่า ชาวราบานูยถางป่าเพื่อใช้ที่ดินในการเพาะปลูกและเพื่อจุดประสงค์อื่นๆ และพวกเขายังได้ล่านกหลากหลายสายพันธุ์มากจนเกินไปทั้งนกทะเลและนกป่าที่อาศัยอยู่บนเกาะ เขาคาดเดาว่าการขาดแคลนทรัพยากรธรรมชาติทำให้เกิดสงครามกลางเมืองและสารล่มสลายของสังคมราบานูย</p> <p>หนังสือที่ยอดเยี่ยมแต่ก็น่าตื่นตระหนกเล่มนี้ได้ให้บทเรียนว่า จากอดีตที่ผ่านมามนุษย์เลือกที่จะทำลายสิ่งแวดล้อมของพวกเราเองด้วยการตัดต้นไม้ที่ทั้งหมดและการล่าสัตว์สายพันธุ์ต่างๆ จนสูญพันธุ์หากมองในแง่ดี ผู้แต่งชี้ให้เห็นว่าในวันนี้พวกเราสามารถเลือกที่จะไม่ทำผิดเช่นเดิมอีก หนังสือเล่มนี้เขียนได้ดีมากและควรค่าแก่การอ่านสำหรับทุกคนที่ห่วงใย สิ่งแวดล้อม</p>	

จากบทวิจารณ์ของหนังสือ ล่มสลาย ให้ตอบคำถามต่อไปนี้

คำถามที่ 3 : ราปานุย

ข้อความข้างล่างมาจากบทวิจารณ์ของหนังสือ ล่มสลาย ข้อความเหล่านี้เป็นข้อเท็จจริงหรือความคิดเห็น ทำเครื่องหมาย ✓ ในช่อง ข้อเท็จจริง หรือ ความคิดเห็น ในแต่ละข้อความ

ข้อความเหล่านี้เป็นข้อเท็จจริงหรือความคิดเห็น	ข้อเท็จจริง	ความคิดเห็น
ในหนังสือเล่มนี้ ผู้แต่งได้บรรยายถึงหลายอารยธรรมที่ล่มสลายลง เนื่องจาก สิ่งที่พวกเขาได้เลือกทำ และผลกระทบของการกระทำเหล่านั้นที่มีต่อสิ่งแวดล้อม		
ตัวอย่างที่น่าสะเทือนใจที่สุดเรื่องหนึ่งในหนังสือเล่มนี้ คือ ราปานุย		
พวกเขาแกะสลักโมบายซึ่งเป็นรูปแกะสลัก ที่มีชื่อเสียง และใช้ทรัพยากรธรรมชาติที่พวกเขามีเพื่อเคลื่อนย้ายโมบายขนาดมหึมาเหล่านี้ไปยังสถานที่ต่างๆ รอบเกาะ		
เมื่อชาวยุโรปกลุ่มแรกเดินทางเข้ามา ที่ราปานุยในปี 1722 โมบายยังคงอยู่บนเกาะ แต่ต้นไม้กลับหายไปหมดแล้ว		
หนังสือเล่มนี้เขียนได้ดีมากและควรค่าแก่การอ่านสำหรับทุกคนที่ห่วงใยสิ่งแวดล้อม		

กระบวนการอ่าน	การประเมินและสะท้อนความคิดเห็นต่อเนื้อเรื่อง – สะท้อนความคิดเห็นเกี่ยวกับเนื้อหาและรูปแบบของเรื่องที่ได้อ่านอย่างมีวิจารณญาณ
สถานการณ์	สาธารณะ
ประเภทของเนื้อเรื่อง	การโต้แย้ง
รูปแบบของเนื้อเรื่อง	ต่อเนื่อง
แหล่งที่มาของเนื้อเรื่อง	หลายเรื่อง
รูปแบบของข้อสอบ	เลือกตอบเชิงซ้อน

การให้คะแนน ราปานุย 3

คะแนนเต็ม

รหัส 1 : ตอบถูกต้องทั้งหมดห้าข้อ ข้อเท็จจริง ความคิดเห็น ข้อเท็จจริง ข้อเท็จจริง ความคิดเห็น ตามลำดับ

ไม่ได้คะแนน

รหัส 0 : คำตอบอื่นๆ

รหัส 9 : ไม่ตอบ

บล็อก	บทวิจารณ์หนังสือ	ข่าววิทยาศาสตร์
www.sciencenews.com/Polynesian_rats_Rapa_Nui		
ข่าววิทยาศาสตร์		
<p>หนูจืดทำลายต้นไม้ของราปานุยใช่หรือไม่ ? โดย ไมเคิล คิมบอลล์ ผู้รายงานข่าววิทยาศาสตร์</p> <p>ในปี 2005 จาเร็ด ไดมอนด์ ได้ตีพิมพ์หนังสือ ล่มสลาย ในหนังสือเล่มนี้ เขาได้บรรยายเกี่ยวกับการตั้งถิ่นฐานของมนุษย์ที่ราปานุย (เรียกอีกชื่อหนึ่งว่า เกาะอีสเตอร์)</p> <p>หลังจากหนังสือเล่มนี้ได้มีการตีพิมพ์เผยแพร่ไม่นานนัก ก็ทำให้เกิดการโต้เถียงกันอย่างมาก นักวิทยาศาสตร์หลายท่านตั้งข้อสงสัยต่อทฤษฎีของไดมอนด์เกี่ยวกับเหตุการณ์ที่เกิดขึ้นบนราปานุย พวกเขาเห็นด้วยว่าเมื่อชาวยุโรปกลุ่มแรกได้เดินทางมาถึงเกาะในคริสต์ศตวรรษที่ 18 ต้นไม้ขนาดมหึมาได้หายไปแล้ว แต่พวกเขาไม่เห็นด้วยกับทฤษฎีของจาเร็ด ไดมอนด์ เกี่ยวกับสาเหตุของการหายไปของต้นไม้</p> <p>ปัจจุบัน นักวิทยาศาสตร์สองท่าน ได้แก่ คาร์ล ลิโป และเทอร์รี่ ฮันท์ ได้เผยแพร่ทฤษฎีใหม่ พวกเขาเชื่อว่าหนูจืดกินเมล็ดของต้นไม้ จึงเป็นการยับยั้งไม่ให้ต้นไม้งอกใหม่ได้ พวกเขาเชื่อว่าหนูชนิดนี้ถูกนำมาพร้อมกับเรือแคนูที่ผู้ตั้งถิ่นฐานกลุ่มแรกใช้เพื่อขึ้นฝั่งบนราปานุยอาจจะด้วยความบังเอิญหรือจงใจก็ได้</p> <p>การศึกษาได้แสดงให้เห็นว่า ประชากรของหนูสามารถเพิ่มขึ้นเป็นสองเท่าในทุกๆ 47 วัน นั่นเป็นหนูจำนวนมากที่จะต้องหาอาหารกิน เพื่อเป็นการสนับสนุนทฤษฎีของพวกเขา ลิโปและฮันท์ชี้ให้เห็นถึงซากของเมล็ดต้นปาล์มซึ่งมีรอยกัดแทะที่เกิดจากหนู แน่นอนพวกเขายอมรับว่ามนุษย์มีบทบาทสำคัญในการทำลายป่าไม้ของราปานุย แต่พวกเขาก็เชื่อว่าในบรรดาปัจจัยต่างๆ หนูจืดเป็นตัวการที่สำคัญยิ่งกว่าสิ่งใด</p>		

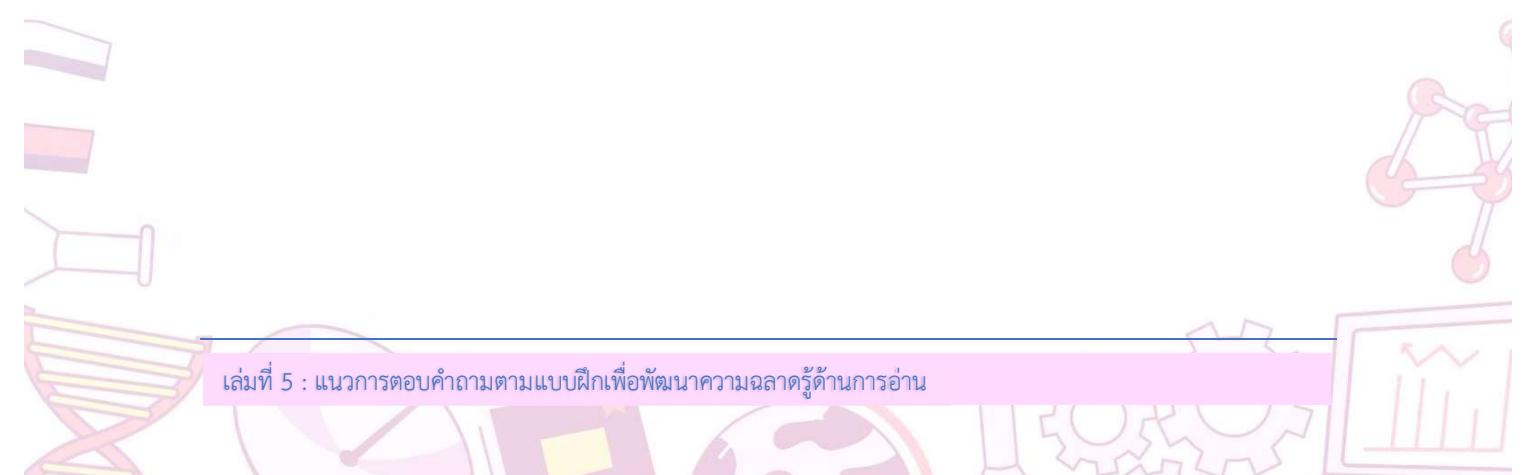

จากบทความ หนูจืดทำลายต้นไม้ของราปานุ้ยใช่หรือไม่ ? ให้ตอบคำถามต่อไปนี้

คำถามที่ 4 : ราปานุ้ย

นักวิทยาศาสตร์ที่กล่าวถึงในบทความนี้ และ จาเร็ต โดมอนด์ มีความเห็นตรงกันในเรื่องใด

1. มนุษย์ไปตั้งถิ่นฐานบนราปานุ้ยเมื่อหลายร้อยปีก่อน
2. ต้นไม้ขนาดใหญ่ได้หายไปจากราปานุ้ย
3. หนูจืดกินเมล็ดของต้นไม้ขนาดใหญ่บนราปานุ้ย
4. ชาวยุโรปได้เดินทางมาถึงราปานุ้ยในคริสต์ศตวรรษที่ 18

กระบวนการอ่าน	การรู้ตำแหน่งข้อสนเทศในเนื้อเรื่อง - เข้าถึงและค้นสาระข้อสนเทศที่อยู่ในเนื้อเรื่อง
สถานการณ์	สาธารณะ
ประเภทของเนื้อเรื่อง	การบอกเล่าอธิบายเหตุผล
รูปแบบของเนื้อเรื่อง	ต่อเนื่อง
แหล่งที่มาของเนื้อเรื่อง	หลายเรื่อง
รูปแบบของข้อสอบ	เลือกตอบ

การให้คะแนน ราปานุ้ย 4

คะแนนเต็ม

รหัส 1 : ข้อ 2. ต้นไม้ขนาดใหญ่ได้หายไปจากราปานุ้ย

ไม่ได้คะแนน

รหัส 0 : คำตอบอื่นๆ

รหัส 9 : ไม่ตอบ

คำถามที่ 5 : ราปานุย

หลักฐานใดที่ คาร์ล ลีโโป และ เทอร์รี่ ฮันท์ ใช้เพื่อสนับสนุนทฤษฎีของพวกเขาเกี่ยวกับสาเหตุที่ต้นไม้ขนาดใหญ่ของราปานุยหายไป

1. หนูเข้ามาอยู่บนเกาะด้วยเรือแคนของผู้ตั้งถิ่นฐาน
2. หนูอาจจะถูกนำมาด้วยความตั้งใจของผู้ตั้งถิ่นฐาน
3. ประชากรหนูสามารถเพิ่มขึ้นเป็นสองเท่าในทุกๆ 47 วัน
4. ซากของเมล็ดต้นปาล์มซึ่งมีรอยกัดแทะที่เกิดจากหนู

กระบวนการอ่าน	การประเมินและสะท้อนความคิดเห็นต่อเนื้อเรื่อง - ตรวจสอบข้อมูลที่ขัดแย้งกัน และประเมินข้อขัดแย้งนั้น
สถานการณ์	สาธารณะ
ประเภทของเนื้อเรื่อง	การบอกเล่าอธิบายเหตุผล
รูปแบบของเนื้อเรื่อง	ต่อเนื่อง
แหล่งที่มาของเนื้อเรื่อง	หลายเรื่อง
รูปแบบของข้อสอบ	เลือกตอบ

การให้คะแนน ราปานุย 5

คะแนนเต็ม

รหัส 1 : ข้อ 4. ซากของเมล็ดต้นปาล์มซึ่งมีรอยกัดแทะที่เกิดจากหนู

ไม่ได้คะแนน

รหัส 0 : คำตอบอื่นๆ

รหัส 9 : ไม่ตอบ

คำถามที่ 6 : ราปานุย

เติมข้อความลงในตารางให้ถูกต้อง โดยใช้ข้อมูลต่อไปนี้

ทฤษฎีต่างๆ

ผู้สนับสนุนทฤษฎี	สาเหตุ	ผลกระทบ
จาเร็ด ไดมอนด์		
คาร์ล ลีโป และ เทอร์รี ฮันท์		

1. โมอಾಯถูกแกะสลักจากเหมืองหินแห่งเดียวกัน
2. หนูจี๊ดกินเมล็ดของต้นไม้ และส่งผลให้ไม่มีต้นไม้งอกใหม่
3. ผู้ตั้งถิ่นฐานใช้เรือแคนูในการนำหนูจี๊ดมายังราปานุย
4. ต้นไม้ขนาดใหญ่หายไปจากราปานุย
5. ผู้ที่อาศัยในราปานุยจำเป็นต้องใช้ทรัพยากรธรรมชาติในการเคลื่อนย้ายโมอಾಯ
6. มนุษย์ตัดต้นไม้เพื่อถางป่าสำหรับใช้ที่ดินทำการเกษตรและเหตุผลอื่นๆ

กระบวนการอ่าน	การมีความเข้าใจในเนื้อเรื่อง - บุรณาการและลงข้อสรุปจากข้อสนเทศหลาย ๆ ส่วนที่อยู่ในเนื้อเรื่อง
สถานการณ์	หลากหลายสถานการณ์
ประเภทของเนื้อเรื่อง	การบอกเล่าอธิบายเหตุผล
รูปแบบของเนื้อเรื่อง	ต่อเนื่อง
แหล่งที่มาของเนื้อเรื่อง	หลายเรื่อง
รูปแบบของข้อสอบ	เลือกตอบเชิงซ้อน

การให้คะแนน ราปานุย 6

คะแนนเต็ม

รหัส 1 :

- สาเหตุของจาเร็ด ไดมอนด์ คือ มนุษย์ตัดต้นไม้เพื่อถางป่าสำหรับใช้ที่ดินทำการเกษตรและเหตุผลอื่นๆ
- สาเหตุของคาร์ล ลีโป และเทอร์รี ฮันท์ คือ หนูจี๊ดกินเมล็ดของต้นไม้และส่งผลให้ไม่มีต้นไม้งอกใหม่
- ผลกระทบที่เกิดขึ้นเหมือนกัน คือ ต้นไม้ขนาดใหญ่หายไปจากราปานุย

ไม่ได้คะแนน

รหัส 0 : คำตอบอื่นๆ

รหัส 9 : ไม่ตอบ

คำถามที่ 7 : ราปานูย

หลังจากที่ได้อ่านทั้งสามแหล่งข้อมูล นักเรียนคิดว่าสาเหตุที่ต้นไม้ขนาดใหญ่บนราปานูยหายไปคืออะไร
จงให้ข้อมูลที่เฉพาะเจาะจงจากแหล่งข้อมูลเพื่อสนับสนุนคำตอบของนักเรียน

.....

.....

.....

.....

กระบวนการอ่าน	การมีความเข้าใจในเนื้อเรื่อง – บุรณาการและลงข้อสรุปจากข้อสนเทศหลาย ๆ ส่วนที่อยู่ในเนื้อเรื่อง
สถานการณ์	หลากหลายสถานการณ์
ประเภทของเนื้อเรื่อง	การบอกเล่าอธิบายเหตุผล
รูปแบบของเนื้อเรื่อง	ต่อเนื่อง
แหล่งที่มาของเนื้อเรื่อง	หลายเรื่อง
รูปแบบของข้อสอบ	เลือกตอบเชิงซ้อน

การให้คะแนน ราปานูย 7

คะแนนเต็ม

รหัส 1 :

ให้คำอธิบายอย่างน้อยหนึ่งข้อต่อไปนี้:

1. ผู้คนตัดหรือใช้ต้นไม้ในการเคลื่อนย้ายโมบาย และ/หรือ ถางป่าสำหรับใช้ที่ดินทำการเกษตร
2. หนูกินเมล็ดของต้นไม้ ต้นไม้จึงไม่สามารถงอกใหม่ได้
3. ไม่สามารถที่จะบอกได้อย่างแน่นอนว่าเกิดอะไรขึ้นกับต้นไม้ขนาดใหญ่จนกว่าจะได้มีการค้นคว้าวิจัยเพิ่มเติม

ค้นคว้าวิจัยเพิ่มเติม

ตัวอย่างเช่น

- ฉันคิดว่าต้นไม้หายไปเพราะผู้คนตัดต้นไม้จำนวนมากเกินไปเพื่อเคลื่อนย้ายโมบาย [1]
- ผู้คนถางป่าสำหรับใช้ที่ดินทำการเกษตร [1]
- ต้นไม้ถูกใช้ในการเคลื่อนย้ายโมบาย [1]
- ผู้คนตัดต้นไม้ [1]
- มันเป็นความผิดของคนเพราะพวกเขาต้องการเคลื่อนย้ายโมบาย [1 - คำตอบนี้ไม่ได้อ้างอิงอย่างชัดเจนถึงการตัดต้นไม้ แต่คำตอบนี้สามารถยอมรับได้เพราะมันกล่าวถึงผู้คน และระบุเหตุผลหนึ่งที่พวกเขาตัดต้นไม้ (เพื่อนำมาเคลื่อนย้ายโมบาย)]
- ความผิดของคน พวกเขาทำลายสิ่งแวดล้อม [1 - คำตอบนี้ไม่ได้อ้างอิงอย่างชัดเจนถึงการตัดต้นไม้ แต่ได้สรุปผลของการตัดต้นไม้ในแบบที่ยอมรับได้]
- ฉันคิดว่าเป็นไปได้ที่หนูน่าจะเป็นสาเหตุที่ก่อให้เกิดความเสียหายมากที่สุดจากการกินเมล็ดของต้นไม้ [2]
- หนูกินเมล็ดของต้นไม้ [2]

- ไม่มีข้อพิสูจน์ว่าทฤษฎีใดถูกต้อง ดังนั้นเราต้องรองจนกว่ามีข้อมูลเพิ่มเติม [3]
- ทั้งสอง ผู้คนตัดต้นไม้ใหญ่เพื่อการเพาะปลูก และหนูก็กินเมล็ดของต้นไม้ ! [1 และ 2]

ไม่ได้คะแนน

รหัส 0 :

ให้คำตอบที่ไม่เกี่ยวข้อง กว้างเกิน ไม่เพียงพอ หรือไม่ถูกต้อง ตัวอย่างเช่น

- หนู [ไม่เพียงพอ]
- ต้นไม้ [ไม่เพียงพอ]
- การเคลื่อนย้ายโมบาย [กว้างเกิน]
- ทั้งสอง [ไม่เพียงพอ]
- ชาวราปานูยล่าสัตว์มากเกินไป ซึ่งเป็นสาเหตุให้เกิดสงครามกลางเมืองและการล่มสลายของอารยธรรมของพวกเขา [ไม่เกี่ยวข้อง]
- หนูก็กินต้นไม้/รากไม้เป็นปัญหาใหญ่กว่า [ไม่ถูกต้อง เพราะหนูก็กินเมล็ดของต้นไม้]
- ผู้คนเป็นผู้ทำลาย [กว้างเกิน]

รหัส 9 : ไม่ตอบ

บันทึก

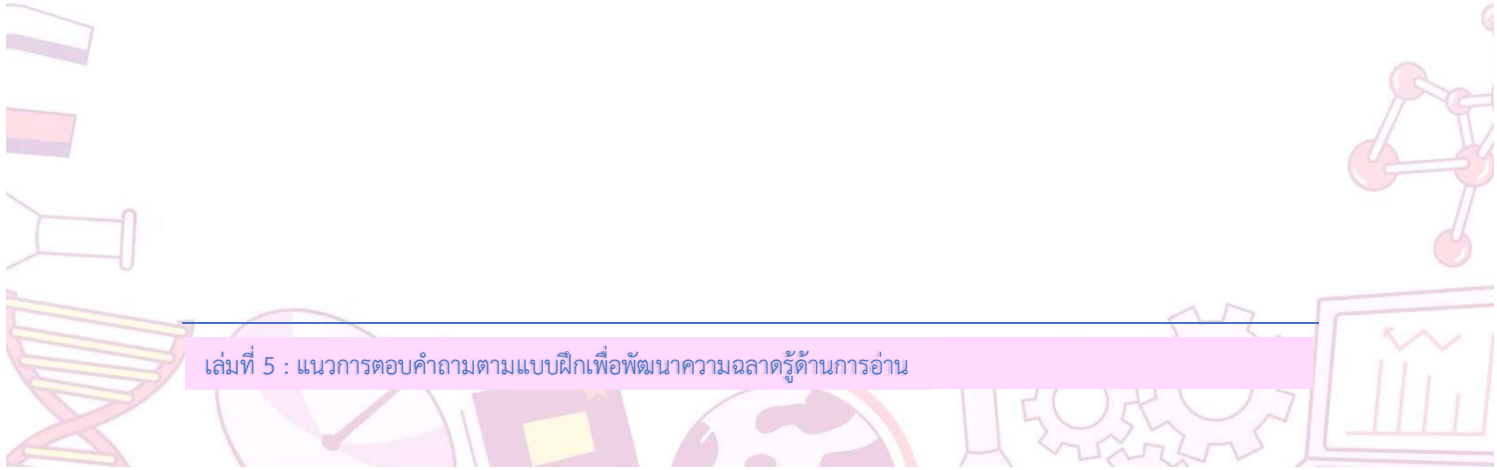

เอกสารอ้างอิง

- สถาบันส่งเสริมการสอนวิทยาศาสตร์และเทคโนโลยี , Organisation for Economic Co-operation and Development-OECD. (2555). ตัวอย่างข้อสอบการประเมินผลนานาชาติ PISA การอ่าน .. กรุงเทพมหานคร .: หางหุ้นสวนจำกัด อรุณการพิมพ์
- สถาบันส่งเสริมการสอนวิทยาศาสตร์และเทคโนโลยี , Organisation for Economic Co-operation and Development-OECD. (2555). ระบุออนไลน์ข้อสอบ PISA ที่ได้รับอนุญาตให้เผยแพร่ . เผยแพร่ 15 เมษายน 2567 , จาก <https://ipst-pisatest.ipst.ac.th/> .
- University of Cambridge Local Examinations Syndicate (UCLES). (2015). *Cambridge International Examinations : Cambridge International General Certificate of Secondary Education - Cambridge -IGCSE. FIRST LANGUAGE THAI* . Public June 2015 , จาก <https://papacambridge.com/category/practice-papers/caie-practice-papers/caie-practice-papers-igcse/>.
- University of Cambridge Local Examinations Syndicate (UCLES). (2016). *Cambridge International Examinations : Cambridge International General Certificate of Secondary Education - Cambridge -IGCSE. FIRST LANGUAGE THAI* . Public June 2016 , จาก <https://pastpapers.co/cie/?dir=IGCSE/Thai-First-Language-0518/2016>
- University of Cambridge Local Examinations Syndicate (UCLES). (2017). *Cambridge International Examinations : Cambridge International General Certificate of Secondary Education - Cambridge -IGCSE. FIRST LANGUAGE THAI* . Public June 2017 , จาก <https://pastpapers.co/cie/?dir=IGCSE/Thai-First-Language-0518/2017>
- University of Cambridge Local Examinations Syndicate (UCLES). (2018). *Cambridge International Examinations : Cambridge International General Certificate of Secondary Education - Cambridge -IGCSE. FIRST LANGUAGE THAI* . Public June 2018 , จาก <https://pastpapers.co/cie/?dir=IGCSE/Thai-First-Language-0518/2018-May-June>

คณะผู้จัดทำ

ที่ปรึกษา

- | | |
|---------------------------------------|---|
| 1. พลตำรวจเอก เพิ่มพูน ชิดชอบ | รัฐมนตรีว่าการกระทรวงศึกษาธิการ |
| 2. ว่าที่ร้อยตรี ธนุ วงษ์จินดา | เลขาธิการคณะกรรมการการศึกษาขั้นพื้นฐาน |
| 3. รองศาสตราจารย์ธีระเดช เจียรสุขสกุล | ผู้อำนวยการสถาบันส่งเสริมการสอนวิทยาศาสตร์และเทคโนโลยี |
| 4. นางเกศทิพย์ ศุภวานิช | รองเลขาธิการคณะกรรมการการศึกษาขั้นพื้นฐาน |
| 5. นายภูธร จันทะหงษ์ ปุณยจรัสธำรง | ผู้ช่วยเลขาธิการคณะกรรมการการศึกษาขั้นพื้นฐาน |
| 6. นายธงชัย ชิวปรีชา | ผู้ทรงคุณวุฒิที่ปรึกษาคณะกรรมการพัฒนา
โรงเรียนวิทยาศาสตร์จุฬาลงกรณ์มหาวิทยาลัย |

คณะกรรมการอำนวยการจัดทำเอกสาร

- | | |
|------------------------------|--|
| 1. นางสาวรัตนา แสงบัวเผื่อน | ผู้อำนวยการสำนักติดตามและประเมินผล
การจัดการศึกษาขั้นพื้นฐาน |
| 2. นายวิษณุ ทรัพย์สมบัติ | ผู้อำนวยการสำนักวิชาการและมาตรฐานการศึกษา |
| 3. นายชนาธิป ทั้ยแป | ผู้อำนวยการสำนักทดสอบทางการศึกษา |
| 4. นายภูริวรรษ คำอ้ายกาวิณ | ผู้อำนวยการสำนักบริหารงานความเป็นเลิศด้านวิทยาศาสตร์ศึกษา |
| 5. นางสาวสุพัตรา ผาติวิสันต์ | รองผู้อำนวยการสถาบันส่งเสริมการสอนวิทยาศาสตร์และเทคโนโลยี |
| 6. นางฉันทยา กานต์ กุลศุภกร | ผู้อำนวยการ สาขาประเมินผลทางการศึกษา
สถาบันส่งเสริมการสอนวิทยาศาสตร์และเทคโนโลยี |
| 7. นายจักรพงษ์ วงศ์อ้าย | ผู้อำนวยการศูนย์ขับเคลื่อนโครงการโรงเรียนคุณภาพประจำตำบล |
| 8. นายสมเจตน์ พันธุ์พรม | ผู้อำนวยการศูนย์ PISA |
| 9. นางสาวชามาศ ดิษฐเจริญ | ศึกษานิเทศก์ชำนาญการพิเศษ ช่วยราชการ
สำนักบริหารงานความเป็นเลิศด้านวิทยาศาสตร์ศึกษา |

คณะกรรมการผู้ทรงคุณวุฒิ

- | | |
|---------------------------|--|
| 1. นายปรีชาญ เดชศรี | ข้าราชการบำนาญ
สถาบันส่งเสริมการสอนวิทยาศาสตร์และเทคโนโลยี |
| 2. นางสาวจรรยาตรี แจบไธสง | รองผู้อำนวยการสำนักวิชาการและมาตรฐานการศึกษา |
| 3. นางสาวมาเรียม ซอหมัด | ข้าราชการบำนาญ
สำนักงานเขตพื้นที่การศึกษามัธยมศึกษากรุงเทพมหานคร เขต 2 |
| 4. นางสาวดิตรี ทัดพินิจ | ข้าราชการบำนาญ
สำนักงานเขตพื้นที่การศึกษามัธยมศึกษาขอนแก่น |
| 5. นางดรอุณจิต ม่วงมงคล | ศึกษานิเทศก์ชำนาญการพิเศษ
สำนักงานเขตพื้นที่การศึกษาประถมศึกษาระยอง เขต 1 |
| 6. นางอรวรรณ เยาวกรณ์ | ศึกษานิเทศก์ชำนาญการพิเศษ
สำนักงานเขตพื้นที่การศึกษาประถมศึกษาระยอง เขต 1 |

- | | |
|-------------------------------|---|
| 7. นายณัฐธรมณ์ ดุลคนิต | ศึกษานิเทศก์ชำนาญการ
สำนักงานเขตพื้นที่การศึกษามัธยมศึกษากรุงเทพมหานคร เขต 1 |
| 8. นายธิตภัทร จรุงชัยกุลเจริญ | นักวิชาการอิสระ |

บรรณาธิการกิจ

- | | |
|-------------------------------|--|
| 1. นางสาวชามาต ดิษฐเจริญ | ศึกษานิเทศก์ชำนาญการพิเศษ ช่วยราชการ
สำนักบริหารงานความเป็นเลิศด้านวิทยาศาสตร์ศึกษา |
| 2. นางสิริลักษณ์ หลงขาว | โรงเรียนวิทยาศาสตร์จุฬาราชวิทยาลัย ตรัง |
| 3. นายมานัสย์สร อุดมธรรมปัญญา | โรงเรียนวิทยาศาสตร์จุฬาราชวิทยาลัย นครศรีธรรมราช |
| 4. นางสาวมณีนรัตน์ กายดี | โรงเรียนวิทยาศาสตร์จุฬาราชวิทยาลัย บุรีรัมย์ |
| 5. นายโกญจนาท คุณพล | โรงเรียนสวนกุหลาบวิทยาลัย |
| 6. นางสาวสุวดี นาสวัสดิ์ | โรงเรียนบดินทรเดชา (สิงห์ สิงหเสนี) |
| 7. นายนิรัตน์ อจลพล | โรงเรียนบดินทรเดชา (สิงห์ สิงหเสนี) |

คณะผู้จัดทำ

- | | |
|--------------------------------|--|
| 1. นางสาวณัฐนิชา ศรีสุขสวัสดิ์ | โรงเรียนวิทยาศาสตร์จุฬาราชวิทยาลัย นครศรีธรรมราช |
| 2. นายศุภเกียรติ กุศล | โรงเรียนวิทยาศาสตร์จุฬาราชวิทยาลัย เชียงราย |
| 3. นางสาวพรณิกา มาดี | โรงเรียนวิทยาศาสตร์จุฬาราชวิทยาลัย เชียงราย |
| 4. นางอรุณี ผ่องใส | โรงเรียนวิทยาศาสตร์จุฬาราชวิทยาลัย เชียงราย |
| 5. นางละมัย ไยดี | โรงเรียนวิทยาศาสตร์จุฬาราชวิทยาลัย พิษณุโลก |
| 6. นางสาวกมลลักษณ์ นิกรฐา | โรงเรียนวิทยาศาสตร์จุฬาราชวิทยาลัย พิษณุโลก |
| 7. นายพิชิตต์ มาพิทักษ์ | โรงเรียนวิทยาศาสตร์จุฬาราชวิทยาลัย พิษณุโลก |
| 8. นายพิทักษ์ สุ่มมาตย์ | โรงเรียนวิทยาศาสตร์จุฬาราชวิทยาลัย ลพบุรี |
| 9. นางสาวชลันดา บัวทอง | โรงเรียนวิทยาศาสตร์จุฬาราชวิทยาลัย ลพบุรี |
| 10. นางสาวกัญญา ใจดี | โรงเรียนวิทยาศาสตร์จุฬาราชวิทยาลัย ลพบุรี |
| 11. นายสุระณะ พามนตรี | โรงเรียนวิทยาศาสตร์จุฬาราชวิทยาลัย เลย |
| 12. นางณัฐกานต์ วันนา | โรงเรียนวิทยาศาสตร์จุฬาราชวิทยาลัย เลย |
| 13. นางเยี่ยมลักษณ์ เสนานุช | โรงเรียนวิทยาศาสตร์จุฬาราชวิทยาลัย เลย |
| 14. นางพิมพ์ภาญจน์ คุ้มนายอ | โรงเรียนวิทยาศาสตร์จุฬาราชวิทยาลัย มุกดาหาร |
| 15. นางสาวกัลยา วิเศษศรี | โรงเรียนวิทยาศาสตร์จุฬาราชวิทยาลัย มุกดาหาร |
| 16. นางอันติกา กลางประพันธ์ | โรงเรียนวิทยาศาสตร์จุฬาราชวิทยาลัย มุกดาหาร |
| 17. นายธีรยุทธ เสาวเนียม | โรงเรียนวิทยาศาสตร์จุฬาราชวิทยาลัย บุรีรัมย์ |
| 18. นางสาวมณีนรัตน์ กายดี | โรงเรียนวิทยาศาสตร์จุฬาราชวิทยาลัย บุรีรัมย์ |
| 19. นางสาวจุฑามาศ จันนุกุล | โรงเรียนวิทยาศาสตร์จุฬาราชวิทยาลัย บุรีรัมย์ |
| 20. นางสาวปิยนุช แหวนเพชร | โรงเรียนวิทยาศาสตร์จุฬาราชวิทยาลัย เพชรบุรี |
| 21. นายพีระวัฒน์ เจริญรัตน์ | โรงเรียนวิทยาศาสตร์จุฬาราชวิทยาลัย เพชรบุรี |
| 22. นายภักดี กลิ่นสน | โรงเรียนวิทยาศาสตร์จุฬาราชวิทยาลัย เพชรบุรี |
| 23. นางสาวกัญญาภัค ชมภูคำ | โรงเรียนวิทยาศาสตร์จุฬาราชวิทยาลัย ปทุมธานี |

24. นางสาวฐานันท์ น้อยเจริญ
 25. นายวรรณธนะ ปัญบุตร
 26. นางสาวอนิครา คงดี
 27. นางสาวกาญจนา พิทยาคุณ
 28. นายธีระศักดิ์ บุคตางาม
 29. นางอุไรวรรณ โอลาพฤกษ์
 30. นายมานัสย์สร อุดมธรรมปัญญา
 31. นางนภวรรณ มั่นยานนท์
 32. นายธนฤช ผลศิริ
 33. นายรัตนพันธ์ เจนวนิช
 34. นางพนัดดา ชินรินทร์
 35. นางสาวสิริลักษณ์ หลงขาว
 36. นางสาวจรัชชา กลับศรีอ่อน
 37. นางสาวรอฮานา ปะดุกา
 38. นางสาวมะลิษา หมิ่นแดง
 39. สิบตำรวจโทหญิงผกาพรรณ กงภูธร
 40. จำสิบตำรวจหญิงสุพัตรา แก้วคำ
 41. จำสิบตำรวจหญิงกานต์ธิดา ยี่มรอด
 42. นางสาวนันท์ธิดา ขึ้นทันตา
 43. นางสาวนิรมล ปัญญาสงค์
 44. สิบตำรวจเอกหญิงภัทร์สุดา บรรดาศักดิ์
 45. นางภัทรภร สระสุนิทร
 46. นางสาวสุดา ทองประเสริฐ
 47. นางสาววิไลพร เสี่ยงกุล
 48. นางสาวลฎาภา เผือกอ่อน
 49. นางสาวพาริดา สุวรรณโคตร
 50. นายโกญจนาท คุณพล
 51. นางสาวสุวดี นาสวัสดิ์
 52. นายนิรัตน์ อจลพล
 53. นางสาวรัชชา ไตรทอง
 54. นางสาวปัทมา จันทรศรี
 55. นายทศพล ลาภจรัสแสงโรจน์
 56. นางสาวสรลชนา ศรีลาศักดิ์
 57. นางสาวพิมพ์ภัทร์ ขุนทายก
 58. นางสาวจาลิตา นุงกระโทก
 59. นางสาวอัญชลี แยกรัมย์
 60. นางจุฑาทิพย์ สวนกุล
 61. นางอุดมพร มะนะโส
- โรงเรียนวิทยาศาสตร์จุฬาราชวิทยาลัย ปทุมธานี
 - โรงเรียนวิทยาศาสตร์จุฬาราชวิทยาลัย ปทุมธานี
 - โรงเรียนวิทยาศาสตร์จุฬาราชวิทยาลัย ชลบุรี
 - โรงเรียนวิทยาศาสตร์จุฬาราชวิทยาลัย ชลบุรี
 - โรงเรียนวิทยาศาสตร์จุฬาราชวิทยาลัย ชลบุรี
 - โรงเรียนวิทยาศาสตร์จุฬาราชวิทยาลัย นครศรีธรรมราช
 - โรงเรียนวิทยาศาสตร์จุฬาราชวิทยาลัย นครศรีธรรมราช
 - โรงเรียนวิทยาศาสตร์จุฬาราชวิทยาลัย นครศรีธรรมราช
 - โรงเรียนวิทยาศาสตร์จุฬาราชวิทยาลัย นครศรีธรรมราช
 - โรงเรียนวิทยาศาสตร์จุฬาราชวิทยาลัย ตรัง
 - โรงเรียนวิทยาศาสตร์จุฬาราชวิทยาลัย ตรัง
 - โรงเรียนวิทยาศาสตร์จุฬาราชวิทยาลัย ตรัง
 - โรงเรียนวิทยาศาสตร์จุฬาราชวิทยาลัย สตูล
 - โรงเรียนวิทยาศาสตร์จุฬาราชวิทยาลัย สตูล
 - โรงเรียนวิทยาศาสตร์จุฬาราชวิทยาลัย สตูล
 - โรงเรียนตำรวจตระเวนชายแดนบ้านห้วยเป่า
 - โรงเรียนตำรวจตระเวนชายแดน ชมรม 9 สมาคมจีนแห่งประเทศไทยฯ
 - โรงเรียนตำรวจตระเวนชายแดนนเรศวรป่าละอู
 - โรงเรียนบ้านเกริ่นกฐิน
 - โรงเรียนบ้านเกริ่นกฐิน
 - โรงเรียนมัธยมพระราชทานนายาว
 - โรงเรียนวัดหนองยาง
 - โรงเรียนบ้านท่าแร่ (สหราษฎร์)
 - โรงเรียนแม่จันวิทยาคม
 - โรงเรียนพิษณุโลกพิทยาคม
 - โรงเรียนชัยบาดาล
 - โรงเรียนสวนกุหลาบวิทยาลัย
 - โรงเรียนบดินทรเดชา (สิงห์ สิงหเสนี)
 - โรงเรียนบดินทรเดชา (สิงห์ สิงหเสนี)
 - โรงเรียนนวมินทราชินูทิศ เตรียมอุดมศึกษาน้อมเกล้า
 - โรงเรียนปทุมวิไล
 - โรงเรียนบ้านบึง “อุตสาหกรรมนุเคราะห์”
 - โรงเรียนมุกดาหาร
 - โรงเรียนศรีสงครามวิทยา
 - โรงเรียนนางรอง
 - โรงเรียนเบญจมเทพอุทิศ
 - โรงเรียนเบญจมาชูทิศ
 - โรงเรียนวิเชียรมาตุ

62. นางสาวพียะ เส้นตึระ

โรงเรียนสตูลวิทยา

คณะผู้ออกแบบปกและจัดทำรูปเล่ม

1. นายกฤษฏา ทองเชื้อ
2. นายกิตติธัช ทองแย้ม
3. นางณัฐฐา ทองเชื้อ
4. นางสาวนภาพร อมรเดชาวัฒน์
5. นายภัทรพงษ์ ปักกะตา

โรงเรียนวิทยาศาสตร์จุฬารณราชวิทยาลัย ชลบุรี
 โรงเรียนวิทยาศาสตร์จุฬารณราชวิทยาลัย ชลบุรี
 โรงเรียนวิทยาศาสตร์จุฬารณราชวิทยาลัย ชลบุรี
 สำนักบริหารงานความเป็นเลิศด้านวิทยาศาสตร์ศึกษา
 สำนักบริหารงานความเป็นเลิศด้านวิทยาศาสตร์ศึกษา

<https://www.pisacenterobec.org>

<https://ipst-pisatest.ipst.ac.th>

สำนักงานคณะกรรมการการศึกษาขั้นพื้นฐาน
สถาบันส่งเสริมการสอนวิทยาศาสตร์และเทคโนโลยี
กระทรวงศึกษาธิการ

